

Implementácia smernice 2000/60/ES Európskeho parlamentu a Rady z 23. októbra 2000

## VODNÝ PLÁN SLOVENSKA

# Plán manažmentu správneho územia povodia Dunaja

2. aktualizácia

Január 2022

## 7 Ekonomická analýza využívania vody a návratnosť nákladov za vodohospodárske služby

Základný rámec pre ekonomickú analýzu sú daný v článku 5 RSV (a prílohe III) a čl. 9 RSV. Povinnosť prehodnotiť a v prípade potreby aktualizovať ekonomickú analýzu požadovanú podľa článku 5 RSV bola stanovená v horizonte do 13 rokov od nadobudnutia účinnosti uvedenej smernice následne každých 6 rokov.

Ďalším rozhodujúcim článkom pre ekonomickú analýzu je článok 9 RSV, ktorý požaduje uplatniť princíp úhrady pokrývania nákladov na poskytované vodohospodárske služby, vrátane environmentálnych nákladov a nákladov na zdroje. Okrem týchto priamych požiadaviek sa ekonomických princípov dotýkajú viaceré články RSV.

Ťažiskovými oblasťami ekonomickej analýzy využívania vody pre správne územie povodia (v zmysle článku 5 RSV a Prílohy III) sú:

- Ekonomická analýza využívania vody (hospodársky význam využívania vody),
- Trendy v kľúčových ekonomických ukazovateľoch a tendenciách (hybných silách) do r. 2027,
- Návratnosť nákladov na vodohospodárske služby (implementácia článku 9 RSV).

Prvé spracovanie ekonomickej analýzy bolo uskutočnené s údajovou základňou 2004 a zaslané EK v Národnej správe 2005. Pre potreby vydania 1. Vodného plánu Slovenska bola ekonomická analýza aktualizovaná. Aktualizovaná bola aj ekonomická analýza pre potreby 2. plánovacieho cyklu (Prehodnotenie ekonomickej analýzy a aktualizácia ekonomickej analýzy využívania vody podľa článku 5 RSV, r. 2014).

Prehodnotená bola ekonomická analýza využívania vody aj pre potreby 3. plánovacieho cyklu (Aktualizácia ekonomickej analýzy využívania vody podľa čl. 5 RSV pre 3. cyklus plánov manažmentu povodí (2022-2027), 2020). Uskutočnilo sa podrobné prehodnotenie a aktualizácia všetkých troch vyššie uvedených oblastí (pričom sa vychádzalo aj z hodnotenia 2. cyklu plánov manažmentu povodí na roky 2016-2021 Európskou komisiou). Výsledky tohto prehodnotenia sú obsahom ďalších podkapitol.

V súlade s požiadavkami RSV má ekonomická analýza dôležitú úlohu aj pri zostavovaní programov opatrení, pre ktoré boli vykonané:

- Aktualizácia odhadu potenciálnych nákladov pre programy opatrení, ktoré mali byť realizované v rámci 1. plánovacieho cyklu do r. 2015 a do r. 2021 v rámci 2. plánovacieho cyklu resp. 3. plánovacieho cyklu do r. 2027
- posúdenie nákladovo najefektívnejšej kombinácie opatrení na vodné útvary v rámci jednotlivých čiastkových povodí,

ktoré sú súčasťou kapitoly 8 Program opatrení (resp. podkladových materiálov k tvorbe 3. cyklus plánov manažmentu povodí (2022-2027)).

Dokument „Priorizácia investičných projektov v rezorte Ministerstva životného prostredia“ (Inštitút environmentálnej politiky, november 2021) sumarizuje metódy, postupy a kritériá hodnotenia investícií a určuje rámce a stratégiu, akou by sa mali investičné projekty vyberať, i jej základné princípy. Dokument zahŕňa všeobecnú priorizáciu pokrývajúcu investície v celom rezorte a osem čiastkových priorizácií. Z pohľadu vodného hospodárstva sú kľúčové oblasti priorizácie: protipovodňové opatrenia, odvádzanie a čistenie odpadových vôd a zásobovanie pitnou vodou. Po tejto metodike určovania investičných priorít by mal byť v marci 2022 publikovaný Investičný plán v rezorte životného prostredia na roky 2023-2027, ktorý sa bude každoročne aktualizovať.

### 7.1 Hospodársky význam vodohospodárskych služieb a využívania vody

Definícia vodohospodárskej služby je zakotvená v zákone o vodách č. 364/2004 Z.z. v znení neskorších predpisov (§ 2 ods. aj/). Táto definícia je identická s definíciou RSV.

Slovenská republika teda uplatňuje tzv. širšiu definíciu vodohospodárskych služieb a jedná sa o:

- zásobovanie pitnou vodou a odvádzanie a čistenie odpadovej vody – túto službu poskytujú vodárenské spoločnosti a obce,
- vodohospodárske služby súvisiace s využívaním vodného toku – poskytuje ich Slovenský vodohospodársky podnik, š.p. ako správca významných vodohospodárskych tokov a ďalší správcovia vodných tokov.

Medzi využívaním vody (hlavne z pohľadu domácností) a základnými socio-ekonomickými ukazovateľmi, akými sú HDP, príjmy a výdavky na obyvateľa, existuje prepojenie. Tieto ukazovatele sú obsahom textu nižšie.

Tabuľkový prehľad hodnotenia hospodárskeho významu hlavných druhov využívania vody je uvedený v Prílohe 7.1.

### **Hrubý domáci produkt:**

Vývoj HDP v bežných cenách v mil. EUR v rokoch 2000 – 2018 v správnom území povodia (SÚP) Dunaj a SR obsahuje tabuľka č. 1. Vývoj HDP na obyvateľa v bežných cenách v EUR v SÚP Dunaja a SR obsahuje tabuľka č. 2.

Tabuľka 1 HDP v bežných cenách v mil. EUR

Územie	2000	2010	2011	20212	2013	2014	2015	2016	2017	2018	% zmeny 2000-2018
SÚP Dunaja	31 055	66 850	69 908	72 047	72 926	74 763	78 184	79 421	82 848	87 855	282,90
SR spolu	31 661	68 093	71 214	73 484	74 355	76 256	79 758	81 038	84 517	89 721	283,38

Zdroj: Databáza STATDat. ŠÚ SR, transformácia do povodí pomocou GIS, údaje v EUR sú prepočítané konverzným kurzom 1 EUR = 30,126 SK

Tabuľka 2 HDP na obyvateľa v bežných cenách v EUR

Územie	2000	2010	2011	20212	2013	2014	2015	2016	2017	2018	% zmeny 2000-2018
SÚP Dunaja	5 254	11 301	11 987	12 288	12 410	12 680	13 203	13 366	13 866	14 654	278,93
SR spolu	5 862	12 540	13 192	13 592	13 736	14 073	14 709	14 922	15 541	16 475	281,02

Zdroj: Databáza STATDat. ŠÚ SR, transformácia do povodí pomocou GIS, údaje v EUR sú prepočítané konverzným kurzom 1 EUR = 30,126 SK

### **Príjmy a výdavky domácností:**

Zaujímavým z pohľadu obyvateľstva je porovnanie príjmov domácností s celkovými výdavkami domácností a výdavkami na bývanie, vodu, elektrinu, plyn a iné palivá. Ak zhodnotíme vývoj príjmov domácností (Tabuľka 3), celkový disponibilný príjem v SR na osobu a mesiac vzrástol od roku 2013 len o 7,7%. Peňažné výdavky domácností na osobu a mesiac vzrástli v priemere v SR od roku 2007 o 14,3%. Vo všetkých čiastkových povodiach zaznamenávame v porovnaní s rokom 2013 nárast výdavkov. Najvyšší nárast výdavkov v rámci SÚP Dunaja je v čiastkovom povodí Váhu až o 16,7% a najnižší v povodí Dunaja o 9,3%.

Tabuľka 3 Celkový ekvivalentný disponibilný príjem domácnosti v EUR na osobu a mesiac

Povodie	2013	2014	2015	2016	2017	2018
SÚP Dunaj	608,4	626,3	609,7	618,7	627,0	658,4
SR spolu	605,5	623,7	607,7	615,9	624,3	655,8

Zdroj: Štatistický úrad SR/ sociálne štatistiky/ životné podmienky; transformácia do povodí pomocou GIS

Tabuľka 4 Čisté peňažné výdavky domácností v EUR na osobu a mesiac

Povodie	2013	2014	2015	2016	2017	2018

SÚP Dunaj	322,2	323,6	356,6	360,6	368,4	376,4
SR spolu	320,6	321,7	354,5	358,4	366,2	374,1

Zdroj: Databáza DATACube, ŠÚ SR, transformácia do povodí pomocou GIS

Percentuálny podiel výdavkov na bývanie, vodu, elektrinu, plyn a iné palivá (Tabuľka 5) sa pohybuje približne na úrovni 20% počas obdobia rokov 2013 až 2018. V roku 2001 dosahoval tento podiel výdavkov na národnej úrovni 15,6%. Výdavky samostatne na spotrebu vody a odvod použitej vody eviduje štatistický úrad len na celoslovenskej úrovni a sú dostupné len za rok 2015 (v roku 2015 bol podiel týchto výdavkov na celkových výdavkoch domácností 1,5%), ostatné roky sú len simulované údaje vychádzajúce z roku 2015 a preto ich neuvádzame.

Tabuľka 5 Podiel výdavkov na bývanie, vodu, elektrinu, plyn a iné palivá

Povodie	Čisté peňažné výdavky za bývanie, vodu, elektrinu, plyn a iné palivá v EUR na osobu a mesiac						Podiel výdavkov na bývanie, vodu, elektrinu, plyn a iné palivá na celkových výdavkoch domácností					
	2013	2014	2015	2016	2017	2018	2013	2014	2015	2016	2017	2018
SÚP Dunaja	64,9	64,6	67,3	66,6	65,3	66,5	20,1%	20,0%	18,9%	18,5%	17,7%	17,7%
SR spolu	64,3	64,1	66,9	66,1	64,8	66,0	20,1%	19,9%	18,9%	18,4%	17,7%	17,6%

Zdroj: Štatistický úrad SR / príjmy, výdavky a spotreba súkromných domácností SR ; transformácia do povodí pomocou GIS

## 7.1.1 Charakteristika vodohospodárskych služieb

### Zásobovanie obyvateľstva pitnou vodou z verejných vodovodov:

Vývoj celkového počtu obyvateľov a počtu obyvateľov zásobovaných pitnou vodou z verejných vodovodov a ich percentuálny podiel na celkovom počte obyvateľov v rokoch 1995 -2018 ukazuje Tabuľka 6.

Tabuľka 6 - Vývoj celkového počtu obyvateľov a počtu obyvateľov zásobovaných pitnou vodou z verejných vodovodov v správe VS, OÚ a iných subjektov (v tis.)

	1995	2000	2005	2010	2015	2016	2017	2018
Celkový počet obyvateľov	5 363,7	5 400,6	5 386,7	5 435,3	5 421,4	5 429,8	5 437,8	5 450,4
Zásobovaní pitnou vodou z VV	4 256,8	4 479,2	4 594,1	4 704,7	4 785,0	4 814,0	4 836,0	4 859,9
Podiel [%]	79,4	82,9	85,3	86,6	88,3	88,7	88,9	89,25

Celkový počet obyvateľov zásobovaných pitnou vodou z verejných vodovodov v r. 2018 mierne narástol oproti predchádzajúcemu roku na 4 859,9 tis. (o 23,9 tis. obyvateľov) a taktiež percento zásobovaných obyvateľov vzrástlo na 89,25 % (o 0,35 %). Stále pretrvávajú rozdiely v regionálnej napojenosti na verejné vodovody, čo dokumentuje Obr. 7.1.

Vypracoval: VÚVH z údajov VS, OÚ a iných subjektov

V roku 2018 bolo v SR 2 416 samostatných obcí, ktoré boli zásobované vodou z verejných vodovodov a ich podiel z celkového počtu obcí v SR tvoril 83,60 %.

Obr. 7.1 - Podiel obyvateľov zásobovaných z verejných vodovodov v roku 2018 (okresy SR)

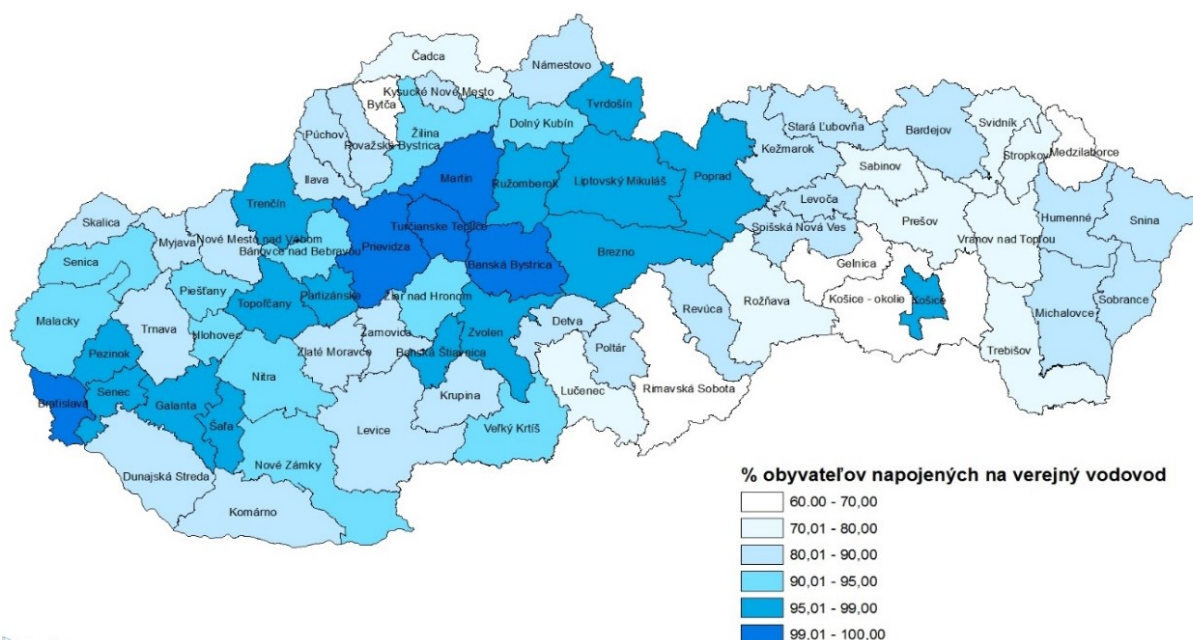

© VÚVH

Zdroj: VÚVH

Grafické znázornenie podielu obyvateľov SR zásobovaných pitnou vodou z verejných vodovodov v rokoch 1995 – 2018 znázorňuje Obr. 7.2.

Obr. 7.2 - Podiel zásobovaných obyvateľov pitnou vodou z verejných vodovodov z celkového počtu obyvateľov

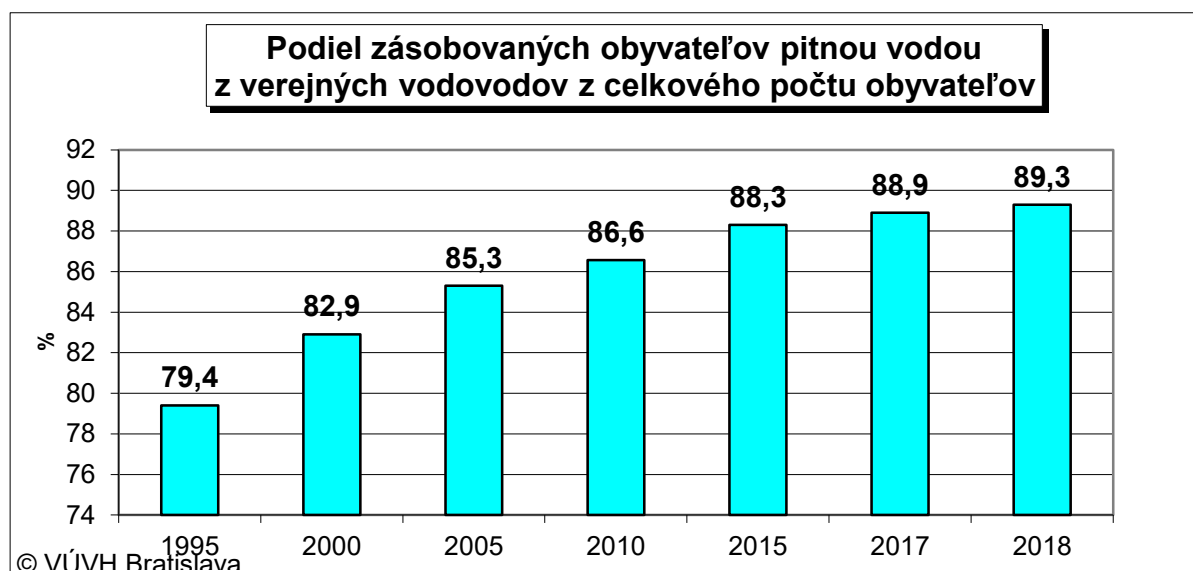

Medzinárodné porovnanie zásobovania obyvateľov z verejných vodovodov (údaje za rok 2017) ukazuje Obr. 7.3.

Obr. 7.3 - Medzinárodné porovnanie zásobovania obyvateľov z verejných vodovodov (2017)

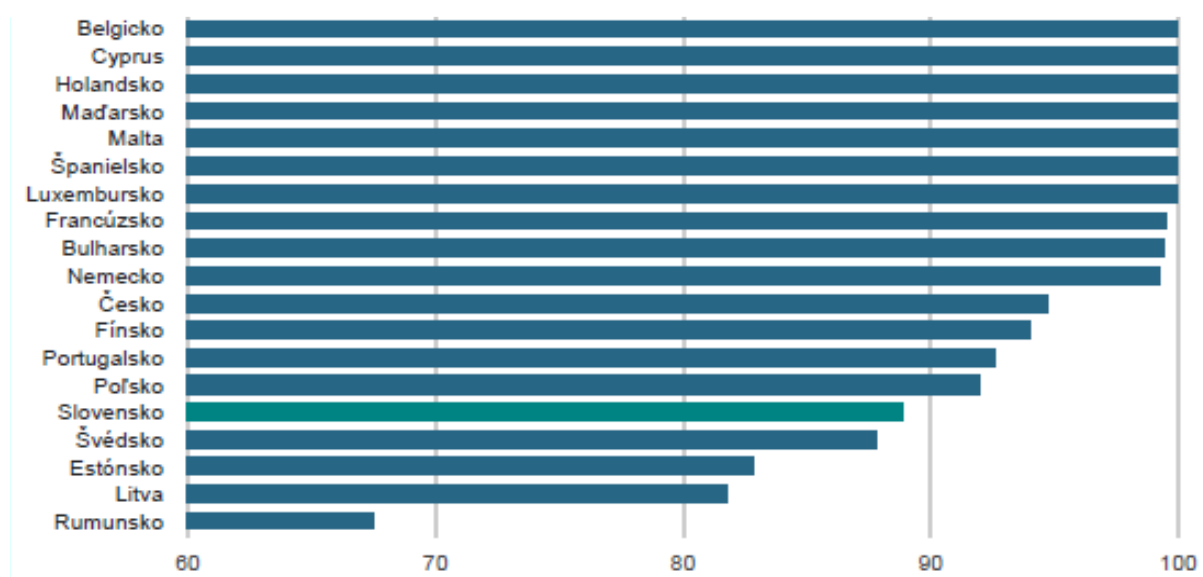

Zdroj: Eurostat

V rokoch 2011 – 2018, s výnimkou roku 2012, špecifická spotreba vody za domácnosti na Slovensku poklesla pod hygienické minimum, za ktoré sa považuje cca 80 litrov/obyv./deň. Dôvodom tejto situácie je využívanie vlastných studní v oblastiach s dostupnou podzemnou vodou. Ďalším faktorom majúcim vplyv na spotrebu vody a zároveň skresľujúcim údaje o špecifickej spotrebe vody v jednotlivých regiónoch je migrácia obyvateľstva za prácou mimo trvalého bydliska.

Priemerná špecifická spotreba vody v SR v roku 2018 za všetky sektory spolu bola 165,15 litra/obyv./deň.

Z toho špecifická spotreba pitnej vody pre domácnosti v roku 2018 dosiahla hodnotu 77,97 litra/obyv./deň. Vývoj tohto ukazovateľa od roku 2010 do roku 2018 ukazuje Tabuľka 7.

Tabuľka 7 - Špecifická spotreba vody v domácnostiach v litroch na obyvateľa a deň

Špecifická spotreba vody v domácnostiach (litre/obyv/deň)	2010	2011	2012	2013	2014	2015	2016	2017	2018
	83,4	79,8	80,8	78,7	76,7	77,3	78,0	77,8	78,0

Zdroj: VÚVH

Grafické znázornenie špecifickej spotreby vody v správe VS, OÚ a iných subjektov (porovnanie rokov) je nižšie – Obr. 7.4.

Obr. 7.4 - Špecifická spotreba vody v správe VS, OÚ a iných subjektov

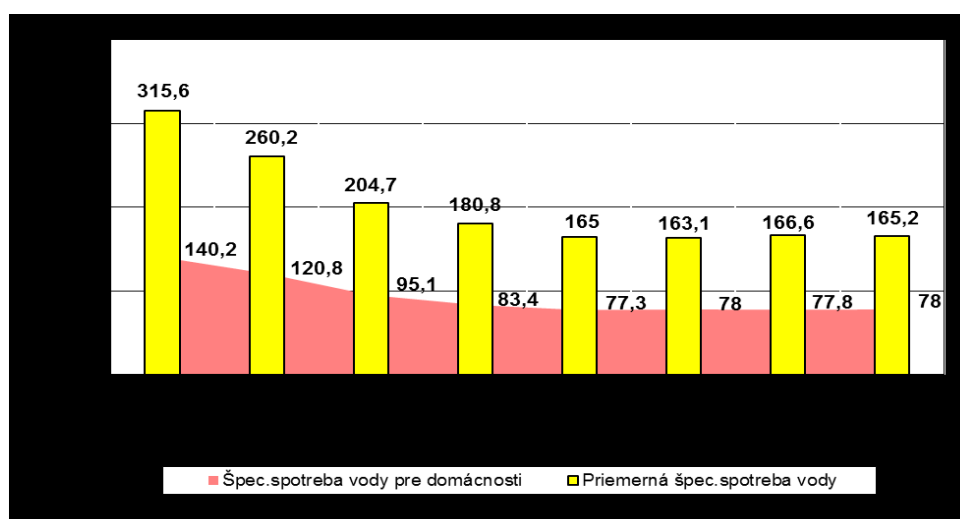

### Odvádzanie a čistenie odpadových vôd

V roku 2018 celkové množstvo odpadových vôd vypúšťaných do povrchových vôd predstavovalo 597 133 tis. m<sup>3</sup>, čo oproti predchádzajúcemu roku znamenalo pokles o 2,4 %, v porovnaní s rokom 2005 je to menej o 32,3 %.

Podiel vypúšťaných čistených odpadových vôd k celkovému množstvu odpadových vôd vypúšťaných do tokov v roku 2018 predstavoval 93,06 %.

Vývoj vypúšťania čistených a nečistených odpadových vôd do vodných tokov ukazuje Obr. 7.5.

Obr. 7.5 - Vývoj vo vypúšťaní čistených a nečistených odpadových vôd do vodných tokov

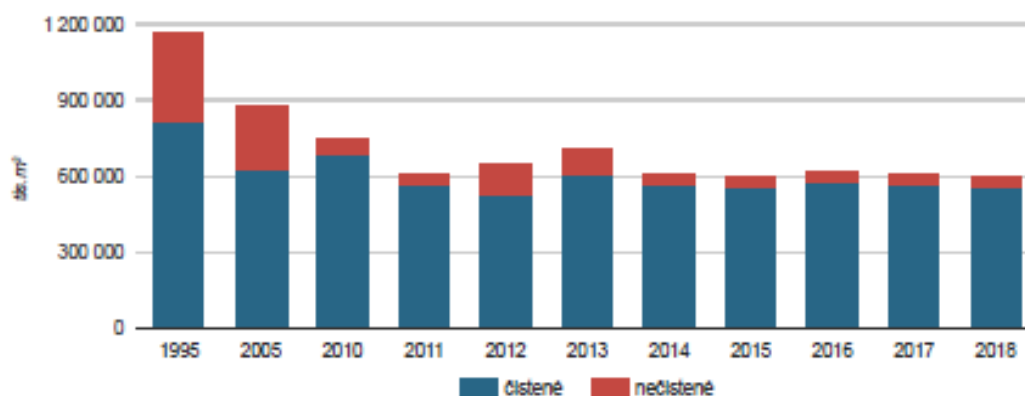

Zdroj: SHMÚ

Počet obyvateľov bývajúcich v domoch napojených na verejnú kanalizáciu v roku 2018 dosiahol počet 3 724 tis. obyvateľov, čo predstavuje 68,40 % z celkového počtu obyvateľov.

Vybudovanú verejnú kanalizáciu malo 1 128 obcí (39,03 % z celkového počtu obcí SR). Stále pretrvávajú rozdiely v regionálnej napojenosti na verejnú kanalizáciu.

Podiel obyvateľov napojených na verejnú kanalizáciu v roku 2018 znázorňuje nasledovný Obr. 7.6.

Obr. 7.6 - Podiel obyvateľov napojených na verejnú kanalizáciu (2018)

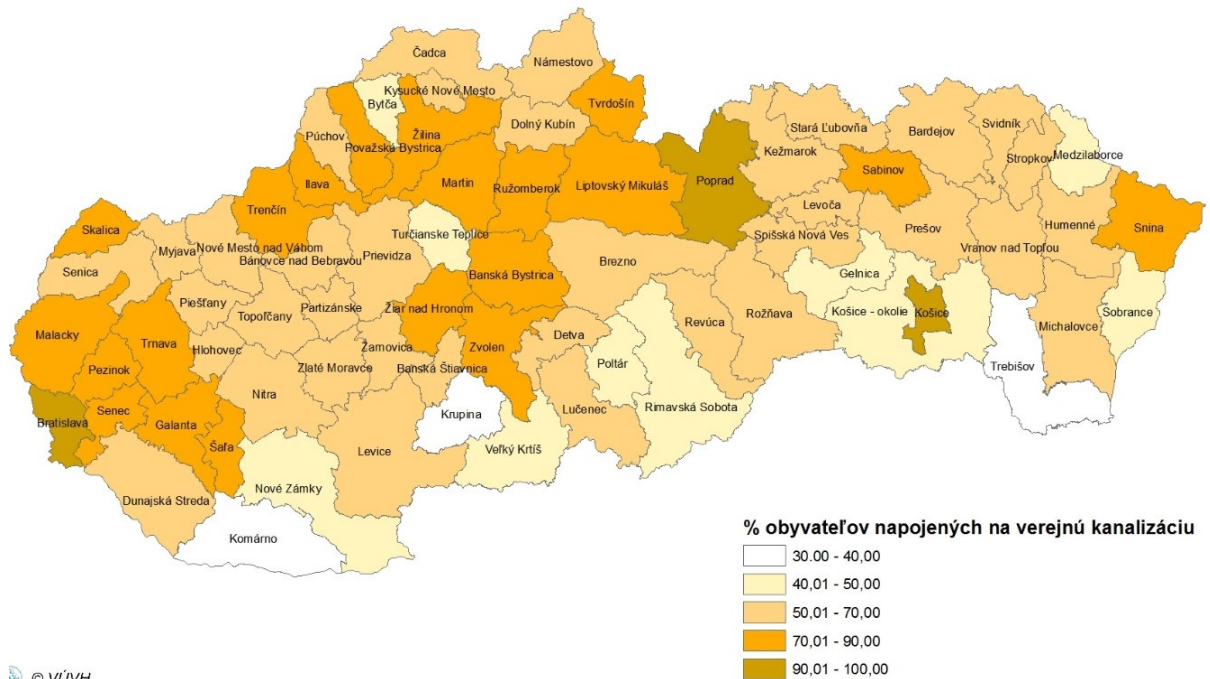

© VÚVH

Zdroj: VÚVH

Medzinárodné porovnanie napojenia obyvateľstva na verejnú kanalizáciu v roku 2017 demonštruje Obr. 7.7.

Obr. 7.7 - Medzinárodné porovnanie napojenia obyvateľstva na verejnú kanalizáciu (2017)

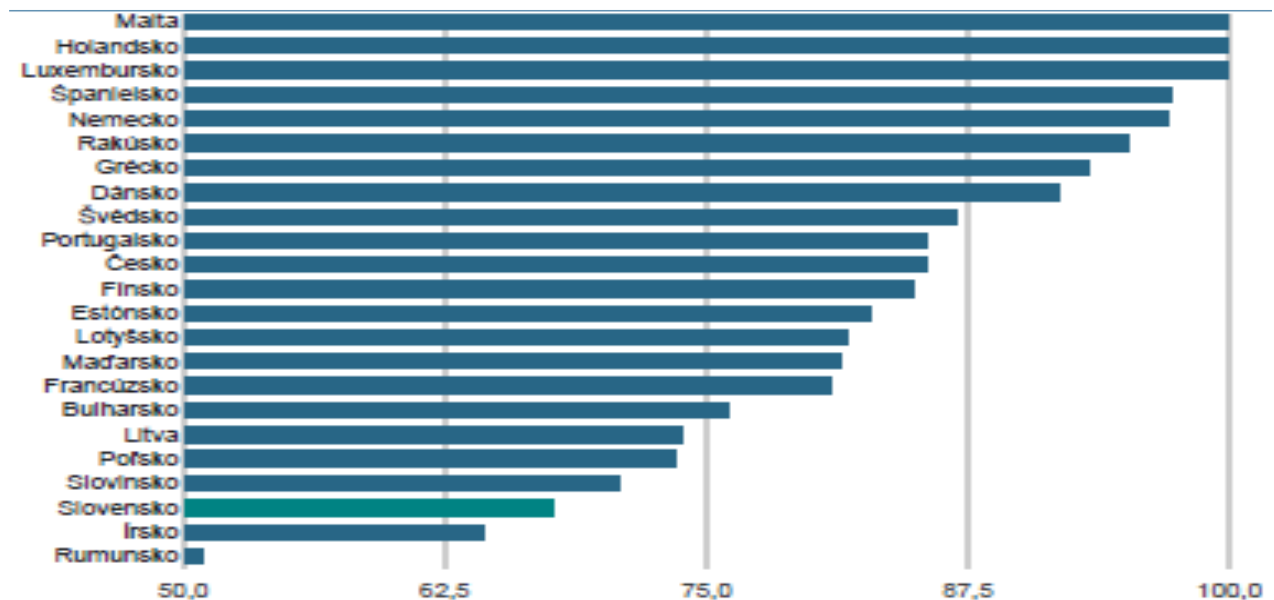

Zdroj: Eurostat

Jedným z cieľov Envirostratégie 2030 je zvýšiť podiel čistenia odpadových vôd a dosiahnuť v aglomeráciách s viac ako 2 000 ekvivalentnými obyvateľmi 100 % podiel odvádzania a čistenia odpadových vôd. Pre aglomerácie s menej ako 2 000 ekvivalentnými obyvateľmi je cieľom 50 % podiel odvádzania a čistenia odpadových vôd. V roku 2016 podiel pripojených obyvateľov na stokovú sieť v 2 047 aglomeráciách vo veľkostnej kategórii pod 2 000 ekvivalentných obyvateľov bol na úrovni 26,09 %. V 356 aglomeráciách vo veľkostnej kategórii nad 2 000 ekvivalentných obyvateľov podiel znečistenia odstráneného stokovou sieťou predstavoval 84,12 %.



Tabuľka 8 ukazuje rozvoj verejných kanalizácií a množstvo vypúšťaných komunálnych odpadových vôd verejnými kanalizáciami (voda odkanalizovaná spolplatnená) v správe vodárenských spoločností a iných subjektov (Vodárenská a kanalizačná spoločnosť, s.r.o., Hlohovec; Mondi SCP, a.s., Ružomberok; PreVak, Stará Turá; nie sú k dispozícii údaje za obecné úrady a AQUASPIŠ, s.r.o., Spišská Nová Ves).

Tabuľka 8 Vypúšťanie komunálnych odpadových vôd a rozvoj verejnej kanalizácie v správe VS, obecných úradov a iných subjektov

Ukazovateľ	Jednotka	Rok				
		2014	2015	2016	2017	2018
Počet obyvateľov pripojených na verejnú kanalizáciu	tisíc	3 506,1	3 534,3	3 603,1	3 682,2	3 724,4
z toho: v domoch pripojených na kanalizáciu s ČOV	tisíc	3 453,1	3 495,2	3 574,5	3 655,6	3 699,2
Dĺžka kanalizačných sietí	km	12 565	12 834	13 731	14 067	14 415
Voda vypúšťaná do vodných tokov spolu	mil.m3	436,6	412,3	432,3	427,7	414,8
z toho: čistené odpadové vody	mil.m3	430,1	407,1	428,5	424,3	409,2
Množstvo vypúšťaných odpadových vôd	mil.m3	197,1	200,3	198,3	202,8	206,9
z toho: splaškové vody	mil.m3	108,9	113,9	107,1	117,5	116,1
priemyselné a ostatné odpadové vody	mil.m3	88,2	86,3	91,2	85,3	90,8

Zdroj: VÚVH

Obr. 7.8 znázorňuje vypúšťané odpadové vody spolu, t.j. zahŕňa aj vody balastné, zrážkové a odpadové vody z kanalizácií prevádzkovaných obecnými úradmi.

Obr. 7.8 - Vypúšťané odpadové vody z verejných kanalizácií (1990-2018)

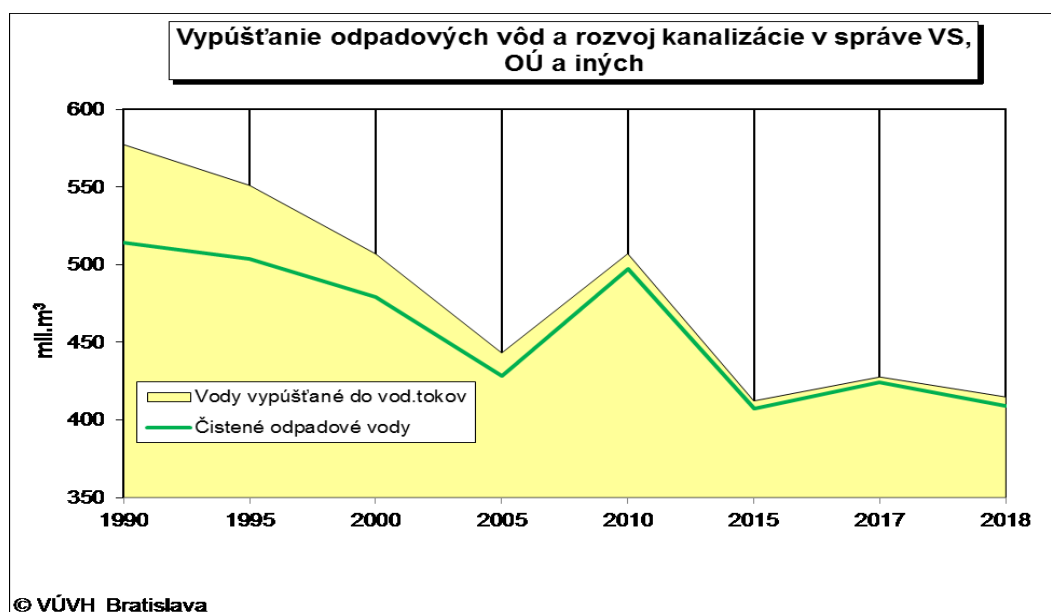

Porovnanie podielu zásobovaných obyvateľov z verejných vodovodov a podielu obyvateľov bývajúcich v domoch napojených na verejnú kanalizáciu znázorňuje Obr. 7.9.

Obr. 7.9 - Porovnanie napojenia na verejné vodovody a verejné kanalizácie (2000-2018)

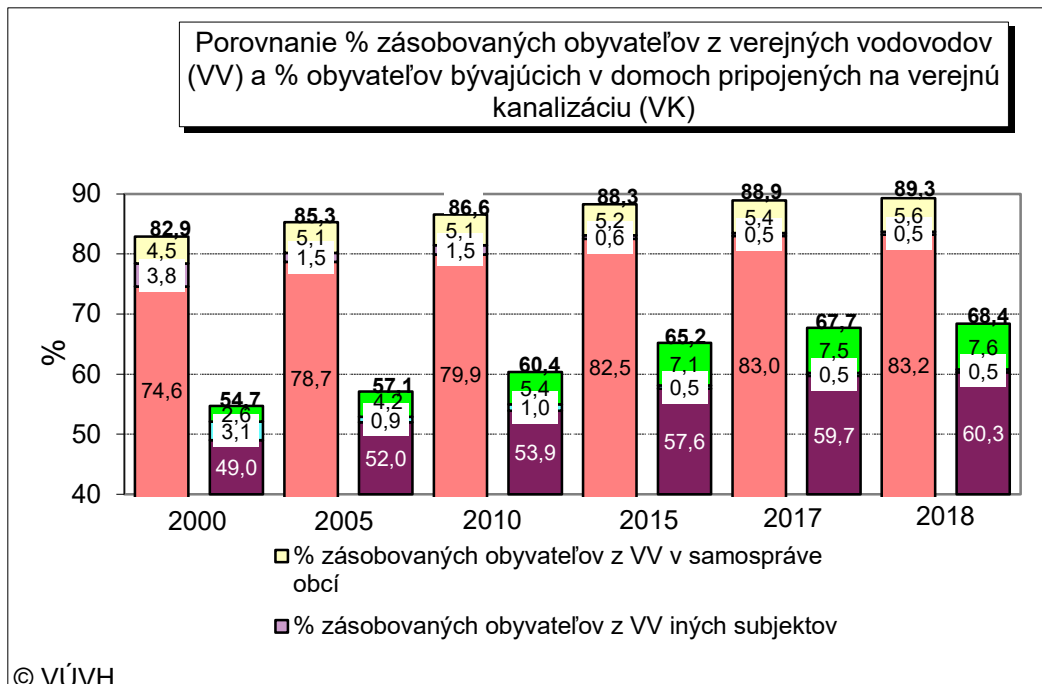

### 7.1.2 Charakteristika využívania vôd

Každý zo sektorov ekonomiky je viac alebo menej viazaný na využívanie vody. Pri hodnotení ekonomickej významnosti jednotlivých sektorov je kľúčovým ukazovateľom výška vytvoreného HDP a podiel na celkovom HDP. Dominantné postavenie z hľadiska tvorby HDP má priemysel a priemyselná výroba, poľnohospodárstvo má výrazne nižší podiel. Nasledujúca Tabuľka 9 vyjadruje podiel vyššie uvedených sektorov na tvorbe HDP.

Tabuľka 9 Podiel sektorov ekonomiky na tvorbe HDP (2018)

	HDP v mil. EUR v r. 2018	Podiel HDP v %
Poľnohospodárstvo, lesníctvo a rybolov	2 119,9	2,36
Priemysel	20 661,0	23,02
- z toho priemyselná výroba	17 653,5	19,68

Zdroj: ŠÚ SR

Podkladom k hodnoteniu hospodárskeho významu jednotlivých druhov využívania vôd sú údaje o odberoch z povrchových a podzemných vôd.

#### Povrchové vody

Povrchové vody majú viaceré oblasti využívania:

- zásobovanie úžitkovou vodou
- zásobovanie pitnou vodou
- využívanie hydroenergetického potenciálu
- závlahové systémy
- vodné cesty
- rybné hospodárstvo.

Zásobovanie úžitkovou vodou:

Odbery povrchovej vody po roku 1995 zaznamenali významný pokles napriek minimálnym medziročným nárastom a poklesom. V roku 2018 odbery poklesli oproti roku 1995 o 71 % a oproti roku 2005 o 56,0 %. Medziročne (2017 – 2018) odbery poklesli o 4,0 %.

Celkový odber spoplatnenej povrchovej vody v roku 2018 predstavoval 239 852 tis. m<sup>3</sup>, čo predstavuje len nepatrný nárast oproti roku 2017 (o 31 tis. m<sup>3</sup>). Prehľad dodávok povrchovej vody pre jednotlivé sektory v roku 2018 približuje Tabuľka 10.

Pozn.: Podľa zákona č. 364/2004 Z.z. v znení neskorších predpisov sú odbery povrchových vôd do 1250 m<sup>3</sup> mesačne alebo do 15 000 m<sup>3</sup> ročne nespoplatnené.

Tabuľka 10 Dodávky povrchovej vody pre jednotlivé sektory v roku 2018

	tis. m <sup>3</sup>	Podiel v %
Dodávka povrchovej vody spolu	239 852	100,00
z toho: verejné vodovody	44 747	18,66
priemysel a ostatné odbery	183 573	76,54
.....poľnohospodárstvo vrátane závlah	12 152	5,07

Najvýznamnejší odberatelia povrchovej vody v roku 2018 boli spoločnosti:

- Slovaft, a. s. Bratislava (odber 34 108 tis.m<sup>3</sup>);
- U. S. Steel Košice (29 480 tis. m<sup>3</sup>);
- Mondi SCP, a. s. Ružomberok (24 273 tis. m<sup>3</sup>);
- SE a. s., Bratislava – EBO Jaslovské Bohunice (21 579 tis. m<sup>3</sup>).

Vývoj dodávok spoplatnenej povrchovej vody ukazuje nasledujúci Obr. 7.10:

Obr. 7.10 - Vývoj dodávok povrchovej vody (spoplatnenej) v rokoch 1995-2018

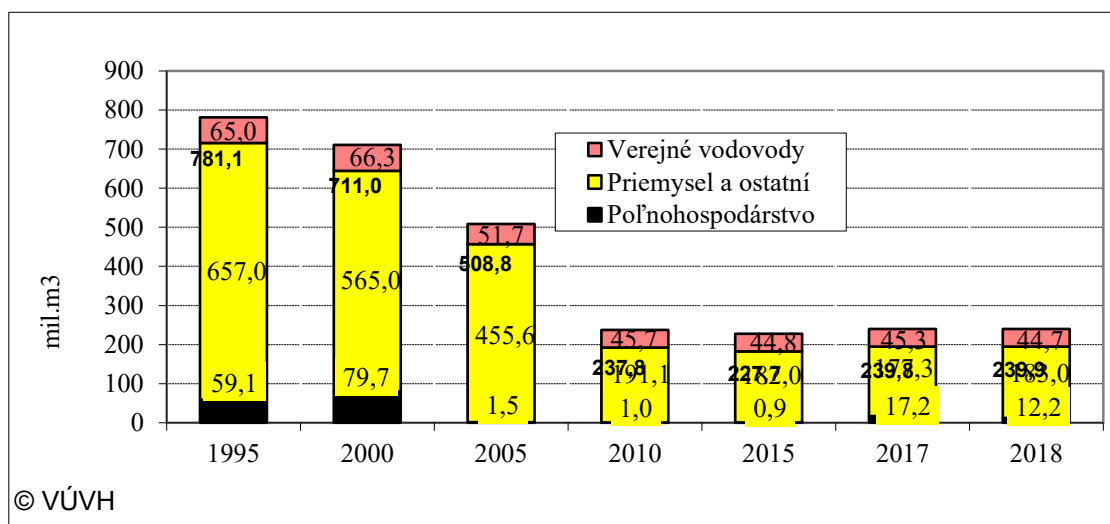

Podrobnejšie členenie využívania vôd poskytuje Vodohospodárska bilancia SR. Vo vodohospodárskej bilancii (VHB) sa podľa § 6 ods. 5 a 6 zákona č. 364/2004 Z. z. o vodách v znení neskorších predpisov evidujú všetci užívatelia vôd, ktorí odoberajú z povrchových vôd ročne nad 15 000 m<sup>3</sup> alebo mesačne nad 1 250 m<sup>3</sup>. Pri vypúšťaní sa evidujú všetci užívatelia, ktorí vypúšťajú do povrchových vôd nad 10 000 m<sup>3</sup> ročne alebo nad 1 000 m<sup>3</sup> mesačne. Podľa novely vodného zákona schválenej 2.12.2014 v NR SR limity ostávajú len pre odbery na uspokojovanie osobných potrieb domácností. Pre podnikateľské účely sa od roku 2015 eviduje všetko. Údaje o odberoch povrchovej vody a vypúšťaní do povrchovej vody za hodnotený rok sú získané v zmysle § 20 (Oznamovanie údajov o odbere povrchovej a podzemnej vody) a § 22 (Oznamovanie údajov o vypúšťaní odpadovej a osobitnej vody) Vyhlášky

MPŽPaRR SR č. 418/2010 Z. z. o vykonaní niektorých ustanovení vodného zákona v znení neskorších predpisov.

Stav užívania vody v roku 2018 – odbery z povrchových a podzemných zdrojov v sektoroch: verejné vodovody, priemysel, závlahy a poľnohospodárstvo, vrátane údajov o vypúšťaní odpadových vôd do povrchových vôd v tis. m<sup>3</sup> dokumentujú nasledovné tabuľky: Tabuľka 11, Tabuľka 12.

V r. 2018 najnižší podiel z odberov povrchových vôd predstavujú odbery pre poľnohospodársku výrobu, pre závlahy, nasledujú odbery pre pitné účely (verejné vodovody) a najväčší odber má priemysel. Podobne je tomu za rok 2018 pri odberoch z podzemných vôd – najnižšie percentu prislúcha poľnohospodárstvu, potom nasleduje priemysel a najvyšší podiel má odber pre verejné vodovody.

Najvyšší hospodársky význam má využívanie povrchovej vody v sektore priemyslu a podzemnej vody v sektore verejné vodovody.

Tabuľka 11

Odbery z povrchových vôd (tis.m3/rok)

Rok

2018

	pre pitné účely	priemysel (bez energetiky)	poľnohospodárstvo	závlahy	potravinársky priemysel	energetika	hydroenergetika (MVE)	rybníky	zasnežovanie	iné účely	Spolu
Bodrog	17547,302	6461,845	0,412	25,411	0,000	0,000	2146,536	0,000	0,000	37,174	26218,680
Bodva	4257,178	2459,387	0,000	0,000	0,000	0,000	0,000	0,000	0,000	0,000	6716,565
Dunaj	0,000	61,417	0,000	858,183	0,000	0,000	0,000	10368,000	0,000	0,000	11287,600
Hornád	2417,334	27108,767	0,000	0,000	0,000	960,263	261340,540	4,000	53,397	5,841	291890,142
Hron	4434,875	3408,074	0,000	1205,501	0,000	489,945	263989,371	228,000	339,701	43,809	274139,276
Ipeľ	2791,261	10,715	0,000	20,275	0,000	0,000	0,000	2975,000	0,000	1,463	5798,714
Morava	0,000	0,000	0,000	857,020	0,000	5,385	0,000	0,000	0,000	0,000	862,405
Poprad	1882,429	0,000	0,000	14,100	0,000	64,392	0,000	2950,000	128,330	0,000	5039,251
Slaná	2968,509	498,368	0,000	20,554	0,000	0,000	110071,000	40784,000	8,000	10,000	154360,431
Váh	11415,249	35850,830	2,000	9654,069	53,986	911,096	810328,775	39522,648	356,983	305,556	908401,192
spolu	47714,137	75859,403	2,412	12655,113	53,986	2431,081	1447876,222	96831,648	886,411	403,843	1684714,255

Zdroj : SHMÚ

Tabuľka 12

Množstvo odobratej podzemnej vody v tis. m<sup>3</sup> za rok 2018

Povodie	domácnosti	poľnohospodárstvo - živočíšna výroba	poľnohospodárstvo - rastlinná výroba - závlahy	výroba kovov a kovových výrobkov	potravinársky priemysel	výroba elektrických a optických zariadení	chemický priemysel	energetika	hydroenergetika	termálne vody	rybníky	ostatný priemysel	banské účely	voda na liečebné účely	Spolu
Poprad	3608,775	139,911	0	306,648	179,721	84,499	0	720,467	0	1633,388	78,184	463,797	32,182	61,054	7308,626
Morava	4152,135	93,323	0	53,982	0	0	0	0	0	0	0	16,532	0	2	4318,462
Morava	4514,548	192,798	0	841,344	0	0	14,45	0,652	0	0	7,001	838,684	278,796	0	6688,273
Dunaj	53375,098	509,728	233,521	6,512	1212,284	0	32897,165	2385,317	0	815,855	2,713	516,599	18,627	0	91973,419
Váh	126264,8	3661,762	3158,895	1782,394	3818,213	482,96	3118,53	2563,433	0	3732,466	2828,01	7528,193	78,163	2500,08	161517,899
Hron	21906,199	414,737	19,479	133,429	318,925	10,043	32,944	764,383	0	566,191	0	565,008	29,051	320,973	25081,362
Ipeľ	2705,432	310,014	0	4,728	68,669	0	0,736	0,007	0	238,356	0	158,982	0	103,231	3590,155
Bodrog	8274,373	540,435	2,674	3,199	312,387	43,892	4,075	2,116	0	75,784	0	1023,599	0,84	23,588	10306,962
Slaná	4505,817	120,294	0,136	5,446	143,821	0	1,306	23,238	0	144,475	0	108,66	8,943	0,02	5062,156
Hornád	11962,967	416,176	12,339	3455,099	248,727	0,115	0,966	37,124	0	0	0	327,827	257,7	0	16719,04
Bodva	4404,304	165,937	0	1666,294	0	0	0,554	18,29	0	0	0	15,105	49,406	0	6319,89
															338886,244

Zdroj : SHMÚ

Tabuľka 13 Vypúšťanie do povrchových vôd (tis. m<sup>3</sup>/rok)

Rok 2018

	B	C	D		do stĺpcov B, C a D nie sú zahrnuté						Spolu
			priemysel (bez energetiky, hydroenergetiky, potravin. priem.)	poľnohospodárstvo	potravínarsky priemysel	energetika	hydroenergetika	termálne vody	voda na liečebné účely	rybníky	
komunálne a splaškové	rastlin. výroba	živočíš. výroba									
Bodrog	22 896,120	7 524,101	0	0	18,075	2 096,000	281,726	0	0	0	32 816,022
Bodva	2 112,044	58,415	0	0	0	0,155	0	0	0	0	2 170,614
Dunaj	13 045,080	12 415,290	0	0	0	0	0	348,113	0	0	25 808,483
Hornád	46 547,593	30 823,331	0	0	14,513	188,539	620,591	0	0	0	78 194,567
Hron	47 097,216	26 865,761	0	0	279,964	6 790,323	0	101,330	700,765	0	81 835,359
Ipel'	8 791,797	46,135	0	0	161,310	0	0	73,992	192,413	0	9 265,647
Morava	13 643,377	1 644,762	0	0	0	73,544	0	0	12,762	0	15 374,445
Poprad	24 586,467	473,252	0	0	0	30,676	0	442,863	18,733	0	25 551,991
Slaná	9 627,862	1 271,319	0	0	265,836	91,979	114,687	0	139,475	0	11 511,157
Váh	183 317,725	107 356,782	84,479	26,015	1 541,751	9 031,937	464,546	4 338,472	1 617,500	51 288,582	359 067,788
Spolu SR											641 596,074

Zdroj: SHMÚ

Hydroenergetický potenciál:

Podiel VE na ročnej výrobe elektrickej energie Elektrizáčnej sústavy SR (ES SR) dosahuje od 13 % do 20 %. V roku 2018 to bolo 14,4 % (3 920 GWh) z celkovej výroby 27 149 GWh elektrickej energie na Slovensku.

V roku 2018 bol na VD Gabčíkovo zaznamenaný druhý najnižší priemerný prietok od začiatku výroby elektriny v roku 1992. Výroba silovej elektriny bola oproti predchádzajúcemu roku 2017 nižšia o 236 322 MWh. Dodávka elektriny dosiahla 1 843 522 MWh a v porovnaní s rokom 2017 bolo do siete dodaných o 235 791 MWh elektriny menej Tabuľka 14.

Tabuľka 14 Výroba elektrickej energie vodnými elektrárnami (2010-2018)

Ukazovateľ	2010	2011	2012	2013	2014	2015	2016	2017	2018
Výroba elektriny v MWh	2 374 495	1 910 255	459 334	2 618 702	2 043 083	2 014 210	2 287 625	2 103 089	1 866 767
Dodávka elektriny v MWh	2 345 902	1 880 202	430 147	2 583 363	2 012 684	1 989 338	2 262 422	2 079 313	1 843 522

Závlahové systémy:

Na Slovensku bolo do roku 1989 vybudovaných 321 tis. ha vysokotlakových závlah poľnohospodárskej pôdy postrekom, čo technicky predstavuje 481 čerpacích staníc a 9 531 km podzemnej tlakovej rúrovej siete vyústenej hydrantmi na úrovni poľnohospodárskej pôdy. Vzhľadom na aktualizáciu výmery spôsobenú napr. zastavaním pri rozširovaní intravilánov obcí, výstavbou diaľnic, priemyselných a logistických parkov a pod. prišlo v priebehu rokov 2015 až 2018 k ďalšiemu zníženiu vybudovanej výmery o 1 492,19 ha. Výmera vybudovaných závlah k 31. 12. 2018 bola 318 474,27 ha.

Obr. 7.11 - Rajonizácia závlahových sústav na Slovensku v správe Hydromelióracie, š.p.

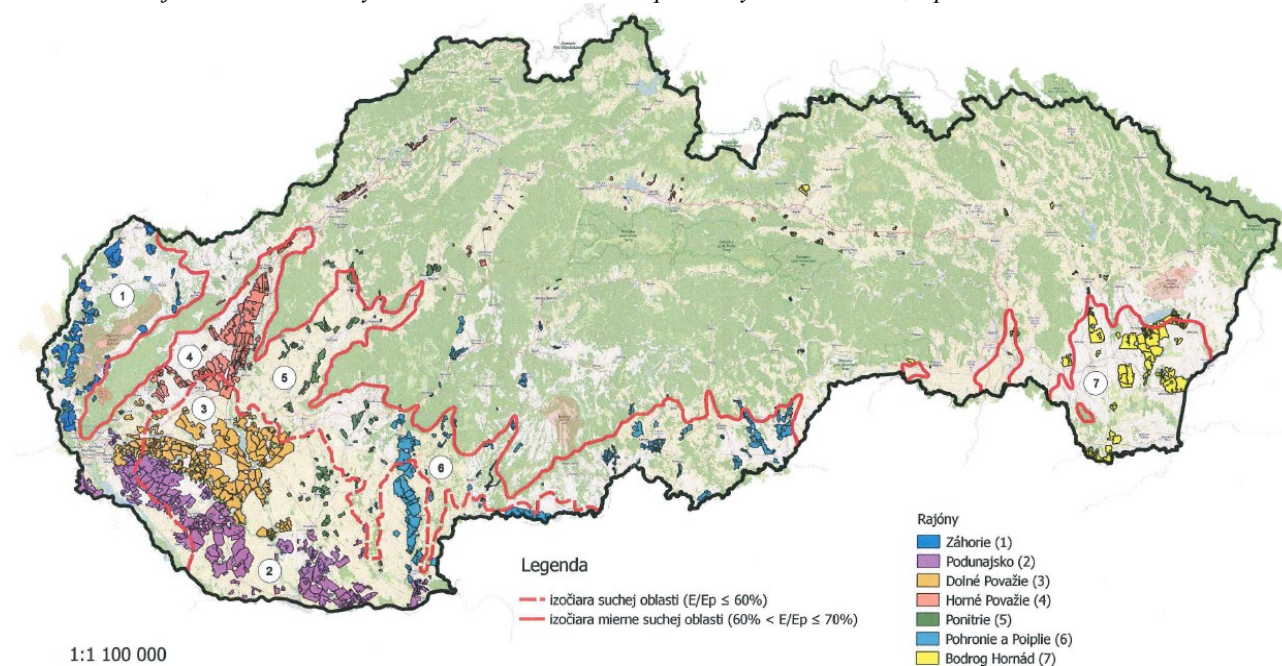

Zdroj: Hydromelióracie, š.p.

Správcom štátneho hydromelioračného majetku je od 1. 7. 2003 štátny podnik Hydromelióracie, š. p. so sídlom v Bratislave, ktorého zriaďovateľom je Ministerstvo pôdohospodárstva a rozvoja vidieka SR.

Rok 2015 bol prvým rokom, v ktorom sa výhradne uplatňovali jednotlivé zámery „Konceptie revitalizácie hydromelioračných sústav na Slovensku“ (ďalej len „konceptia“), ktorá bola spracovaná Ministerstvom pôdohospodárstva a rozvoja vidieka SR (MPRV SR) a v roku 2014 schválená vládou



Slovenskej republiky dňa 20. 11. 2014. Koncepcia má vnášať do využívania štátneho závlahového hydromelioračného majetku novú úroveň vzťahov a možnosti finančnej podpory investičnej obnovy zo zdrojov európskej únie a revitalizácie týchto zariadení.

Závlahové technicko-prevádzkové celky (TPC) boli v roku 2018 využívané výlučne formou prenájmu. Celkom bolo v roku 2018 takto v jednotlivých závlahových regiónoch prenajatých 174 čerpacích staníc, s celkovou prislúchajúcou výmerou spoplatnenej závlahovej infraštruktúry 56 407,63 ha v rámci konkrétnych TPC závlah.

Tabuľka 15 Východisková situácia závlahovej sezóny roku 2018 a rozsah prenajatých závlah ku koncu roka 2018

Región	Prenajatá výmera v ha	Počet prenajatých ČS	Počet zmlúv
Záhorie	7 313,19	7	5
Podunajsko	19 176,16	64	49
Dolné Považie	16 112,54	35	27
Horné Považie	8 609,15	33	22
Ponitrie	2 388,81	24	15
Pohronie a Poiplie	2 690,91	10	10
Bodrog Hornád	116,87	1	2
SPOLU	56 407,63	174	130

Zdroj: Hydromeliorácie, š. p.

Pri porovnaní postupného vývoja rozsahu prenajatých závlah za obdobie od roku 2007, odkedy je uplatňovaný jednotný spôsob využívania štátnych závlah prenájmom, je v priebehu jednotlivých rokov zrejmy pokles záujmu o ich prenájom a tým aj využívanie podnikmi poľnohospodárskej prvovýroby.

Tabuľka 16 Porovnanie postupného vývoja rozsahu prenajatých závlah

Rok	2010	2015	2016	2017	2018
Prenajatá výmera v ha	206 523	62 239	60 818	54 421	56 407
Neprenajatá výmera v ha	114 487	257 728	259 148	264 627	262 067
Spolu	321 010	319 966	319 966	319 048	318 474

Zdroj: Hydromeliorácie, š. p.

Údaje vyššie (Tabuľka 16) podľa jednotlivých rokov dokumentujú, že za uvedené obdobie sa výmera prenajatých závlah znížila o 170,1 tis. ha, čo predstavuje z východiskového stavu prenájmu v roku 2007 zníženie o 75 %. Po uplatnení záverov koncepcie sa oproti roku 2014 prenajatá výmera znížila o 98,3 tis. ha čo predstavuje zníženie o 63,5 %. Toto zníženie je zapríčinené zmenou spôsobu určovania prenajatej výmery v súlade s koncepciou – namiesto pôvodne spoplatnenej vybudovanej výmery (0,033 EUR/ha) sa spoplatňuje zavlažiteľná výmera, určená ako súčet výmer kultúrnych dielov s funkčným rozvodom závlahovej vody a záujmom o zavlažovanie.

Jedným z rozhodujúcich hodnotiacich ukazovateľov využitia prenajatých štátnych závlah je skutočný odber závlahovej vody týmito zariadeniami. Odbery závlahovej vody v sezóne 2018 podľa nahlásených objemov od nájomcov v jednotlivých regiónoch uvádza nasledovná Tabuľka 17.

Tabuľka 17 Odbery závlahovej vody v sezóne 2018

Región	Skutočný odber vody v m <sup>3</sup>	Zavlažovaná plocha v ha	Prenajatá výmera v ha s odberom	% využitia prenajatej výmery
Záhorie	833 020	418	2 906,19	14,38
Podunajsko	2 213 279	2 646	12 312,11	21,49
Dolné Považie	8 170 194	7 049	14 738,30	47,83
Horné Považie	2 433 381	1 973	8 030,15	24,57
Ponitrie	313 480	344	1 077,64	31,92
Pohronie a Poiplie	1 081 474	1 276	2 216,91	57,56
Bodrog Hornád	26 048	18	116,87	15,40
Spolu	15 070 876	13 724	41 398,17	33,15

Zdroj: Hydromelióracie, š. p.

Pozn.: „zavlažovaná plocha“ je skutočne zavlažená výmera pôdy v roku podľa hlásení nájomcov o odberoch vody  
 „prenajatá výmera“ je údaj o predmete nájmu z nájomnej zmluvy  
 % využitia je pomer zavlažovanej plochy k zavlažiteľnej výmere

Obr. 7.12 - Vývoj odberov závlahovej vody za roky 2007-2018 (v m<sup>3</sup>)

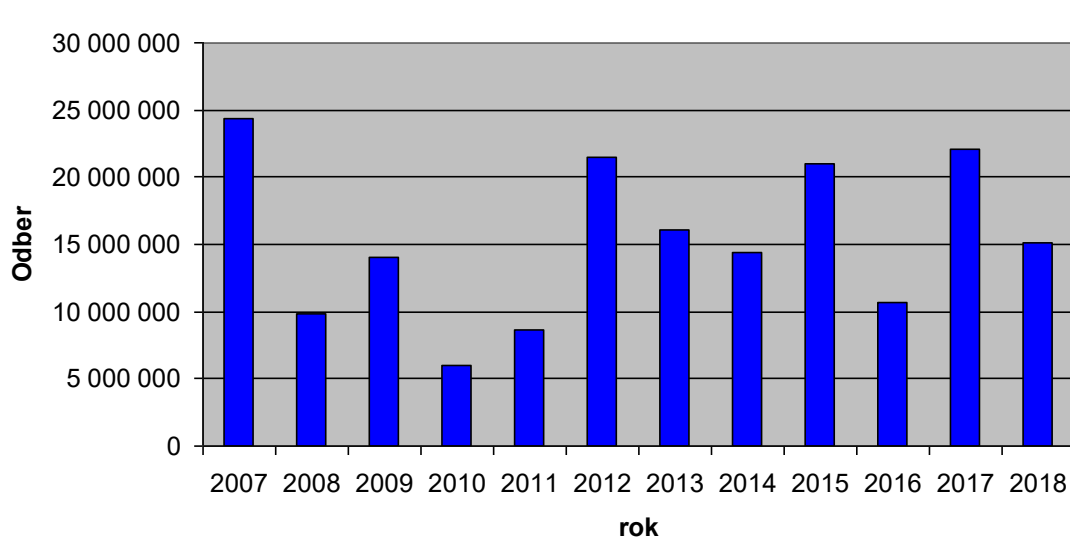

Zdroj: Hydromelióracie, š. p.

Odbery závlahovej vody z iných než štátnych závlahových zariadení nie sú súčasťou tejto informácie. MPRV SR ich nemá možnosť priamo sledovať.

#### Vodné cesty:

Problematika vodných ciest v správnom území povodia DUNAJ je súčasťou podkapitoly 7.2, časť D) Politika v sektore doprava.

#### Rybné hospodárstvo v SR:

Výlov rýb vo vnútrozemských vodách SR v tonách v rokoch 2013-2018 z vôd určených ako rybárske revíry dokumentuje nasledovná Tabuľka 18:

Tabuľka 18 Výlov rýb vo vnútrozemských vodách v tonách (2013-2018)

2013	2014	2015	2016	2017	2018
3 070	3 178	3 223	4 030	4 539	4 179

Zdroj: ŠÚ SR, DATACube

Prvenstvo vo vylovených množstvách má kapor, nasleduje pstruh dúhový, amur, zubáč, karas, šťuka, pleskáče, sumec, tolstolobiky, jalec, pstruh potočný, sivoň, lieň a ostatné druhy. Hoci spotreba rýb na Slovensku v roku 2018 oproti 2017 klesla, celkový trend spotreby za posledné viac ako dve desaťročia je stúpajúci (napr. v roku 1996 bola spotreba 2 221 ton oproti 4 179 tonám v roku 2018).

Na podporu hospodárskeho (intenzívneho) chovu rýb je určený Operačný program „Rybné hospodárstvo“. Zatiaľ nie sú prostriedky určené z tohto OP na produkčný chov rýb na Slovensku dostatočne využívané. V súčasnosti existuje asi 2000 rybníkov a záujmom agrozozemstva je zvýšenie ich počtu. Vytváranie takýchto vodných plôch má význam nielen v záujme rastúcej produkcie a spotreby rýb, ale aj z hľadiska krajiny a v neposlednej miere z hľadiska už výrazne sa prejavujúceho sucha na Slovensku.

Na niektorých tokoch významných pre rybné hospodárstvo sa však môže prejavovať aj jeho negatívny vplyv na stav vodných útvarov povrchových vôd. Pri hodnotení vymedzených vodných útvarov povrchových vôd z hľadiska ekologického stavu resp. ekologického potenciálu, je jedným z biologických prvkov kvality aj spoločenstvo rýb, ktoré najlepšie reaguje na hydromorfologické zmeny. V mnohých vodných útvaroch rybné hospodárstvo spôsobuje nedosiahnutie dobrého ekologického stavu vôd na základe vyhodnotenia rybích spoločenstiev.

#### Účelové rybárske hospodárenie SVP, š.p. na vodárenských nádržiach:

Cieľom účelového rybárskeho hospodárenia (ÚRH) je zámerné ovplyvňovanie a zlepšenie kvality povrchovej vody určenej na odber pre ľudskú spotrebu odoberanej z vodárenských nádrží.

SVP, š.p. vykonáva v rámci ÚRH rybohospodárske opatrenia, ktorými zabezpečuje priaznivé kvalitatívne a kvantitatívne zloženie rybiej obsádky nádrží (podľa podnikovej normy vytvorenej na tento účel) na ôsmich vodárenských nádržiach a ich prítokoch vo svojej správe: Turček, Nová Bystrica, Hriňová, Klenovec, Málinec, Rozgrund, Starina a Bukovec.

V roku 2018 boli vodárenské nádrže zarybnené pstruhom potočným, pstruhom dúhovým, zubáčom veľkoústym, šťukou severnou a sivoňom potočným. Prítoky vodárenských nádrží sa zarybnili plôdikom pstruha potočného.

Náklady na zarybnenie: V roku 2018 sa do vodárenských nádrží a ich prítokov celkovo zarybnilo v hodnote 43 879 EUR.

V rámci výkonu ÚRH SVP, š.p. okrem zarybňovania vodárenských nádrží vykonáva aj sledovanie a pravidelnú kontrolu stavu rýb s akcentom na kvalitu vodného prostredia formou odberov a veterinárnych rozborov rýb. Tieto náklady sú evidované len ako bežné výdavky v rámci SVP, š.p., osobitne sa ako položka nesledujú.

### **Podzemné vody**

Odbery podzemných vôd tiež zaznamenali po roku 1995 pokles, ale od roku 2005 majú vyrovnaný charakter s minimálnymi medziročnými nárastmi a poklesmi. V roku 2018 odbery poklesli o 41,4 % oproti roku 1995 a o 9,5 % oproti roku 2005. Medziročný nárast predstavoval 1,31 %.

V zmysle Zákona NR SR č. 384/2009 Z. z. o vodách, § 3 ods. 4, sú podzemné vody prednostne určené na zásobovanie obyvateľstva pitnou vodou.

V roku 2018 bolo na Slovensku spotrebiteľmi využívaných a odoberaných 10 745,79 l.s<sup>-1</sup>, čo je o 138,48 l.s<sup>-1</sup>, t. j. o 1,31 % viac ako v roku 2017.

Údaje o odberoch podzemných vôd sú registrované v registri odberov v SHMÚ v Bratislave. Poskytujú ich užívatelia na základe povinnosti vyplývajúcej zo Zákona NR SR č. 384/2009 Z. z. o vodách v znení neskorších predpisov, a vykonávacej vyhlášky MPŽPaRR SR č.418/2010 Z. z. v znení neskorších predpisov (ktorá nahradila staršiu vyhlášku MŽP SR č.221/2005 Z. z.).

V roku 2018 bolo na Slovensku evidovaných v registri odberov 5 696 využívaných zdrojov. Prehľad odberov podzemnej vody na Slovensku, podľa účelu využitia, v rokoch 2017 a 2018 uvádza nasledujúca Tabuľka 19.

Tabuľka 19 Využívanie podzemnej vody v rokoch 2017 a 2018 (SR)

Účel využitia	Odber vody [l.s <sup>-1</sup> ]		Rozdiel	
	Rok 2017	Rok 2018	[l.s <sup>-1</sup> ]	[%]
Verejné vodovody	7 854,57	7 843,88	-10,69	-0,14
Potravinársky priemysel	232,68	250,06	17,38	7,47
Ostatný priemysel	809,76	831,25	21,49	2,65
Poľnohosp. – živočíšna výroba	226,31	227,85	1,54	0,68
Poľnohosp. – rastlinná výroba	183,86	107,71	-76,15	-41,42
Sociálne potreby	236,26	192,48	-43,78	-18,53
Iné využitie	1 063,87	1 292,56	228,69	21,5
Spolu	10 607,31	10 745,79	138,48	1,31

Zdroj: SHMÚ Bratislava

Pri hodnotení využívania podzemných vôd na Slovensku podľa účelu využitia je možné konštatovať pokles spotreby v zásobovaní obyvateľstva pitnou vodou, v rastlinnej výrobe a sociálnych potrebách. V ostatných odvetviach nastal nárast spotreby podzemnej vody.

Z hľadiska vodohospodárskeho využitia kolíše pomer využiteľných množstiev a odberov v jednotlivých hydrogeologických rajónoch.

#### Geotermálne vody (GTV)

Geotermálna energia sa na Slovensku najviac využíva na rekreačné účely (termálne kúpaliská) a balneologické účely – cca 60% z celkového inštalovaného tepelného výkonu, v poľnohospodárstve (vykurovanie skleníkov a fóliovníkov) – cca 17 %, v odvetviach výroby elektrickej energie pri centralizovanom zásobovaní teplom – cca 17 %, menej v rybnom hospodárstve.

V súčasnosti sa eviduje na Slovensku 176 geotermálnych vrtov s teplotou GTV od 40 do 130 °C (tzv. nízkoteplotné zdroje geotermálnej energie). Celkovo sa geotermálna energia využíva v 36 lokalitách. Okrem toho sa nachádzajú na Slovensku perspektívne oblasti geotermálnej energie, v ktorých sa už uskutočnili geotermálne vrty – najviac sa ich nachádza v Centrálnnej depresii podunajskej panvy, nasleduje Komárňanská vysoká kryha, Slovenské neovulkanity a Východoslovenská panva.

## 7.2 Trendy v kľúčových ekonomických ukazovateľoch a tendenciách do roku 2027

Oficiálne prognózy budúceho vývoja slovenskej ekonomiky na národnej úrovni, ktoré boli vypracované koncom roka 2019 a na začiatku roka 2020, nie je možné považovať za smerodajné z dôvodu dopadu pandémie COVID-19 na ekonomiku. Už prvé odhady vplyvu pandémie na svetovú ekonomiku, ako aj ekonomiku EÚ a jednotlivých štátov, naznačili jej výrazný pokles, ktorého rozmery je navyše ťažké predvídať vzhľadom na nemožnosť presného odhadu vývoja pandémie. Z uvedeného vyplýva, že pri ekonomických prognózach je treba vziať do úvahy značnú mieru neistoty.

Hoci Slovensko vstupovalo do roku 2020 s očakávaním priaznivého ekonomického vývoja, jeho ekonomický vývoj za mimoriadnych opatrení, ktoré sú spojené s obmedzením šírenia koronavírusu, závisí nielen od vnútorných podmienok, ale aj od externého prostredia.

Prepuknutie koronavírusu paralyzovalo globálnu ekonomiku. Cena ropy Brent od začiatku roka 2020 klesla o viac ako 50 % (až k 27 USD/bl.). Vo februári 2020 klesla svetová lodná kontajnerová preprava medzimesačne o 10 %, podobne ako v časoch finančnej krízy v roku 2008. Ekonomika eurozóny sa už v priebehu 1. štvrtroka 2020 prepadla do recesie, podľa Eurostatu v prvom štvrtroku 2020 sa HDP znížil v eurozóne o 3,6 % a v EÚ o 3,2 %. Podobne sa HDP eurozóny v 2. štvrtroku 2020 medzikvartálne znížil o 12,1 %, v celej EÚ o 11,7 % (Eurostat, august 2020). V oboch prípadoch ide o najväčší pokles

HDP od začiatku zverejňovania týchto údajov v roku 1995. Dôvodom boli prísne blokády a obmedzenia, ktoré v marci prijali európske vlády, aby zastavili šírenie nového koronavírusu.

Uzavretie hraníc a prijatie ochranných opatrení zasiahli v prvej línii letecký priemysel, turizmus, reštaurácie a hotely a služby vo všeobecnosti. Pokles medzinárodného obchodu aj problémy v dodávateľských reťazcoch majú za následok recesiu aj v priemyselnej výrobe. Konkrétny rozsah škôd spôsobený pandemiou COVID-19 bude závisieť od dĺžky jej trvania.

Konjunkturálne prieskumy však naznačili, že recesia bude hlbšia ako finančná kríza v roku 2008. Neistá dĺžka pandémie aj opakované návraty ochorenia môžu ekonomický prepád prehĺbiť. Globálne dodávateľské reťazce sa môžu narušiť a ich opätovné skoordinovalie môže trvať dlhšie, čo spomaľuje oživenie.

Prehľad prognóz základných makroekonomických ukazovateľov vypracovaných zahraničnými i domácimi inštitúciami pri zohľadnení pandémie koronavírusu poskytuje Príloha č. 7.2.

Kríza spojená s pandemiou COVID-19 urýchlila zmeny, ktorým sa ani Slovensko nemôže brániť. „Plán obnovy“ Európskej komisie, ktorý bol zverejnený 8.4.2020, jasne akcentuje výzvu pre Európu: „buďme zelenší a digitálnejší a to nám prinesie obnovu rastu a pracovných príležitostí“. Slovensko má tiež svoj nateraz nevyužitý potenciál v podobe špičkových vedcov a inovátorov. Práve teraz má Slovensko príležitosť formulovať potrebné zmeny ekonomického modelu na trvalo udržateľný. Tento by mal vychádzať z inovačného potenciálu krajiny, z pôvodnej a želateľnej štruktúry hospodárstva a z globálnych trendov, akými je aj digitálna ekonomika, ktoré už dnes menia pravidlá hry a pomery ekonomických síl. V opačnom prípade sa môže slovenská ekonomika dostať ešte do hlbšieho úpadku a ohroziť obrovské množstvo pracovných miest. Slovensko musí rozvíjať ekonomiku postavenú na inováciách, nových technológiách a podpore digitálnej agendy. V neposlednej miere je nutné sa zamerať na ochranu životného prostredia. Slovensko má rozsiahle národné parky, je však žiaduce, aby boli len na územiach patriacich štátu, nie na súkromných. V oblasti ochrany vody, hlavne podzemnej, ktorá je najväčším slovenským prírodným bohatstvom, je potrebná spolupráca s univerzitami a ďalšími odbornými inštitúciami; potrebné je pripraviť dlhodobú víziu na ochranu podzemnej vody. Nutné je odstrániť zdroje znečisťovania podzemnej vody.

Európska komisia venuje cca 750 miliárd EUR na obnovu ekonomiky po jej kolapse spôsobenom pandemiou COVID-19 (500 miliárd EUR je určených na nenávratné granty a 250 miliárd EUR v podobe pôžičiek pre jednotlivých členov Únie). Pre Slovensko pripadne 5,835 miliárd. Rozdelenie tejto sumy závisí od toho, ako si ho Slovensko nastaví. Balík prostriedkov poskytnutých EÚ na obnovu by sa mal sústrediť na tri oblasti:

- (i) naštartovanie ekonomiky (sústrediť sa na zelené technológie, digitálne technológie),
- (ii) pomoc firmám pri rozbehu ekonomiky (záruky, lacné úvery a pod.),
- (iii) posilnenie kapacity zvládať budúce krízy podobného druhu ako COVID-19; vytvorenie nového programu, ktorý by financoval aktivity v oblasti zdravotníctva, výskumu liečiv; posilnenie Európy v strategických oblastiach, kde chce Európska komisia investovať (napr. vo farmaceutickom priemysle a pod.).

Podmienkou na čerpanie prostriedkov je predloženie národných plánov obnovy a odolnosti. Ministerstvo financií SR predstavilo (5.10.2020) Národný integrovaný a reformný plán –Moderné a úspešné Slovensko, ktorý má niekoľko oblastí: fiškálne reformy, zelená ekonomika, trh práce, vzdelávanie (inovácie), zdravotníctvo a digitalizácia.

#### Prognóza vývoja populácie

Keďže na Slovensku nie je k dispozícii novší odhad vývoja obyvateľstva pre dlhší časový horizont, zopakujeme v skratke prognózu, ktorú vypracoval v roku 2013 INFOSAT Bratislava - (Inštitút informatiky a štatistiky – Výskumné demografické centrum), podľa ktorej sa očakávaný počet obyvateľov v SR v roku 2060 môže pohybovať v intervale od 4 848 tis. osôb (nízky variant) do 5 906 tis. osôb (vysoký variant). V čase vypracovania 2. VPS sa ako najpravdepodobnejší javil mierny nárast počtu obyvateľstva do roku 2030 (na 5 558 tis osôb) a následné zníženie na hodnotu 5 345 tis. osôb do roku 2060. Za rozhodujúci pre vývoj budúceho počtu obyvateľov sa považoval vývoj pôrodnosti a hlavne migrácie.

Podrobnejší pohľad na vývoj počtu obyvateľov do roku 2035 poskytuje „Prognóza vývoja obyvateľstva v okresoch Slovenskej republiky do roku 2035“ taktiež vypracovaná INFOSTAT-om v roku 2013. Výsledky prognózy umožňujú vyhodnotiť vývoj počtu, prírastku a vekovej štruktúry obyvateľstva v okresoch SR do roku 2035. Statický trend vo vývoji počtu obyvateľov, ktorý sa podľa tejto prognózy očakával v najbližších dvoch desaťročiach na celoštátnej úrovni, je zrejмый aj na regionálnej úrovni. Viac ako polovica okresov (konkrétne 43) má mať do roku 2035 prírastok alebo úbytok počtu obyvateľov menší ako 5 %. Celkove sa zmeny v počte obyvateľov počas celého prognózovaného obdobia pohybujú od -11,0 % až po +31,8 %.

Okresy s najväčším percentuálnym prírastkom počtu obyvateľov sa nachádzajú v Bratislavskom kraji, na severe stredného Slovenska (Námestovo, Tvrdošín a Bytča) a v západnej časti východného Slovenska (pás okresov od okresu Kežmarok a Stará Ľubovňa až po okres Košice okolie). Okresy s najväčším úbytkom obyvateľstva sa nachádzajú na južnom a strednom Slovensku a na krajnom východe pri hranici s Ukrajinou. Ide o pás okresov od okresu Topoľčany a Partizánske až po okres Veľký Krtíš, o časť regiónu Liptova a Turca a o východoslovenské okresy Medzilaborce, Humenné a Sobrance. Jediným okresom s vysokým úbytkom obyvateľstva mimo tento región je okres Myjava. Samostatnou kapitolou, čo sa týka zmeny počtu obyvateľov, je okres Senec, s prírastkom počtu obyvateľov viac ako 30 % počas prognózovaného obdobia. Ide o okres, v ktorom sa očakáva rekordný prírastok počtu obyvateľov napriek tomu, že po roku 2015 by v ňom mal byť prirodzený úbytok obyvateľstva.

Zosumarizovaním výsledkov z okresov je možné zostaviť prognózy vývoja počtu obyvateľov v jednotlivých krajoch Slovenska, čo dokumentuje nasledovná Tabuľka 20. Podľa nej v roku 2027 má byť na Slovensku 5 501 tis. obyvateľov.

Tabuľka 20 Prognózovaný vývoj počtu obyvateľov po krajoch v rokoch 2013 až 2035

Rok	Brat. kraj	Trnavský	Trenč.	Nitrian.	Žilinský	Banskob.	Prešov.	Košický	SR
2013	618705	559088	593129	688043	691277	658042	819837	796034	5424156
2014	624518	561485	592969	687525	692237	657489	822230	797898	5436350
2015	630061	563738	592636	686844	693076	656793	824522	799579	5447250
2016	635091	565816	592641	686376	694092	656087	826775	801397	5458276
2017	639839	567709	592559	685819	695013	655213	828886	803026	5468064
2018	644281	569446	592339	685107	695806	654184	830859	804505	5476526
2019	648437	570998	591970	684214	696462	653011	832687	805761	5483540
2020	652283	572376	591418	683128	696941	651671	834337	806791	5488945
2021	656056	573554	591169	682223	697362	650179	835800	808050	5494394
2022	659597	574494	590731	681134	697621	648487	837099	809135	5498298
2023	662871	575272	590094	679878	697713	646659	838215	810051	5500753
2024	665898	575877	589281	678434	697606	644676	839145	810784	5501701
2025	668697	576301	588276	676812	697335	642570	839921	811355	5501268
2026	671151	576573	587471	675224	697367	640771	841052	812567	5502177
<b>2027</b>	<b>673417</b>	<b>576659</b>	<b>586386</b>	<b>673400</b>	<b>697267</b>	<b>638777</b>	<b>842039</b>	<b>813602</b>	<b>5501549</b>
2028	675494	576583	585082	671424	696967	636647	842801	814531	5499531
2029	677434	576351	583608	669297	696519	634389	843420	815359	5496377
2030	679269	575970	581972	667055	695931	632050	843840	816059	5492146
2031	680959	575500	580593	664844	695408	629732	844186	817450	5488671
2032	682533	574883	579051	662500	694681	627372	844387	818786	5484193
2033	684058	574171	577371	660094	693854	624974	844476	820064	5479062
2034	685559	573398	575599	657645	692945	622549	844461	821267	5473423
2035	687072	572527	573770	655149	691958	620093	844313	822466	5467348

## POLITIKY A PROGNÓZY VYBRANÝCH HLAVNÝCH SEKTOROV NH DO ROKU 2027

- A) Politika v sektore Priemysel
- B) Politika v sektore Energetika
- C) Politika v sektore Poľnohospodárstvo
- D) Politika v sektore Doprava
- E) Vodné hospodárstvo

### A) Politika v sektore priemysel

Slovenská ekonomika vzrástla v 2. štvrtroku 2019 medziročne o 2,0 % (3,7 % v 1. štvrtroku) a medzištvrtročne o 0,5 %. Výrazné spomalenie dynamiky spôsobil najmä zhoršujúci sa zahraničný obchod. Z produkčného hľadiska prispel k spomaleniu rastu ekonomiky predovšetkým pokles v priemyselnej výrobe. Zároveň sa zmiernila aj tvorba pridanej hodnoty v stavebníctve a v ostatných odvetviach. Správa o ekonomike SR (september 2019, NBS) konštatuje ochladenie z pohľadu zásadných odvetví.

Priemyselná výroba na Slovensku mala ku koncu roka 2018 za sebou viac ako 5 rokov permanentného zvyšovania tempa zo štvrtroka na štvrtrok. Pozíciu stabilného prispievateľa k rastu HDP stratila až v 2. štvrtroku 2019, kedy poklesla ako jediná z odvetví sledovaných na produkčnej strane HDP. Do domáceho výrobného sektora sa prenieslo ochladenie z vonkajšieho prostredia a spolu s niektorými jednorazovými faktormi stiahlo zásadné spracovateľské výroby do záporného pásma. Výnimkou bola objemom najdôležitejšia výroba motorových vozidiel, ktorá si síce udržala v 2. štvrtroku 2019 rastové tempo, ale výrazne slabšie v porovnaní so začiatkom roka. Nasledujúci Obr. 7.13 ukazuje výrobu motorových vozidiel na Slovensku v rokoch 2006-2018, vrátane odhadu na rok 2019 a 2020 (Zdroj: Zväz automobilového priemyslu SR):

Obr. 7.13 - Výroba motorových vozidiel v rokoch 2006-2018 a odhad na roky 2019 a 2020

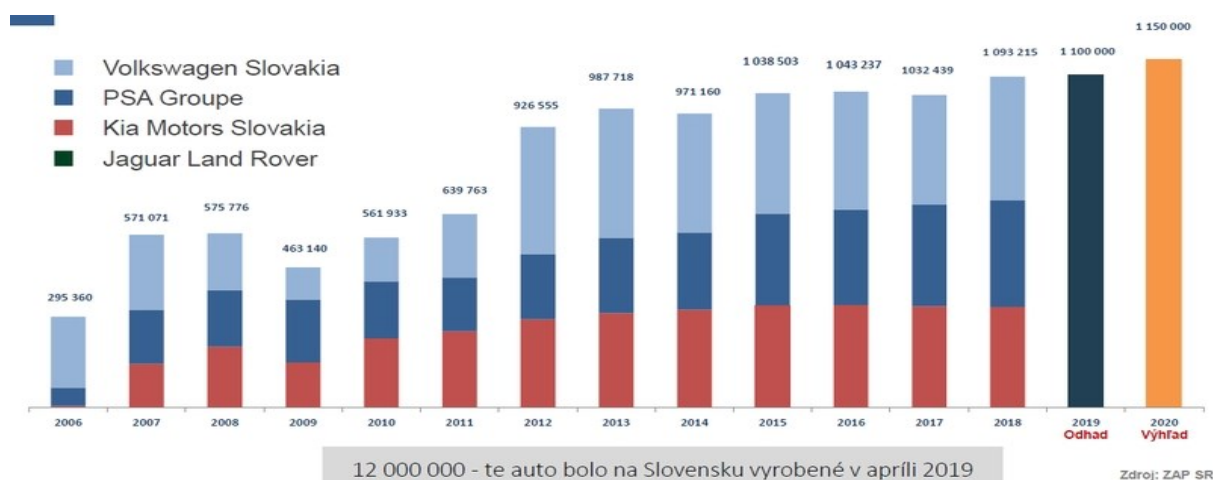

Potenciál rastu výroby a vývozu áut by sa však postupne vyčerpal aj bez materializácie rizík z prostredia automobilového priemyslu, keďže báza roku 2018 bola mimoriadne vysoká a jej impulzy sa v roku 2019 neopakujú. Koncentrácia spracovateľského sektora na automobilový priemysel sa však posilnila práve v období hromadenia rizík globálneho rozmeru. V 1. štvrtroku 2019 slovenská výroba a vývoz áut dokázali z narastajúcich globálnych rizík ešte vyťažiť, a to formou predzásobenia trhov ohrozených obchodnými bariérami a neistotou z diania okolo brexitu. V 2. štvrtroku 2019 efekt predzásobenia (až na ojedinelé výnimky) vyprchal. Americký a britský trh po dvoch mimoriadne úspešných štvrtrokoch na prelome rokov prestal v 2. štvrtroku 2019 podporovať export áut. Okrem toho výroba motorových vozidiel narazila na ochladzujúcu sa nemeckú ekonomiku.

Nielen samotná výroba áut, ale aj jej dodávatelia, vrátane producentov zo strojárkej výroby a produkcie kovových a elektrických výrobkov, pocítili ochladenie a v 2. štvrtroku 2019 sa im znížili výnosy. Výroba a vývoz základných kovov sú pod tlakom celoeurópskych problémov približne od polovice roka

2018 (spotreba ocele klesá, dovoz na európsky trh rastie, rastú ceny emisných povoleniek, zvyšujú sa domáce nákladové, najmä mzdové faktory a pod.).

Obdobie pomerne stabilného rastu výroby a exportu strojov prelomil až 2. štvrťrok 2019. Značnú časť poklesu možno pripísať strojárskemu výrobe súvisiacej s dodávkami do automobilovej výroby v stredoeurópskom reťazci. Výpadok strojárskemu výrobe a exportu je znepokojujúci nielen z dôvodu prerušeného obdobia stabilného rastu, ale aj pre výpadok relatívne vysokej miery pridanej hodnoty z výnosov, ktorú vykazujú minimálne firmy s viac ako 20 zamestnancami.

Spojenú výrobu dvoch komodít, elektroniky a elektrických zariadení, dlhodobo ťahal nadol prevažne presun výrobcov elektroniky v rámci stredoeurópskeho regiónu. Export elektroniky rástol aj v období klesajúcich výnosov (2015 – 2017) najmä v dôsledku reexportu bez podstatnejšieho pozitívneho vplyvu na ekonomiku Slovenska. Naopak, výrobe a vývozu elektrických zariadení sa doposiaľ darilo, s výnimkou poklesu v 2. štvrťroku 2019. (Práve v 2. štvrťroku sa zintenzívnil dovoz elektrických strojov, prístrojov a zariadení, počítačov, elektronických a optických zariadení. Zvýšené nároky na dovoz mohli vyplynúť z investičných potrieb firiem a športových podujatí medzinárodného významu.)

*Súčasný vývoj v priemyselnej produkcii na Slovensku (podľa ŠÚ SR):*

Priemyselná produkcia, po raste v predchádzajúcom mesiaci, vo februári 2020 medziročne (oproti roku 2019) klesla o 1,5 %.

V máji 2020 slovenský priemysel stále dosahoval len dve tretiny svojej minuloročnej produkcie, výroba áut mala menej ako polovičný výkon. Napriek tomu, že výkon slovenského priemyslu v máji 2020 oproti aprílu vzrástol takmer o 20 %, priemyselná produkcia SR dosiahla len dve tretiny objemu ako v máji 2019. Celkový pokles najvýraznejšie ovplyvnilo medziročné zníženie výroby dopravných prostriedkov o 56,9 %. Pod celkový vývoj sa podpísal aj vysoký rast vo výrobe koksu a rafinovaných ropných produktov, čo však súvisí s minuloročnou výrobnou odstavkou u jedného z producentov.

Priemyselná produkcia (PP) v máji 2020 medziročne klesla o 33,5 %.

Priemyselná výroba v júni 2020 bola o 8,5 % nižšia ako pred rokom, pokles sa oproti predchádzajúcim mesiacom zmiernil. Potiahli ju automobilky a chemický a farmaceutický priemysel. Priemyselná produkcia v júni 2020 dosiahla výkon na úrovni 91,5 % minulého roka, v porovnaní s júnom 2019 bola nižšia o 8,5 %. Významne sa zmiernil pokles výroby dopravných prostriedkov, po májovom prepade o 56,9 % a aprílovom o 78,9 % bola produkcia v júni medziročne nižšia o 9,4 %. Nad úroveň minuloročných výkonov sa dostala výroba chemikálií a chemických produktov a výroba základných farmaceutických výrobkov a farmaceutických prípravkov.

Priemyselná produkcia po výrazných poklesoch v predchádzajúcich mesiacoch (predovšetkým v máji o 33,5 % a v apríli až o 42 %) vykázala v júni najnižší pokles v roku 2020 od začiatku koronakrízy a jej vplyvu na ekonomiku. Oproti máju 2020 sa priemyselná produkcia v júni 2020 zvýšila o 21,7 % (po zohľadnení sezónnych vplyvov).

Pandémia COVID-19 a priemysel:

V marci 2020 Slovensko pristúpilo k nevyhnutným opatreniam na zabránenie šírenia pandémie COVID-19. Tieto opatrenia majú ťažké dopady na ekonomiku slovenského priemyslu. Aký hlboký bude v skutočnosti prepád priemyselnej výroby bude možné hodnotiť až po niekoľkých mesiacoch od vypuknutia pandémie resp. dopadu jej druhej vlny, v ktorej sa v súčasnosti nachádzame (sept. 2020).

Nevýhodou slovenskej ekonomiky v čase koronakrízy je jej závislosť na exporte, pretože závisí na zahraničnom dopyte. Ťahúňom slovenského priemyslu je automobilový priemysel, ktorý je pre svoju exportnú orientáciu v čase pôsobenia opatrení proti šíreniu koronavírusu najviac ohrozený, i keď negatívny dopad pandémie sa týka aj ďalších odvetví. Automobilky na Slovensku v súčasnosti zamestnávajú viac než 177 tisíc ľudí. Zároveň tvoria polovicu celkového hospodárstva krajiny. V priebehu marca 2020 európsky automobilový priemysel prerušil výrobu. Koronavírus ochromil európsky dopyt po vozidlách a rovnako aj celý dodávateľský reťazec. Chýbajú odberatelia i vstupné diely. Výrobcovia spolu s dodávateľmi z prevádzkových i hygienických dôvodov zatvárali svoje výroby. Predaj áut v Európe sa v marci 2020 prepadol o takmer 52 % (oznámilo to Európske združenie výrobcov automobilov/ACEA) s tým, že pokles je najvyšší od začiatku evidencie príslušných údajov v roku 1990.



V Európskej únii v polovici apríla 2020 stáli takmer všetky automobilky a na Slovensku sa v danom čase motorové vozidlá vyrábali len v Kia Motors Slovakia. Ostatné fabriky úplne zastavili výrobné linky a jedine v závode Jaguar Land Rover minimum zamestnancov pripravovalo spustenie výroby vozidla Defender. Pre chýbajúce talianske diely sa úplne zastavil bratislavský závod Volkswagen Slovakia do 20. apríla, poňúc týmto dátumom sa obnovila výroba v Bratislave aj v nemeckom Zwickau. Postupne začali pracovať linky Volkswagenu v ostatných nemeckých závodoch a tiež v Portugalsku, Španielsku, Rusku a USA. Trnavská fabrika Groupe PSA Slovakia po vynútenej odstavke od 19. marca 2020 začala výrobu obnovovať po viac ako siedmich týždňoch.

Odstavenie veľkých automobiliek spôsobilo problémy ich dodávateľom. V domácej ekonomike v obmedzenom režime vyrábali stovky fabrik, ktoré zamestnancov predbežne nechceli prepúšťať, pretože nebolo jasné, kedy sa automobilové závody rozbehnú. Väčšina zamestnancov v čase odstavky musela zostať doma a poberala 60 percent mzdy. Je však jasné, že v prípade dlhotrvajúceho poklesu zákaziek sa prepúšťaniu vyhnúť nedá. Cestou ako tomu zabrániť je kurzarbeit - zavedenie kratšieho pracovného času. Pri jeho uplatnení zaplatí veľkú časť mzdových nákladov firmám štát, avšak vyplatenie štátnej podpory je podmienené udržaním pracovných miest.

V máji 2020 prišlo k rozbehu výroby u všetkých automobiliek na Slovensku, avšak nie na plnú kapacitu. Treba mať na pamäti, že prišlo k porušeniu dodávateľských sietí – t.j. že existuje závislosť od dodávateľov aj v iných krajinách (napr. Španielsko a ďalšie štáty), prišlo k zatvoreniu všetkých showroomov (výstavných miestností), čo znamená výpadok objednávok, od ktorých závisí výroba. V čase ekonomického poklesu z dôvodu pandémie COVID-19 sa na Slovensku neočakáva obrovský dopyt po autách, hoci napr. Čína avizuje zvýšený záujem o automobily, kam smeruje značná časť áut vyrobených vo VW (v čase koronakrízy sa cestovanie autom považuje za bezpečnejšie, ako hromadnou dopravou). Kórejská KIA Motors Slovakia v Tepličke nad Váhom vyrába autá hlavne pre európske trhy, ale celkovo vyváža autá do viac ako 90 krajín sveta, vďaka čomu sa v máji darilo držať dvojsmennú prevádzku, ale výrobný plán aj tu závisí od vývoja dopytu na strane zákazníkov. V trnavskej automobilke Groupe PSA Slovakia boli koncom mája rozbehnuté už tri pracovné zmeny. Dobrou správou pre slovenský automobilový priemysel je správa o rozhodnutí automobilky Volkswagen nepostaviť nový závod v Turecku a výrobu nových modelov Passat a Superb presunúť na Slovensko. Automobilka tieto rozhodnutia však ešte oficiálne nepotvrdila.

Už v máji 2020 bolo zrejmé, že európski výrobcovia automobilov po opätovnom otvorení výrobných závodov a vytriedení dodávateľských reťazcov čelia novému problému súvisiacemu s pandemiou koronavírusu – a tým je množstvo nepredaných áut. Predaj nových áut v EÚ, Británii a v štátoch Európskeho združenia voľného obchodu (EZVO) v máji klesol medziročne o 57 % na 623 812 kusov (údaje ACEA). Každý z 27 členských štátov EÚ vykázal dvojciferné percentuálne zníženie predaja nových áut. Údaje z mája sú síce priaznivejšie ako aprílové, keď sa dopyt po autách prepadol o 78 %, ale aj tak zostali ďaleko pod úrovňou minulého roka.

Výroba v júni 2020 je stále hlboko pod úrovňou pred krízou, napriek tomu existuje prebytok nových automobilov, čo spomaľuje oživenie automobilového odvetvia a ohrozuje pracovné miesta a zisky.

Presné ekonomické dopady na automobilky bude možné odhadnúť až o niekoľko mesiacov, keď bude jasné ako pandémia COVID-19, vrátane jej druhej vlny, v ktorej sa v súčasnosti nachádzame (august 2020), skutočne ovplyvnila záujem o kúpu nových automobilov.

\*\*

Podľa Štatistického úradu SR dosiahla priemyselná produkcia v apríli 2020 historicky najnižšie minimum od vzniku samostatnej SR, medziročne klesla o 42 %. Pokles bol spôsobený najmä prudkým poklesom výroby dopravných prostriedkov o 78,9 %a. Táto situácia bola významne ovplyvnená zastavením alebo obmedzením výroby u štyroch slovenských výrobcov automobilov, ako aj obmedzeniami výroby u subdodávateľov automobilového priemyslu, čo bolo reakciou na opatrenia prijaté proti šíreniu COVID-19 v Európe.

Podľa Eurostatu zaznamenalo Slovensko v máji 2020 v medziročnom porovnaní najvyšší pokles priemyselnej výroby v krajinách EÚ a to až o 33,5 %.

Treba však poznamenať, že v súčasnosti (august 2020) všetci výrobcovia automobilov už vykonali čiastočné obnovenie výroby alebo sa ju snažia úplne obnoviť.

Podľa Eurostatu v medziročnom porovnaní (2020/2019) priemyselná produkcia v eurozóne klesla o 20,9 %.

Priemyselná výroba v Európskej únii sa v máji 2020 síce medzimesačne zvýšila o 11,4 % (po aprílovom prepade o 18,2 %), avšak v medziročnom porovnaní klesla o 20,5 %, hoci sa jej prepad spomalil z aprílových 27,8 %. Priemyselnú aktivitu tvrdo zasiahli opatrenia proti šíreniu koronavírusu, ktoré však v máji 2020 členské krajiny začali uvoľňovať.

V eurozóne sa priemyselná výroba v máji 2020 medzimesačne zvýšila o 12,4 %. Medziročne sa výroba v eurozóne prepadla o 20,9 %.

Vývoj priemyselnej výroby od mája 2011 do mája 2020 v eurozóne a v EÚ ukazuje Obr. 7.14:

Obr. 7.14 - Priemyselná výroba v eurozóne a v EÚ (máj 2011-máj 2020)

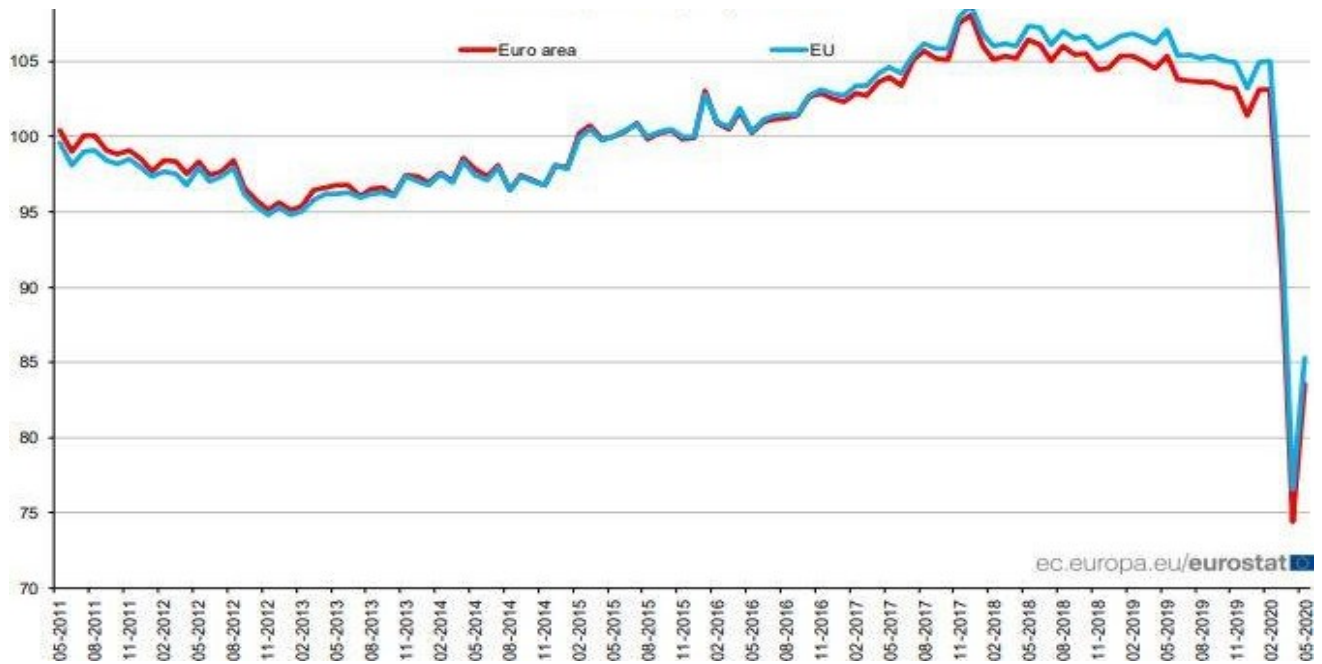

Pokiaľ ide o samotný priemysel, po rozbehu a návrate do bežného výrobného režimu budú automobily a ostatné priemyselné odvetvia opäť znečisťovať životné prostredie v rozsahu ako pred koronakrízou a efekt čistejšieho životného prostredia z dôvodu pandémie COVID-19 veľmi rýchlo pominie. Preto je potrebná transformácia priemyslu a celých dodávateľských reťazcov. Žiaduca je premena technológií v priemysle, nové technológie. Zmena štruktúry slovenského priemyslu je potrebná aj z dôvodu jeho veľkej závislosti od automobilového priemyslu, aby Slovensko nebolo naďalej len montážnou dielňou. Ďalej je Slovensko v súčasnosti aj výrobnou polotovarov (aluminium, oceľ...), ktoré znečisťujú životné prostredie. V týchto súvislostiach je potrebná tzv. znalostná ekonomika, zmena a prispôbenie systému vzdelávania a pod.. Granty EÚ budú poskytované na nové bezemisné technológie, u automobiliek sa môžu týkať napr. elektromobilov, nie značiek produkujúcich emisie.

Útlm výroby obmedzil aj dopyt po elektrine na Slovensku, ktorá má podľa odhadov do konca roka 2020 klesnúť o pätinu.

Priemysel, obchod a služby spotrebujú viac ako polovicu elektriny na Slovensku. Odkedy sa tieto sektory pre koronavírus ocitli v krízovom režime, rozdiely oproti vlaňajšku sa prehlbujú.

EÚ poskytne na obnovu ekonomiky utlmenej v dôsledku koronakrízy cca 750 miliárd EUR, pričom má ísť hlavne o podporu tzv. „zelenej obnovy“. Z tejto sumy pre Slovensko by malo pripadnúť cca 6 miliárd EUR ročne na zmenenú obnovu, reštart ekonomiky a prednostne by mali byť použité na „zelený reštart Slovenska“.

## B) Politika v sektore Energetika

Integrovaný národný energetický a klimatický plán na roky 2021 – 2030, ktorého tvorcom je MHSR, bol schválený v roku 2019 a približuje súčasné politiky v oblasti energetiky a klímy na národnej úrovni. Sú to najmä:

*Energetická politika Slovenskej republiky* - je to strategický dokument (prijatý UV SR č. 548/2014), ktorý definuje primárne ciele a priority energetického odvetvia na obdobie do roku 2035 s výhľadom do roku 2050.

*Stratégia adaptácie Slovenskej republiky na zmenu klímy* - aktualizácia bola prijatá UV SR č. 478/2018. Stratégiu environmentálnej politiky Slovenskej republiky do roku 2030 (Envirostratégia 2030) slovenská vláda schválila vo februári 2019.

*Nízkouhlíková stratégia rozvoja SR do roku 2030, s výhľadom do roku 2050 (NUS SR)* - Stratégia vychádza a je v súlade už so schválenými, resp. pripravovanými strategickými dokumentmi iných rezortov. Návrh stratégie je konzistentný aj s nedávno prijatým Integrovaným národným energetickým a klimatickým plánom na roky 2021-2030.

Výroba a spotreba elektriny v ES SR v roku 2018:

Celková spotreba elektriny v roku 2018 dosiahla hodnotu 30 947 GWh, čo je oproti roku 2017 pokles o 109 GWh (-0,35 %). Mierny pokles spotreby elektriny bol spôsobený predovšetkým vyššou vonkajšou teplotou v zimných mesiacoch.

K poklesu došlo aj pri výrobe elektriny (-877 GWh, -3,1 %). S výnimkou elektrární na fosílnych palivách, u ktorých došlo k nárastu vyrobenej energie (+182 GWh, +3,2 %), všetky ostatné kategórie zaznamenali pokles (jadrové elektrárne: -238 GWh, -1,6 %; vodné elektrárne: -757 GWh, -16,2 %, OZE: 46 GWh, -1,9 %; ostatné: -18 GWh, -16,1 %). Rok 2018 bol z pohľadu klimatického rokom suchým, čo sa odrazilo v zníženej výrobe vo vodných elektrárňach, navyše táto bola ovplyvnená odstávkou kanála Krpel'any – Sučany – Lipovec. Strata na výrobe predstavovala hodnotu viac ako 31 GWh.

Inštalovaný výkon zariadení na výrobu elektriny v Elektrizačnej sústave SR (ES SR) dosiahol v roku 2018 hodnotu 7 728 MW. Oproti roku 2017 došlo k nárastu o cca 7,5 MW.

Výroba elektriny v SR z vodných elektrární v roku 2018 dosiahla 3 920 GWh, z toho na SÚP DUNAJA pripadá až 3 909,84 GWh. Celkovo za SR je vodná energia najviac využívaným obnoviteľným zdrojom na výrobu elektriny.

Štruktúru inštalovaného výkonu v ES SR a štruktúru výroby elektriny v ES SR v roku 2018 približuje Obr. 7.15 nižšie:

Obr. 7.15 - Štruktúra inštalov. výkonu v ES SR v r.2018 / Štruktúra výroby elektriny v ES SR v r.2018

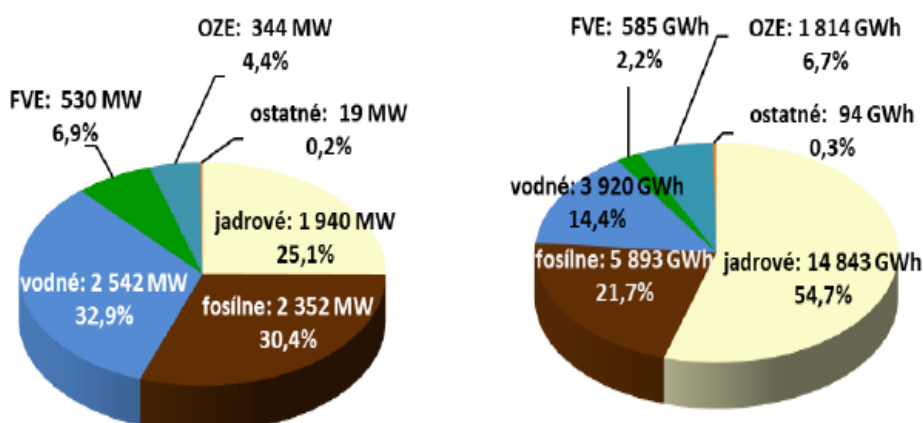

Poznámka: Kategória ostatné zahŕňa zariadenia na výrobu elektriny katalytickým spracovaním odpadu a spaľovne odpadu

**Aktualizácia koncepcie využitia hydroenergetického potenciálu vodných tokov SR do roku 2030** (schválená vládou dňa 13. januára 2017) nadväzuje na ciele stanovené strategickými dokumentmi v oblasti trvalo udržateľného hospodárenia s vodou, ochrany vôd a v oblasti energetickej politiky SR a

vyššieho využitia obnoviteľných zdrojov energie v SR a to v súlade so zásadami environmentálnej a energetickej politiky EÚ.

Indikatívny cieľ dosiahnuť výrobu 850 GWh/rok do roku 2030 je vytýčený ako veľmi ambiciózny cieľ, ktorého splnenie sa pravdepodobne nepodarí dosiahnuť. Podľa schválených národných strategických dokumentov vzťahujúcich sa k výrobe elektriny z vody sa do roku 2020 očakáva zvýšenie výroby z MVE o 280,35 GWh/rok. Na dosiahnutie ambiciózneho cieľa 850 GWh/rok do roku 2030 je potrebné ďalšie zvýšenie o 250 GWh/rok.

Predmetom vyššie uvedenej aktualizácie koncepcie je najmä aktualizácia stavu využívania hydroenergetického potenciálu vodných tokov SR s dôrazom na jeho environmentálne prínosy, stanovenie podmienok ďalšieho využívania technického hydroenergetického potenciálu vodných tokov v SR v závislosti od ekologických a environmentálnych limitov daného vodného útvaru, resp. dotknutého územia a určiť podmienky a požiadavky pre navrhovanie, posudzovanie a schvaľovanie výstavby malých vodných elektrární (MVE) pre všetkých účastníkov týchto procesov.

Na rozdiel od dovedy platnej koncepcie, Aktualizácia koncepcie využitia hydroenergetického potenciálu vodných tokov SR do roku 2030 **presne definuje kritéria obmedzujúce výstavbu MVE.**

Na území SR bolo identifikovaných 375 profilov, v ktorých by bolo možné z technického hľadiska vybudovať MVE (tzv. profily s technicky využiteľným hydroenergetickým potenciálom), ale to len za predpokladu, že by na uvedených profiloch neboli identifikované ďalšie obmedzenia, najmä z dôvodov ochrany prírody a životného prostredia. Na základe týchto obmedzení boli určené kritéria, podľa ktorých bolo 317 profilov vyhodnotených ako aktuálne nevhodných na realizáciu výstavby MVE. Ostávajúcich 58 profilov bolo označených ako podmienčne vhodných na výstavbu MVE, čo však automaticky nezakladá právny nárok na ich realizáciu. Tieto profily je možné využiť na výstavbu MVE len za predpokladu, že investori na základe spoľahlivo zisteného stavu veci a najlepších dostupných poznatkov preukážu, že novou zmenou (novým projektom) nedôjde k zhoršeniu stavu útvaru povrchovej vody, resp. preukážu splnenie podmienok podľa § 16 ods. 6 písm. b) vodného zákona, vrátane všetkých kumulatívnych vplyvov na vodný útvar, iné dotknuté vodné útvary v povodí a životné prostredie (§ 16 ods. 9 vodného zákona) a súčasne splnia kritériá, zásady a podmienky stanovené predmetnou Aktualizáciou. V Prílohe 7 tejto Aktualizácie je „Usmernenie Ministerstva životného prostredia Slovenskej republiky pre účastníkov procesov prípravy, realizácie, posudzovania a povoľovania výstavby vodných stavieb s energetickým využitím s výkonom do 10 MW (malé vodné elektrárne) na vodných tokoch Slovenskej republiky“. Pri posudzovaní jednotlivých zámerov a projektov výstavby malých vodných elektrární a hodnotení ich predpokladaných vplyvov je potrebné posúdiť hlavne kritériá z kapitoly 6 Aktualizácie: „Posúdenie profilov s identifikovaným technickým hydroenergetickým potenciálom podľa požiadaviek Rámcovej smernice o vode“ a ďalšie kritériá.

Národné ciele pre rok 2030 pre OZE vplynú z národných klimatických a energetických plánov, ktoré mali členské štáty predložiť Európskej komisii do konca roka 2019.

**Slovensko** má podľa stratégie Európa 2020 v roku 2020 dosiahnuť 14-percentný podiel energie z obnoviteľných zdrojov. V roku 2030 má podľa národného energetického a klimatického plánu dosiahnuť podiel 19,2 percenta. Orientačné ciele pre roky 2022, 2025 a 2027 sú potom 14,9 %, 16,4 % a 17,8 %.

Orientačné ciele pre OZE pre Slovensko pre roky 2021 – 2030 obsahuje nasledovná Tabuľka 21:

Tabuľka 21 Orientačné ciele pre OZE pre Slovensko pre roky 2021 – 2030

	2021	2022	2023	2024	2025	2026	2027	2028	2029	2030
OZE - výroba tepla a chladu v (%)	13,0	14,3	14,6	15,2	16,1	16,7	17,5	18,1	18,5	19,0
OZE – výroba elektriny (%)	22,4	23,4	23,9	24,4	24,8	25,9	26,4	26,7	27,0	27,3
OZE – doprava vrátane multiplikácie (%)	8,3	8,5	8,6	8,7	9,0	9,5	10,1	10,9	12,6	14,2
<b>Celkový podiel OZE (%)</b>	<b>14,0</b>	<b>15,0</b>	<b>15,4</b>	<b>15,8</b>	<b>16,4</b>	<b>17,1</b>	<b>17,8</b>	<b>18,2</b>	<b>18,7</b>	<b>19,2</b>

Zdroj MH SR

Ako problematický sa javí rok 2022, kde je významné zvýšenie oproti predpokladom pre roky 2020 a 2021. Pre rok 2022 existuje tiež riziko, že záväzný cieľ 14 % nebude naplnený.

Odhadovaný výhľad pre vodné elektrárne, ako najvýznamnejší zdroj výroby elektriny z obnoviteľných zdrojov s dlhoročnou tradíciou v SR na roky 2021 – 2030 obsahuje Tabuľka 22:

Tabuľka 22 Odhad celkového očakávaného príspevku (inštalovaná kapacita, hrubé množstvo vyrobenej elektriny) jednotlivých technológií výroby energie z obnoviteľných zdrojov v SR pri výrobe elektriny v období rokov 2021-2030

	2021		2022		2023		2024		2025	
	MW	GWh	MW	GWh	MW	GWh	MW	GWh	MW	GWh
Prečerpávacie vodné elektrárne (PVE)	916	420	916	420	916	420	916	450	916	450
Vodné elektrárne	1 627	4 467	1 628	4 470	1 629	4 473	1 630	4 476	1 641	4 507
<1 MW	36	104	37	107	38	110	39	113	40	116
1 MW – 10 MW	60	168	60	168	60	168	60	168	70	196
>10 MW	1 531	4 195	1 531	4 195	1 531	4 195	1 531	4 195	1 531	4 195

	2026		2027		2028		2029		2030	
	MW	GWh	MW	GWh	MW	GWh	MW	GWh	MW	GWh
Prečerpávacie vodné elektrárne (PVE)	916	450	916	450	916	450	916	500	916	500
Vodná:	1 731	4 754	1 742	4 785	1 753	4 816	1 754	4 819	1 755	4 822
<1 MW	41	119	42	122	43	125	44	128	45	131
1 MW – 10 MW	80	224	90	252	100	280	100	280	100	280
>10 MW	1 610	4 411	1 610	4 411	1 610	4 411	1 610	4 411	1 610	4 411

Zdroj: MH SR

Ďalší rozvoj vodných elektrární podľa Hlavných zásad udržateľného rozvoja hydroenergetiky v povodí Dunaja (ICPDR, 2019) je spätý aj s riešením dopadov na vodnú ekológiu. Nevyhnutné sú preto opatrenia

na zmiernenie dopadov hydroenergetiky. Rozvoj vodných elektrární by mal byť spojený so zlepšovaním súčasnej vodnej ekológie uplatňovaním jasných ekologických požiadaviek pre nové zariadenia alebo prostredníctvom technickej rekonštrukcie (modernizácie) a zlepšenia prevádzkových podmienok už existujúcich zariadení.

Opatrenia na zmiernenie dopadov sú kľúčové pre náležitú implementáciu RSV s cieľom chrániť a zlepšovať stav vodných ekosystémov. Zaistenie migrácie rýb a ekologického prietoku sú prioritné opatrenia na európskej úrovni a v celom povodí Dunaja na zlepšenie a udržanie ekologického stavu. Zaistenie migrácie rýb: Budovanie rybovodov cez priečne stavby a migráciu rýb po prúde alebo proti prúdu, aby dosiahli stanovištia, ktoré sú dôležité pre ich prirodzenú reprodukciu a dokončenie životného cyklu. Zaistenie ekologického prietoku: Zachovanie riečného ekosystému tiež znamená, že v prípade odberov alebo odklonu vody je potrebné udržiavať definované prietoky v rieke pre zabezpečenie ochrany štruktúry a funkcie rieky za účelom dosiahnutia cieľov RSV. Z toho dôvodu sa ekologicky optimalizované prietoky v rieke, reflektujúce ekologicky významné prvky prirodzeného režimu toku, vrátane relatívne konštantného základného prietoku a dynamickejších prietokov, odporúčajú ako osvedčené opatrenia na zmiernenie dopadov.

Okrem týchto prioritných existujú aj ďalšie dôležité opatrenia na zmiernenie dopadov, ako je napríklad zabezpečenie transportu sedimentov alebo zníženie špičkovania (spôsobeného najmä veľkými vodnými elektrárňami). Zabezpečenie transportu sedimentov: nad priehradou, v nádrži alebo v úseku ovplyvnenom vzduťm, je usadzovanie sedimentov výsledkom zníženej kapacity ich transportu. Tieto zadržané sedimenty je potrebné v určitých časových obdobiach vytážiť, aby sa zachovala hĺbka rieky pre plavbu a prevádzku nádrže a obmedzila sa výška hladiny vody v prípade povodní. Špičkovanie je zmiernovanie vplyvov umelého prietoku/kolísania vodných hladín. Špičkovanie (umelé kolísanie vodných hladín definované ako pomer  $Q_{max}$  a  $Q_{min}$  v určitom období) je typ vplyvu, ktorý sa vyskytuje v správnom území povodia Dunaja v dôsledku výroby špičkovej energie vo vodných elektrárňach. Základom posudzovania rozsahu by mal byť prirodzený prietok.

### **C) Politika v sektore Poľnohospodárstvo**

Pri načrtnutí politiky v sektore poľnohospodárstva pre budúce obdobie je nutné vziať do úvahy nasledovné skutočnosti:

- Programové vyhlásenie vlády SR 2020-2024 pre poľnohospodárstvo a potravinárstvo (apríl 2020)
- Reformu Spoločnej poľnohospodárskej politiky (SPP) pôvodne plánovanú od roku 2021, avšak v dôsledku koronakrízy a prijatia prechodného obdobia prichádza k jej posunu o dva roky, a s ňou súvisiaci
- Strategický plán Spoločnej poľnohospodárskej politiky pre roky 2023-2027.

#### Programové vyhlásenie vlády SR na roky 2020 – 2024 so zameraním na poľnohospodárstvo a potravinárstvo:

Strategickým cieľom a prioritou Vlády SR je efektívne a udržateľným spôsobom využiť prírodný potenciál Slovenska na zvýšenie úrovne vlastnej potravinovej sebestačnosti, ktorá je v súčasnosti na nízkej úrovni, a na zvýšenie podielu domácich potravín. V rámci sebestačnosti sa bude venovať osobitná pozornosť plodinám typickým pre slovenské pôdne a klimatické podmienky.

Pôdohospodárstvo musí plniť významné ekologické, ekonomické, sociálne a spoločenské funkcie na národnej úrovni. Zároveň nesmie poškodzovať ďalšie ekosystémy nielen v súčasnosti, ale ani v budúcnosti.

Vláda SR vypracuje *dlhodobú koncepciu poľnohospodárstva a potravinárstva* so zreteľom na strategické dokumenty EÚ, od ktorej sa budú odvíjať dlhodobé predvídateľné podmienky a garancie štátnej podpory domáceho poľnohospodárstva v štruktúre podľa aktuálnej potreby – špeciálne na živočíšnu produkciu, na podporu pestovateľov špeciálnych plodín a spracovateľského priemyslu, na proces pozemkových úprav, na zvýšenie poistenia rizík, podporu tvorby zamestnanosti, podporu mladých poľnohospodárov a na rozvoj podpory propagácie slovenskej produkcie.

Prioritou Vlády SR bude upevnenie postavenia slovenských poľnohospodárov a potravinárov a ich záujmov v rámci Spoločnej poľnohospodárskej politiky EÚ po roku 2020, najmä však zabezpečenie spravodlivých a nediskriminačných podmienok slovenským poľnohospodárom a potravinárom v porovnaní s ostatnými štátmi EÚ a dosiahnutie maximálnej podpory z rozpočtu SR.

Pôda sa považuje za národné bohatstvo, ktorého šetrné a udržateľné využívanie je nielen základným predpokladom každej ekonomickej činnosti, ale je predovšetkým obmedzeným a ľahko zničiteľným zdrojom nenahraditeľného významu pre samotnú ľudskú existenciu.

Vláda SR sa zaviazala prijať legislatívu SR v oblasti poľnohospodárstva, potravinárstva a lesníctva a zosúladiť ju s legislatívou EÚ s cieľom zjednotiť podmienky spoločného trhu EÚ.

Lesy sú rozhodujúcim, životodárnym a krajinotvorným prvkom. Vláda sa zaviazala ku stabilizácii lesov a zabezpečeniu ich funkcií prostredníctvom prírode blízkeho hospodárenia a reálneho ocenenia ich ekologických funkcií.

Ďalej sa vláda zaviazala plniť opatrenia identifikované Revíziou výdavkov na pôdohospodárstvo a rozvoj vidieka. Za hlavné opatrenia považuje predovšetkým zvýšenie podielu zdrojov na podporu pôdohospodárstva a rozvoja vidieka v II. pilieri, zefektívnenie fungovania Programu rozvoja vidieka, zastropovanie, redistributívnu platbu, zníženie priamych platieb v I. pilieri Spoločnej poľnohospodárskej politiky a zároveň na zvýšenie podpory produkcie. Pre vyššie spolufinancovanie v II. pilieri je kľúčové, aby bolo možné z PRV financovať opatrenia prioritné pre Slovensko. Tými sú predovšetkým sceľovanie vlastníctva pôdy, nástroje na riadenie rizík pre poľnohospodárov, obnova hydromeliorizačných zariadení, podpora mladých poľnohospodárov, environmentálnych cieľov a ekologického hospodárstva.

Vláda SR prepracuje doterajšiu právnu úpravu vlastníckych a užívacích vzťahov k pôde v súlade s Ústavou SR s cieľom vyvážiť postavenie vlastníkov pôdy voči jej užívateľom. Zavedie transparentný systém prenájmu pôdy v správe Slovenského pozemkového fondu aktívnym poľnohospodárom, ktorí by mali mať potenciál najvyššieho prínosu pre rast potravinovej sebestačnosti Slovenska. Cieľom je čo najskôr vytvoriť legislatívne podmienky pre zrýchlenie a zefektívnenie konaní o vyčleňovaní pozemkov pre malých, mladých, rodinných a začínajúcich poľnohospodárov s cieľom uľahčiť im prístup k pôde.

Zadefinuje a zavedie do praxe kľúčové ukazovatele kvality pôdy, vody a ovzdušia, ako aj biodiverzity. Zvýši zamestnanosť v agrosektore, ako aj atraktivnosť života na vidieku. Využije všetky dostupné prostriedky k pozitívnej motivácii na dobrovoľné plnenie ekosystémových služieb, ekologizáciu poľnohospodárstva, na vodozádržné projekty, protipovodňové opatrenia, biopásy, opatrenia proti zhutňovaniu pôdy a erózii pôdy, s reguláciou GMO. Vytvoria sa podmienky pre väčšiu diverzifikáciu poľnohospodárskych plodín.

Vláda SR prijme riešenia závlah poľnohospodárskej pôdy a podporí obnovu závlahových systémov.

#### Stropovanie priamych platieb:

Osobitnú pozornosť bude Vláda SR venovať zavedeniu účinných protikorupčných opatrení v rozhodovacích procesoch v celom rezorte (nulová tolerancia ku korupcii, objektívnosť kritérií, transparentnosť a zameranie sa na dosiahnutie skutočných a merateľných výsledkov).

Vyplácanie podpôr sa podmieni preukázaním právneho titulu k pôde. Zároveň sa zavedie stropovanie priamych platieb a redistributívna platba tak, aby výrazne podporila malých, mladých, rodinných a začínajúcich poľnohospodárov, zároveň pokryla výdavky kľúčové pre udržateľné hospodárenie na pôde, ale aj výdavky súvisiace so zmenou klímy, životným prostredím, pôdou, životnými podmienkami zvierat a zabezpečením potravinovej sebestačnosti, ako aj rozvoja vidieka.

Vláda SR vyvinie snahu o zachovanie minimálnej doterajšej výšky finančnej obálky SPP pre SR, vrátane minimalizácie dopadov Brexitu na finančnú obálku SPP pre SR.

Vláda SR vyvinie úsilie o zabezpečenie spravodlivého fungovania jednotného trhu EÚ, čo znamená porovnateľnú úroveň dotácií naprieč všetkými krajinami EÚ pre poľnohospodárov a potravinárov. Cieľom je aj odstránenie diskriminácie v oblasti priamych platieb naprieč EÚ a dosiahnutie konvergencie priamych platieb do konca roka 2027.

Presunom prostriedkov z I. do II. piliera sa zabezpečí podpora pre sektory, ktoré sú potenciálnymi zdrojmi zamestnanosti a pridanej hodnoty, ako sú živočišna výroba, špeciálna rastlinná výroba,

ovocinárstvo, zeleninárstvo, vinohradníctvo, včelárstvo a iné, osobitne aj pre potravinársky priemysel a hydromelióracie. S týmto cieľom sa zabezpečí, aby žiadateľom o podpory zo SPP mohol byť spracovateľský podnik s cieľom maximalizácie spracovania surovín z domácej produkcie.

Z Programového vyhlásenia Vlády SR vyplynul záväzok zlepšiť podmienky chovu hospodárskych, domácich a spoločenských zvierat a včelu medonosnú vyhlásiť za chránený živočíšny druh, pričom sa zavedú podpory na medonosné plochy, ktoré sú spôsobilé na dlhodobé pasenie včelstiev.

Vypracujú sa nové definície v legislatíve s prihliadnutím na podporu jednoduchého zamestnávania a rodinných foriem podnikania. Ďalej sa podporí obnova a zachovanie tradičných systémov hospodárenia na lazoch, kopaniciach, štáloch. Podporí sa rozvoj agroturistiky, rybárstva a zároveň sa podporí zachovanie pôvodného slovenského genofondu v poľnohospodárskej výrobe.

Zriadi sa systém riadenia rizík v poľnohospodárstve a rizikový fond pre ťažko poistiteľné riziká. Budú systematicky napomáhať napríklad riešiť dôsledky škôd spôsobených nepredvídateľnými prírodnými katastrofami v poľnohospodárstve, klimatickými zmenami, ako aj škody spôsobené zverou.

Pri projektových podporách sa odstránia subjektívne kritériá hodnotenia a jasne sa definujú jednotkové náklady pri základných typoch investícií.

Pomocou investícií do potravinárstva z európskych a národných zdrojov sa zabezpečí prednostné spracovanie na Slovensku vyprodukovaných poľnohospodárskych surovín na potraviny. Budú prijaté a notifikované schémy štátnej pomoci pre potravinárov.

Prehodnotí sa legislatíva týkajúca sa odberateľsko-dodávateľských vzťahov v súlade s legislatívou EÚ a za predpokladu účinných opatrení na zvýšenie podielu slovenských potravín na pulloch predajní zjednoduší podmienky predaja z dvora tak, aby nebola dotknutá bezpečnosť potravín, ochrana spotrebiteľa ani rovnosť príležitostí účastníkov na trhu.

Podporí sa rozvoj systému krátkych vertikálnych dodávateľských reťazcov na regionálnej úrovni. Podporí sa dodávanie a spracovanie kvalitných čerstvých potravín lokálnych producentov v školských jedálňach a iných stravovacích zariadeniach v pôsobnosti verejnej správy.

Vytvorí sa manažérska skupina na transfer vedomostí a technológií k poľnohospodárom a potravinárom a na podporu inovácií v poľnohospodárstve a potravinárstve. Zlepší sa financovanie výskumu v sektore.

### Reforma Spoločnej poľnohospodárskej politiky (SPP) po roku 2020:

Reforma SPP z roku 2013 nadobudla účinnosť v roku 2015. Európske inštitúcie sa zaviazali, že do konca súčasného obdobia (2020) prijmú novú reformu, ktorá bude zohľadňovať viacročný finančný rámec 2021 – 2027.

Vo viacročnom finančnom rámci (VFR) na roky 2021 – 2027 (COM(2018)0322 z 2. mája 2018) sa stanovil rozpočet pre poľnohospodárstvo v budúcnosti. Hoci EÚ naďalej vynakladá značnú časť svojho rozpočtu na poľnohospodárstvo (28,5 % celkového rozpočtu na dané obdobie), z dôvodu vystúpenia Spojeného kráľovstva (čistý prispievateľ do rozpočtu) a finančných potrieb vyplývajúcich z nových priorít EÚ (migrácia, vonkajšie hranice, digitálne hospodárstvo, doprava) došlo k výrazným škrtom v reálnom vyjadrení (-15 %). Prvý pilier SPP si naďalej udržal prvenstvo (Európsky poľnohospodársky a záručný fond EPZF), hoci poklesol o 11 %, pričom s poklesom o 28 % utrpel najmä rozvoj vidieka.

*SPP EÚ na roky 2021-2027 má 9 špecifických cieľov:*

Cieľ 1: Podporovať prijateľné poľnohospodárske príjmy a odolnosť na celom území Únie v záujme zlepšenia potravinovej bezpečnosti

Cieľ 2: Posilniť orientáciu na trh a zvýšiť konkurencieschopnosť vrátane intenzívnejšieho zamerania sa na výskum, technológiu a digitalizáciu

Cieľ 3: Zlepšiť postavenie poľnohospodárov v hodnotovom reťazci

Cieľ 4: Prispieť k adaptácii na zmenu klímy a jej zmierneniu, ako aj k využívaniu energie z obnoviteľných zdrojov

Cieľ 5: Podporovať udržateľný rozvoj a efektívne riadenie prírodných zdrojov, ako sú voda, pôda a vzduch



Cieľ 6: Prispieť k ochrane biodiverzity, zlepšiť ekosystémové služby a zachovať biotopy a krajinné oblasti

Cieľ 7: Pritiahnuť mladých ľudí do poľnohospodárstva a uľahčiť podnikateľskú činnosť vo vidieckych oblastiach

Cieľ 8: Podporovať zamestnanosť, rast, sociálne začlenenie a miestny rozvoj vo vidieckych oblastiach vrátane biohospodárstva a udržateľného lesného hospodárstva

Cieľ 9: Zlepšiť reakcie poľnohospodárstva EÚ na požiadavky spoločnosti týkajúce sa potravín a zdravia vrátane bezpečnosti, výživnosti a udržateľnosti potravín, plytvania potravinami, ako aj dobrých životných podmienok zvierat.

Pandémia spôsobená koronavírusom COVID-19 zapríčinila krízu aj v poľnohospodárskom odvetví. Na zabezpečenie stability je nevyhnutné *pre novú SPP po roku 2021 prechodné obdobie dvoch rokov*. Výbor Európskeho parlamentu pre poľnohospodárstvo a rozvoj vidieka schválil správu o tzv. Prechodnom nariadení, ktoré je nevyhnutné pre zabezpečenie pokračovania podpory pre odvetvie poľnohospodárstva, keďže sa ukázalo, že nová SPP nebude od 1. januára 2021 pripravená na implementáciu. Z uvedeného dôvodu je v čase koronakrízy kľúčové pokračovať v súčasných pravidlách SPP na nasledujúce dva roky.

Pokračovať bude podpora európskych poľnohospodárov podľa súčasného právneho rámca až do konca roka 2022, keď nadobudne účinnosť nová spoločná poľnohospodárska politika. EÚ bude aj naďalej financovať programy rozvoja vidieka a poskytovať finančnú podporu európskym poľnohospodárom prostredníctvom priamych platieb, pričom sa zabezpečí plynulý prechod na ďalšie obdobie spoločnej poľnohospodárskej politiky.

Dohodnuté predĺženie umožní poskytovať nepretržité platby poľnohospodárom a iným príjemcom. Okrem toho počas nasledujúcich dvoch rokov budú mať členské štáty dost času na prípravu svojich strategických plánov v súlade s novými právnymi predpismi o spoločnej poľnohospodárskej politike. Prijatie prechodného nariadenia je úzko spojené s budúcim viacročným finančným rámcom EÚ na roky 2021 – 2027.

#### Strategický plán SPP na Slovensku pre roky 2023-2027:

V aktuálnej reforme SPP, ktorá mala platiť od roku 2021 za najväčšiu zmenu v spoločnej poľnohospodárskej politike možno považovať oblasť strategického plánovania. Väčšia zodpovednosť sa presúva na členské štáty, aby si naformulovali stratégiu, čo chce každý štát do roku 2027 dosiahnuť. Členské štáty majú povinnosť vytvoriť strategické plány, pričom do návrhu ich obsahu musia byť zapojení prvovýrobcovia - minimálne na úrovni diskutérov s možnosťou pripomienkovať a členský štát má zapojiť do pripomienkovania všetky dotknuté zväzy a organizácie. Tým je daná možnosť ovplyvniť obsah strategického plánu. Prostredníctvom *Strategického plánu SPP* majú členské štáty možnosť zostaviť si poľnohospodársku politiku podľa svojich predstáv a potrieb. Uvedený plán schvaľuje aj Európska komisia.

Všeobecné ciele a nariadenia Európskeho parlamentu a Rady o strategických plánoch (z 1.6.2018) a novej SPP sú:

- a) podporovať inteligentný, odolný a diverzifikovaný sektor poľnohospodárstva, ktorý je zárukou potravinovej bezpečnosti;
- b) zintenzívniť starostlivosť o životné prostredie a opatrenia v oblasti klímy a prispieť k dosahovaniu cieľov Únie v oblastiach týkajúcich sa životného prostredia a klímy;
- c) posilniť sociálno-ekonomickú štruktúru vidieckych oblastí.

V apríli 2020 prišlo s novou vládou na Slovensku k zmene vedenia slovenského agrozozortu, ktoré si v programovom vyhlásení vlády za hlavnú prioritu určilo *zvyšovanie potravinovej sebestačnosti*. Vláda tiež sľubuje vypracovanie dlhodobej stratégie poľnohospodárstva a potravinárstva na základe strategických dokumentov EÚ. Európska komisia v máji 2020 predstavila dve kľúčové stratégie, ktoré do veľkej miery ovplyvnia aj poľnohospodársky sektor: *Stratégiu biodiverzity do roku 2030* a *Stratégiu z farmy na stôl*.

V júni 2020 prebehla verejná diskusia o smerovaní sektora medzi predstaviteľmi rezortu a kľúčovými aktérmi agrosektora. Diskusia mala dva hlavné body – potravinová sebestačnosť Slovenska, udržateľnosť slovenského poľnohospodárstva a strategický plán. Novým vedením rezortu v súčasnosti pripravované dokumenty, viazané na SPP, budú hotové až k budúcemu roku (2021). Z diskusie vyplynulo, že sa budú hľadať optimálne riešenia založené na všetkých doterajších poznatkoch. K zvyšovaniu potravinovej bezpečnosti – v súčasnosti ešte nie je možné povedať želané percento aké chce Slovensko dosiahnuť, avšak cieľom je zmeniť súčasný stav, pretože sa dováža veľké množstvo potravín zo zahraničia a vyvážajú sa suroviny. Cieľom sú aj zmeny v nastavení platieb – napr. nepodporovať len samotnú plochu, ale producentov konkrétnych potravín, t.j. podporovať produkciu a farmárov, ktorí chcú prispieť do potravinového koša (bez deľby na malých a veľkých farmárov). Cieľom je viazať peňažnú podporu z 1. a 2. piliera SPP na konkrétnu produkciu. Napr. samotný 1. pilier má tri časti: platby na plochu, ekoschémy a viazanie peňazí na produkciu (viazané platby). Dôležité je aj nastavenie ekoschémy, pretože aj tie môžu byť viazané na produkciu. Z diskusie vyplynulo, že viazanie peňazí na produkciu je cesta pre ozdravenie slovenského poľnohospodárstva, pričom viazané platby je potrebné z eurofondov navýšiť, ale aj vlastná štátna spoluúčasť je nevyhnutná na zvýšenie súčasného nízkeho percenta sebestačnosti (cca 40 %). Žiaduce je dosiahnuť sebestačnosť najmä v základných komoditách (hydinové a bravčové mäso, ovocie, zelenina, zemiaky), preto prioritou je podpora špeciálnej živočíšnej a rastlinnej produkcie. Aj v programovom vyhlásení vlády sú opatrenia na podporu výroby potravín na Slovensku, k čomu je nevyhnutná finančná podpora (cca 1 miliardu EUR je treba investovať do potravinárskej výroby v najbližších piatich až siedmich rokoch). Podporiť treba spracovanie na Slovensku dopestovaných a dochovaných surovín domácim potravinárskym priemyslom, pretože finančná podpora spracovania potravín na Slovensku bola v predchádzajúcich rokoch poddimenzovaná. Všetky zásadné kroky na zvýšenie a dosiahnutie potravinovej sebestačnosti by mali byť zahrnuté do strategického plánu a tzv. intervenčnej stratégie.

V auguste 2020 na pôde PPRV SR prebiehala intenzívna vnútrorezortná odborná diskusia ohľadom *intervenčnej stratégie* pre oblasť poľnohospodárstva a rozvoja vidieka. Agrozort využije všetky možnosti ako v plnej miere naplniť Programové vyhlásenie vlády s cieľom zabezpečenia prírode blízkeho hospodárenia a pozdvihnutia úrovne potravinovej sebestačnosti Slovenska. V novembri 2020 MPRV zorganizovalo verejnú konzultáciu k príprave *Strategického plánu SPP na roky 2023-2027* s kľúčovými aktérmi v poľnohospodárstve. Diskutovalo sa o novej Spoločnej poľnohospodárskej politike (CAP), ktorá má začať platiť od r. 2023. Diskutovalo sa o aktuálnom stave prípravy legislatívy k prechodným opatreniam na roky 2021 až 2022. V súčasnosti Brusel stále pokračuje v dialógoch, ktoré neumožňujú finálne nastavenie jednotlivých opatrení a intervencií (to zn., že Slovensko zatiaľ nemá právnu istotu pri konkrétnom nastavovaní opatrení a intervencií). Napriek tomu sú rozpracované a počas verejnej konzultácie prezentované prvé opatrenia týkajúce sa nastavenia ekoschémy, enviroschémy a základnej platby. Návrhy jednotlivých intervencií budú môcť byť pripomienkované kľúčovými aktérmi v poľnohospodárstve. Akonáhle bude jasná finálna podoba Intervenčnej stratégie, jednotlivé stratégie sa budú následnej rozpracovávať v menších odborných pracovných skupinách.

V súčasnosti medzi dôležité a neodkladné úlohy rezortu v oblasti potravinárstva patrí koronakrízová pomoc potravinárskym podnikom, ktorú je však potrebné pripraviť tak, aby z nej mohli čerpať aj veľké potravinárske podniky, príprava schém štátnej pomoci pre potravinárov využiteľná ešte v roku 2020, ako aj príprava Strategického plánu SR na roky 2023 až 2027.

Chystá sa zmena v prístupoch k hospodáreniu v lesoch, zmeny v poľovníctve a šetrnejšie používanie pesticídov v poľnohospodárstve.

**Typy a alokácie aplikovaných intervencií priamych platieb:**

Podľa článku 14 nariadenia Európskeho parlamentu a Rady o strategických plánoch môže členský štát využiť nasledovné typy intervencií vo forme priamych platieb:

*Oddelené priame platby sú:*

- a) základná podpora príjmu v záujme udržateľnosti;
- b) komplementárna redistributívna podpora príjmu v záujme udržateľnosti;
- c) komplementárna podpora príjmu pre mladých poľnohospodárov;
- d) režimy v záujme klímy a životného prostredia.

*Viazané priame platby sú:*

- a) viazaná podpora príjmu;
- b) osobitná platba na bavlnu.

***Slovensko využije všetky typy oddelených a viazaných priamych platieb s výnimkou osobitnej platby na bavlnu (bavlna sa na Slovensku nepestuje).***

Pomoc Európskej komisie (EK) počas koronakrízy agrosektoru:

EK prijala opatrenia na podporu poľnohospodárov a agrosektora v EÚ počas zdravotnej krízy spôsobenej pandémiou koronavírusu.

Už na začiatku zdravotnej krízy spôsobenej pandémiou COVID-19 boli prijaté opatrenia na zabezpečenie cezhraničného toku tovarov vrátane potravín na jednotný trh EÚ. To platí aj pre pohyb sezónnych pracovníkov v agrosektore, ktorí majú dovolené cestovať do iných krajín s cieľom pestovania alebo zberu poľnohospodárskych plodín. Ďalej exekutíva EÚ prijala nové opatrenia, ktorými sa poskytlo poľnohospodárom viac času na predloženie žiadostí o priame platby a platby na rozvoj vidieka.

EK v apríli 2020 v súvislosti s pandémiou prijala ďalšie dve opatrenia na pomoc agropotravinárskemu sektoru. Tieto opatrenia zvyšujú hotovostný tok poľnohospodárov a znižujú administratívnu záťaž tak pre vnútroštátne, ako aj pre regionálne orgány a pre poľnohospodárov.

S cieľom zvýšiť peňažný tok poľnohospodárov EK zvýšila preddavky na priame platby z 50 % na 70 %, ako aj platby na rozvoj vidieka - zo 75 % na 85 %. Poľnohospodári majú tieto zálohy dostávať od polovice októbra. V záujme väčšej flexibility budú mať členské štáty možnosť vyplatiť poľnohospodárom platby pred dokončením všetkých kontrol v teréne. Znižuje sa počet fyzických kontrol oprávnenosti čerpania eurofondov na farmách pre prevažujúcu časť rozpočtu spoločnej poľnohospodárskej politiky z 5 % na 3 % (z dôvodu minimalizácie fyzického kontaktu medzi poľnohospodármi a inšpektormi EÚ. Komisia poskytne viac flexibility aj pokiaľ ide o načasovanie kontrol. Členské štáty budú môcť použiť alternatívne zdroje informácií na nahradenie tradičných inšpekcií na farme, napríklad družicové snímky alebo fotografie s geografickým označením na dôkaz toho, že sprostredkované investície sa naozaj uskutočnili.

Ekologické poľnohospodárstvo a ciele Envirostratégie 2030:

**V roku 2018 bolo v systéme ekologickej poľnohospodárskej výroby v SR evidovaných spolu 802 subjektov hospodáriacich na výmere približne 192 143,1 ha poľnohospodárskej pôdy, čo predstavovalo 9,85 % z celkovej rozlohy poľnohospodárskej pôdy.**

Od roku 1993 zaznamenala ekologickej poľnohospodárskej výroba postupný nárast z 0,62 % z poľnohospodárskeho pôdneho fondu (15 tis. ha) na 4,93 % (93,6 tis. ha) v roku 2005. Po roku 2005 pokračoval trend nárastu podielu výmery poľnohospodárskej pôdy v ekologickej poľnohospodárskej výrobe.

Neustále zvyšovanie tohto podielu smeruje k splneniu jedného z cieľov Envirostratégie 2030 a to do roku 2030 zvýšiť podiel takto obhospodarovanej pôdy minimálne na 13,5 %.

*Tabuľka 23 Vývoj podielu výmery poľnohospodárskej pôdy v systéme ekologickej poľnohospodárskej výroby z celkovej rozlohy poľnohospodárskej pôdy*

Rok	Podiel výmery pôdy v ekologickej poľnohospodárskej výrobe (%)	Cieľ Envirostratégie 2030 (%)
1993	0,62	13,5
2005	4,4	13,5
2006	5,81	13,5
2007	6,4	13,5
2008	7,19	13,5
2009	7,6	13,5
2010	9,27	13,5
2011	9,35	13,5
2012	8,75	13,5
2013	8,4	13,5
2014	9,35	13,5
2015	9,39	13,5
2016	9,46	13,5
2017	9,59	13,5
2018	9,85	13,5

Zdroj: ÚKSUP

V júli 2020 bol podaný návrh zákona o ekologickej poľnohospodárskej výrobe (MPRV SR), ktorý zavedie vstupné preverenie predpokladov u žiadateľa, ktorý chce začať vykonávať ekologickú poľnohospodársku výrobu, a to ešte pred jeho povinným zaregistrovaním v Ústrednom kontrolnom a skúšobnom ústave poľnohospodárskom. Zákon by mal nadobudnúť účinnosť od 1. januára 2021.

#### Prognóza využívania krajiny do roku 2050:

Ministerstvo životného prostredia SR, Slovenská agentúra životného prostredia a Prognostický ústav SAV vypracovali Strategickú výhľadovú štúdiu do roku 2050, v ktorej predstavili scenáre ukazujúce rôzne možné vývoje pre prírodu Slovenska („Scenáre pre prírodu Slovenska“, apríl 2020).

Hlavným výstupom je vypracovanie základného scenára a štyroch hlavných scenárov možných vývojových trajektórií pre prírodu Slovenska: Scenár č. 1: Tradície. Príroda ako zdroj kultúrnej identity; Scenár č. 2: Biodiverzita. Návrat k divokej prírode; Scenár č. 3: Ekonomika. Príroda v prostredí voľného trhu; Scenár č. 4: Inovácie. Smart využitie ekosystémových služieb.

Predkladané scenáre predstavujú štyri možné perspektívy, z ktorých každá skúma alternatívny budúci stav prírody, ale aj sociálno-ekonomické faktory, ktoré k nemu môžu viesť. Cieľom publikácie je hlavne poskytnúť relevantné informácie a podnety pre budúcu agendu v rámci verejných politík v oblasti biodiverzity po roku 2020.

Pre využívanie krajiny do roku 2050 odhadli nasledovné scenáre:

Prvý scenár: Neudržateľný tlak na využívanie prírodných zdrojov (lesníctvo, poľnohospodárstvo, priemysel, energetika, cestovný ruch a služby) sa prejavuje v nevratných zmenách na väčšine územia.

Druhý scenár: Dôraz na využívanie prírodných zdrojov v súlade s princípmi udržateľného rozvoja, vytváranie nových biotopov, budovanie zelenej a modrej infraštruktúry.

Tretí scenár: Veľké kontrasty, polarizácia územia na prírodnú a intenzívne hospodársky využívanú krajinu. Väčší podiel prírodných a poloprírodných území, zvýšené riziko intenzívnych degradačných procesov v okolitej krajine.

Štvrtý scenár: Krajina viac ovplyvnená hospodárskou činnosťou. Podiel prírodných a poloprírodných území v krajine je nižší. Privatizácia pozemkov a ich hospodárske využitie.

Piaty scenár: Využívanie krajiny udržateľným spôsobom, vďaka čomu príroda poskytuje rôznorodé ekosystémové služby. Posilnenie ekologickej konektivity medzi prírodnými územiami, ako aj odolnosť krajiny voči zmene klímy.

## **D) Politika v sektore doprava:**

Priebežný rozvoj dopravného sektora je nutnou podmienkou úspešného rozvoja odvetví národného hospodárstva SR. Rozvoj dopravného sektora je rozsiahly, finančne i technicky náročný proces.

*Strategický plán rozvoja dopravy SR do roku 2030 – Fáza II.* bol vypracovaný v decembri 2016 Ministerstvom dopravy, výstavby a regionálneho rozvoja SR na základe identifikovaných problémov v sektore dopravy. Vo väzbe na európske strategické a rozvojové dokumenty bola definovaná cieľová rozvojová vízia s horizontom roku 2030. Opatrenia pre naplnenie stratégie boli definované na základe globálnych trendov, medzinárodných dohôd a záväzkov SR a identifikovaných problémov.

\*\*

V Programovom vyhlásení vlády 2020-2024 (apríl 2020) sa vláda SR hlási k doprave, ktorá podporuje trvalo udržateľný rast s ohľadom na ekológiu. Zaväzuje sa, že *zreviduje* Strategický plán rozvoja dopravy SR do roku 2030 a urýchlene vypracuje a zverejní Investičný plán prioritných projektov jednotlivých oblastí dopravy vychádzajúci z analyticky podložených kritérií a aktuálnych dát.

Hlavným princípom aktualizovaného Strategického plánu rozvoja dopravy SR do roku 2030 bude multimodálna analýza opatrení dopravným modelom SR. Súčasťou strategického plánu bude aj analýza implementácie finančných modelov umožňujúcich realizáciu investičných projektov v oblasti dopravy zo zdrojov, ktoré nie sú súčasťou rozpočtu verejnej správy (napr. koncesné modely, PPP projekty či tzv. ASFINAG-model).

Vláda SR sa bude pri implementácii dopravnej politiky, ktorej cieľom má byť inteligentný, integrovaný, zelený a trvalo udržateľný dopravný systém, držať nasledovných princípov: • rozhodovanie na základe dát a spoločenskej pridanej hodnoty, • dopravná politika štátu, ktorá podporuje trvalo udržateľný hospodársky rast, • posilnenie postavenia výskumu a vývoja a podpora inovácií v oblasti dopravnej politiky štátu, • zapojenie nových finančných nástrojov v rámci rozvoja potenciálu jednotlivých druhov dopravy, • zavádzanie integrovanej dopravy zameranej na používanie ekologických spôsobov dopravy, • dopravná infraštruktúra bude generovať priestor pre nové služby, vyššiu spoľahlivosť a viac flexibility v oblasti dopravy a celého hospodárstva, • vytvorenie lepších podmienok na väčšiu konkurencieschopnosť podnikateľov v sektore dopravy a výstavby, • efektívne inštitucionálne zabezpečenie koordinácie dopravnej a stavebnej politiky štátu.

Vláda SR sa zaväzuje pokračovať v rozvoji dopravnej infraštruktúry a k dostavbe diaľnic a rýchlostných ciest. Zároveň zavedie záväznú prioritizáciu investičných projektov v oblasti cestnej infraštruktúry, ktorá sa bude odvíjať od skutočných potrieb rozvoja cestnej siete a na ktorú bude naviazaný plán prípravy, investičný plán a finančný model realizácie. Priorizácia bude tvorená záväzným zásobníkom projektov na obdobie minimálne 10 rokov.

Jedným zo základných predpokladov udržateľného hospodárskeho rastu a efektívnej podpory menej rozvinutých regiónov Slovenska je zvýšenie dostupnosti miest a regiónov, čo sa má dosiahnuť prostredníctvom modernizácie a zvýšením výdavkov na údržbu ciest I. triedy. V rámci rozpočtových možností Vláda SR prispeje k rozvoju regiónov aj budovaním obchvatov miest a obcí a preložkami ciest I. triedy.

V rámci trvalo udržateľnej mobility Vláda SR podporí zriaďovanie nízkoemisných zón s cieľom zvýšiť kvalitu ovzdušia, najmä v mestách. Vláda SR sa osobitne zameria na riešenie neuspokojivej dopravnej situácie v aglomerácii Bratislavy, implementáciou modelu integrovanej dopravy.

V rámci pripravovaného medzinárodného projektu Danube Cycle Plans financovaného z programu Interreg Vláda SR spracuje aktualizáciu dokumentu Národnej stratégie rozvoja cyklistickej dopravy a cykloturistiky v Slovenskej republike.

Vláda SR podporí verejnú osobnú dopravu ako ekologickejšiu a bezpečnejšiu alternatívu k individuálnej automobilovej doprave.

Vodná doprava sa bude počas nasledujúcich štyroch rokov (2020-2024) sústreďovať na napĺňanie cieľov európskej politiky v oblasti rozvoja vnútrozemských vodných ciest a prístavov, a to hlavne na napĺňanie cieľov dopravnej politiky Európskej únie prostredníctvom implementácie akčného programu NAIADES III, plánovaného na roky 2021 – 2027 na podporu vnútrozemskej vodnej dopravy, ktorý bude riešiť lepšiu integráciu vnútrozemských vodných ciest v mestských, prístavných a digitálnych politikách a využívať svoj potenciál na ekonomicky efektívnu prepravu tovaru a cestujúcich.

Vláda SR bude podporovať modernizáciu vnútrozemských vodných ciest a verejných prístavov Slovenskej republiky, plánuje obnoviť postavenie verejných prístavov na Slovensku ako moderných logistických centier na medzinárodnom koridore TEN - T Rýn - Dunaj, bude implementovať európske podmienky a postupy pre osvedčovanie odborných kvalifikácií v oblasti vnútrozemskej plavby, vrátane zavádzania digitalizácie v tejto oblasti.

Rozvoj vodnej dopravy v SR napĺňa jeden z hlavných pilierov EÚ v oblasti dopravnej politiky EÚ, ktorým je diverzifikácia tovarových prúdov a budovanie dopravných koridorov. Vypracovaním komplexnej *konceptie rozvoja vodnej dopravy do roku 2030 s výhľadom do roku 2050* sa zabezpečí doplnenie Strategického plánu rozvoja dopravy SR do roku 2030 v oblasti vodnej dopravy.

V oblasti námornej plavby Vláda SR zosúladí národný systém s hlavnými strategickými cieľmi európskeho námorného systému, vrátane vytvorenia systému námorného registra SR, ktorý bude založený na prijatí a aplikácii medzinárodných dohovorov Medzinárodnej námornej organizácie (IMO) a EÚ v oblasti námornej plavby. Ďalším cieľom v oblasti námornej plavby je vytvorenie systému pozitívnych opatrení pre námorné vzdelávanie a zvýšenie pracovnej mobility v námorných odvetviach.

\*\*

Pri zabezpečovaní plavebných podmienok (prostredníctvom SVP, š.p.) je potrebné venovať hlavnú pozornosť medzinárodnej vodnej ceste na Dunaji, podliehajúcej režimu AGN za účelom dodržania odporúčaní Dunajskej komisie pre nutné parametre resp. gabarity vodnej cesty a zlepšeniu plavebných podmienok v brodových úsekoch.

Váh je tiež vodná cesta medzinárodného významu E81 Európskeho dohovoru o hlavných vnútrozemských vodných cestách medzinárodného významu (AGN), ktorá by mala poskytovať požadované plavebné parametre pre konkrétnu kvalifikačnú triedu plavidiel, nevyhnutné pre celoročné využitie vodnej dopravy. Vážska vodná cesta je podľa Prílohy 1 Európskeho dohovoru o hlavných vnútrozemských vodných cestách medzinárodného významu (AGN) zaradená ako iná hlavná vnútrozemská vodná cesta v smere juh – sever (E81).

### **E) Vodné hospodárstvo:**

Strategická výhľadová štúdia do roku 2050 („Scenáre pre prírodu Slovenska“, apríl 2020) priniesla aj prognózy pre vodu a vodné hospodárstvo.

V rámci prognóz však treba zohľadňovať aj takzvané zlomové body, ktoré môžu aj nemusia narušiť vývoj možných scenárov. Takýmto zlomovým bodom je práve pandémia nového koronavírusu.

Päť scenárov pre vodu a vodné hospodárstvo:

Prvý scenár: Juh Slovenska trpí výrazným suchom. Zhoršená dostupnosť vodných zdrojov vs. zvyšujúce sa riziko povodní. Zvýšený obsah nežiaducich látok a ťažko rozložiteľných chemických zlúčenín.

Druhý scenár: Nové technologické postupy zamerané na zlepšenie kvality a zadržiavanie vody v krajine (podpora poľnohospodárstva aj zvyšovanie biodiverzity).

Tretí scenár: Zdroje pitnej vody sú prísnejšie chránené. Zvýhodňujú sa úsporné technológie a spôsoby hospodárenia. Podpora zadržiavania vody v krajine.

Štvrtý scenár: Nedostatok vody, nové priehrady na riekach na výrobu vodnej energie alebo zavlažovanie.

Piaty scenár: Cielené budovanie modrej infraštruktúry v krajine. Masívne investície do zadržiavania vody v krajine a jej lepšieho využívania, ekoinovačné riešenia.

*Prognóza potreby pitnej vody pre výhľadový horizont 2027*

Cieľom tejto kapitoly prognóza potrieb pitnej vody pre územie SR pre časový horizont 3. cyklu vodných plánov – rok 2027, vrátane odpovedajúcej prognózy vypúšťania vôd. Keďže sa jedná o blízky horizont, pre spracovanie prognózy sa na základe analýzy z roku 2011 (Fekete, V., Správa o vodohospodárskej bilancii výhľadových časových horizontov, VÚVH, Bratislava, 2011) nepoužili logistické krivky. Metódou spracovania bola prognóza potrieb na základe trendov vývoja v ostatných rokoch. Pre stanovenie potreby pitnej vody sa brali do úvahy jednotlivé prvky – percento zásobovanosti, špecifická spotreba vody z verejných vodovodov spolu a spotreba pre obyvateľstvo. Tiež sa zohľadnil vývoj počtu obyvateľov. Z hľadiska kopírovania doterajšieho vývoja a jeho prognózy pre krátkodobý výhľad vyhovovali najlepšie polynomicke krivky 2 a 3 rádu. Na ich základe bol stanovený možný vývoj. Údaj o počte obyvateľov bol prevzatý z prác prognózy VDC Infostat (INFOSTAT, Prognóza vývoja obyvateľstva v okresoch Slovenskej republiky do roku 2035, Bratislava 2013) a na základe doterajšieho vývoja sa uvažovalo na úrovni okolo 5,5 milióna. Údaje o doterajšom vývoji sa prevzali z ročeniek a správ.

*Tabuľka 24 Skutočné údaje o zásobovanosti z verejných vodovodov a prognóza vývoja do roku 2027*

rok	% zásobovanosti	špecifická spotreba
2000	82,90	120,7
2005	85,30	94,6
2009	86,30	86,0
2010	86,56	83,4
2011	86,91	79,8
2012	86,99	80,8
2013	87,39	78,7
2014	87,67	76,7
2015	88,27	77,3
2016	88,66	78,0
2017	88,94	77,8
2018	89,25	78,0
2019	89,51	78,6
2020	89,76	79,3
2021	90,01	80,2
2022	90,26	81,3
2023	90,51	82,6
2024	90,76	84,0
2025	91,00	85,6
2026	91,25	87,4
2027	91,49	89,3

Obr. 7.16 - Stav a prognóza % zásobovanosti obyvateľstva z verejných vodovodov

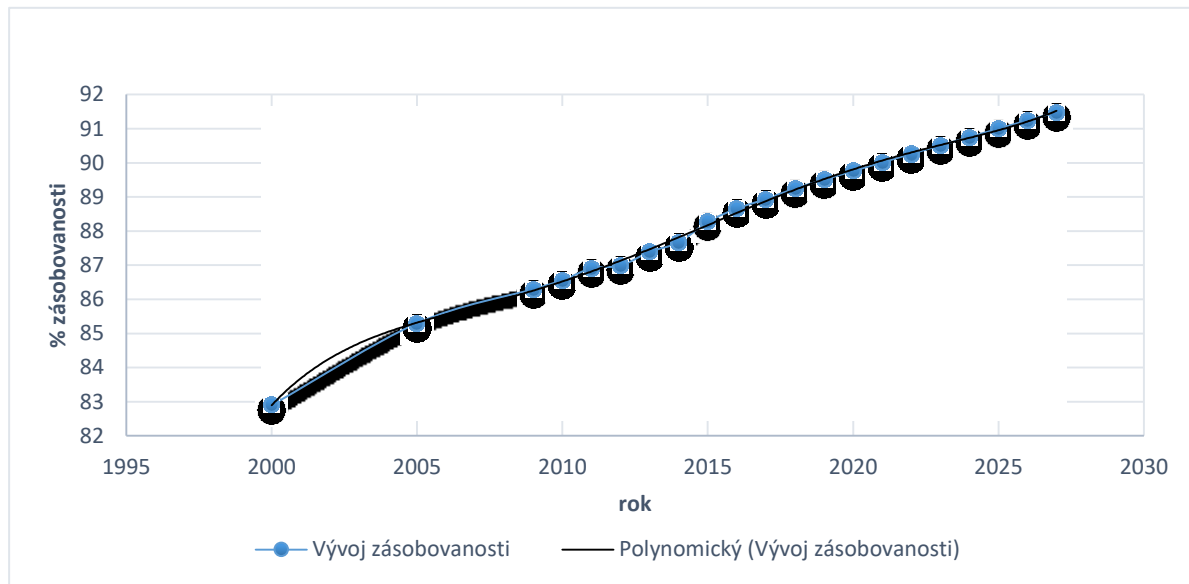

Obr. 7.17 - Stav a prognóza špecifickej spotreby vody z verejných vodovodov

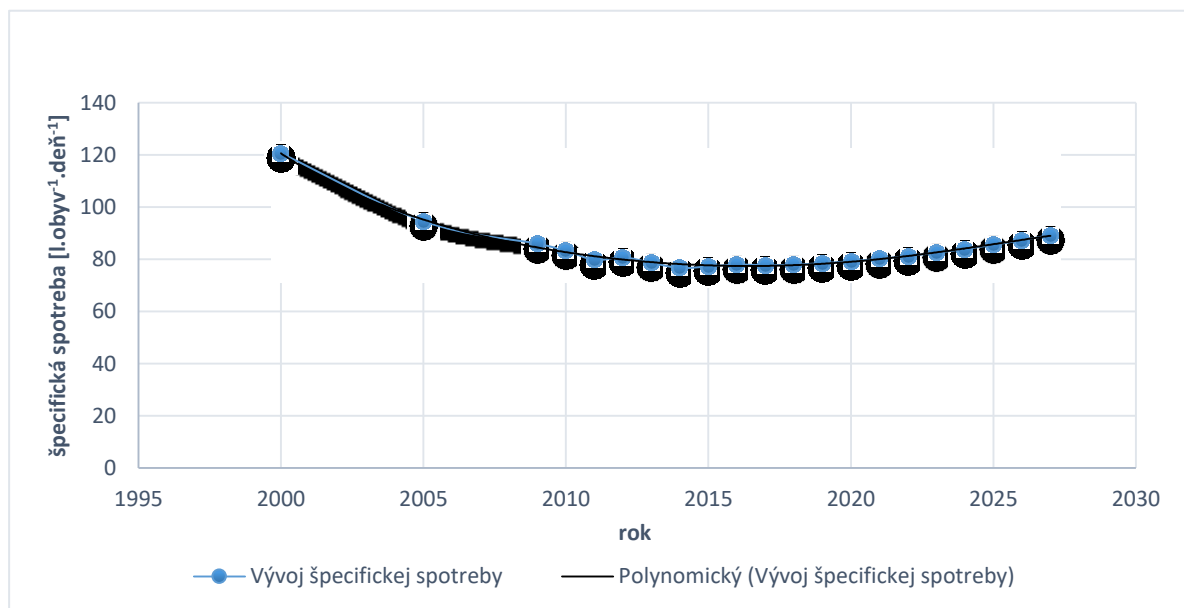

Základná prognóza bola použitá do schematickeho obrázka (Schéma odberov z podzemných a povrchových vôd v mil. m<sup>3</sup> na konci podkapitoly).

- Počet obyvateľov : 5,5 mil.
- % zásobovanosti z verejných vodovodov: 91,49 %
- Špecifická spotreba pre domácnosti: 89 l/obyv. a deň
- Špecifická spotreba spolu: 175 l/obyv. a deň
- Množstvo odobranej vody: 320 mil. m<sup>3</sup>
- Straty a spotreba vody: 23 % a 4 %, spolu 86,4 mil. m<sup>3</sup>
- Množstvo dodanej vody pre:
  - o obyvateľstvo : 163,8 mil. m<sup>3</sup>
  - o priemysel: 67,5 mil. m<sup>3</sup>
  - o Poľnohospodárstvo: 2,2 mil. m<sup>3</sup>



Množstvo odobranej vody pre jednotlivé užívateľské skupiny sme stanovili na základe doterajšieho prerozdelenia. Pritom sme predpokladali, že celková nefakturovaná voda z roku 2017 o veľkosti 29,9 % (25,1 % straty a 4,81 % vlastná spotreba a ostatné) poklesne na úroveň 27 % (23 a 4 %). Čiže pri znížení celkových odberov by malo stúpnuť množstvo fakturovanej vody. Členenie na vodu povrchovú a podzemnú odpovedá ostatným rokom. V rokoch vodnejších sú preferované odbery z podzemných zdrojov. V rokoch suchších spravidla klesajú odbery z podzemných vôd a stúpajú z povrchových vôd. Zásobovanie obecnými úradmi uvažujeme o veľkosti 10,5 mil. m<sup>3</sup>. Odpovedá to miernemu nárastu oproti súčasnosti. Prerozdelenie na užívateľské skupiny uvažujeme podľa doterajšieho členenia. Množstvo individuálneho zásobovania sme stanovili na základe odborného odhadu na úrovni 7 mil. m<sup>3</sup>. Pri stanovení tohto množstva sme vychádzali z množstva nezásobených obyvateľov z verejných vodovodov a uvažovali sme so špecifickou spotrebou 40 l/obyv. a deň.

Výsledné hodnoty prognózy sú v Schéme odberov z podzemných a povrchových vôd v mil. m<sup>3</sup> (na konci podkapitoly).

### Vypúšťanie vôd

Pre spracovanie bilancie je dôležité: Prietoky v toku sú ovplyvnené odbermi vody, po vypúšťaní použitej vody však tok pod výpustným objektom ovplyvňuje iba spotreba vody – chápaná ako rozdiel odberov a vypúšťaní (Tu je istý rozpor v terminológii, kde sa z hľadiska pitnej vody považujú za spotrebu vody „odbery“. Vychádza sa z predpokladu, že voda sa pri používaní znečistí – znehodnotí pre ďalšie použitie. Avšak po vyčistení na ČOV a vypustení do toku a samočistiacich procesoch je väčšinou opätovne pripravená na používanie, resp. mala by byť). Vo vodohospodárskej bilancii preto vystupujú vo výpočtoch odbery aj vypúšťania. To na strane potrieb vody.

Vypúšťania vôd sú významné. Pri výhľadových bilanciách však z metodického hľadiska je do výpočtov nutné používať hodnoty tzv. „suchých“ splaškov. Sú to množstvá odpovedajúce iba užívaniu vôd. Nemali by sa uvažovať iné vody - a to hlavne vody zrážkové a cudzie, napr. balastné, priesakové, a v niektorých prípadoch aj vody banské. Preto vstupy bilancie za minulý rok, ktoré obsahujú všetky tieto vody nie sú priamo použiteľné pre spracovanie. Zásadným spôsobom deformujú možný stav, nakoľko poskytujú výrazne lepšie výsledky, než aké môžu byť dosiahnuté. Vstupy (vypúšťania) treba korigovať, a to vo väzbe na odbery vody a teoretickej spotrebe vody pre jednotlivé užívateľské skupiny, resp. na základe znalostí významných užívateľov vôd. Tieto vplyvy sú významné. K dispozícii bol stav v odkanalizovaní z hľadiska vypúšťaných množstiev v jednotlivých spoločnostiach k 31.12.2017 (podľa: Poráziková, K., Aktualizácia údajov o verejných vodovodoch a verejných kanalizáciách v SR, VÚVH Bratislava 2018, 2019). Z tohto stavu je zjavné (prepočet na priemerné ročné prietoky v m<sup>3</sup>.s<sup>-1</sup>), že vplyv „ostatných vôd“ je dôležitým prvkom vypúšťaných vôd:

Celkové vypúšťanie: 391399 tis. m<sup>3</sup>, 12,411 m<sup>3</sup>.s<sup>-1</sup>, spolu 100 %  
 Spolu komunálne vody: 102314 tis. m<sup>3</sup>, 3,244 m<sup>3</sup>.s<sup>-1</sup>, spolu 26,5 %  
 Spolu priemyselné vody: 86920 tis. m<sup>3</sup>, 2,756 m<sup>3</sup>.s<sup>-1</sup>, spolu 22,2 %  
 Celkové vody zo zrážok: 50800 tis. m<sup>3</sup>, 1,611 m<sup>3</sup>.s<sup>-1</sup>, spolu 13,0 %  
 Celkové cudzie vody: 151364 tis. m<sup>3</sup>, 4,800 m<sup>3</sup>.s<sup>-1</sup>, spolu 38,7 %.

Verejnými kanalizáciami v roku 2017 bolo vypúšťaných (suché splašky) spolu 48,3 % vôd, a ostatné vody tvorili 51,7 %, čiže až 6,411 m<sup>3</sup>.s<sup>-1</sup>. Ak by sme vzali za základ výhľadových bilancií priamo údaje za rok 2017, výsledky by boli pozitívne skreslené veľmi významne !!! V jednotlivých rokoch sa údaje menia. Čím je rok vodnejší, tým by boli výsledky výhľadovej bilancie skreslenejšie. Dokumentuje to i graf (Obr. 7.18), ktorý je spracovaný z údajov tabuľky (Tabuľka 25 Vývoj odberov, vypúšťania a spotreby vody). Ak zanedbáme všetky ďalšie možné chyby, skutočná spotreba vody z užívania vody nie je -1,050 m<sup>3</sup>.s<sup>-1</sup>, ale väčšia o 6,411 m<sup>3</sup>.s<sup>-1</sup>, čiže 5,361 m<sup>3</sup>.s<sup>-1</sup>. S takouto spotrebou treba uvažovať, ako s údajom o súčasnom užívaní vôd pre spracovanie výhľadových bilancií.

Keďže vplyv „ostatných“ vôd na odkanalizovaní je dominantný a vplyv zmeny spotreby vody do roku 2027 je blízky nule, rozhodujúce práce na spresnení vypúšťaných vôd sme orientovali na korekciu údajov súčasného stavu. Korekcia bola vykonaná na základe teoretických spotrieb vody a porovnávaním s odbermi vody. Keďže kapacity na riešenie tejto časti boli veľmi malé, nebolo možné vykonať členenie

presnejšou metódou. Úprava sa týkala jednotlivých významných verejných kanalizácií. Realizovali sme ju priamo v zostavách vstupných údajov, zmenou hodnôt o vypúšťaných vodách.

Obr. 7.18 - Vývoj odberov, vypúšťania a spotreby vody v rokoch 2000 až 2018

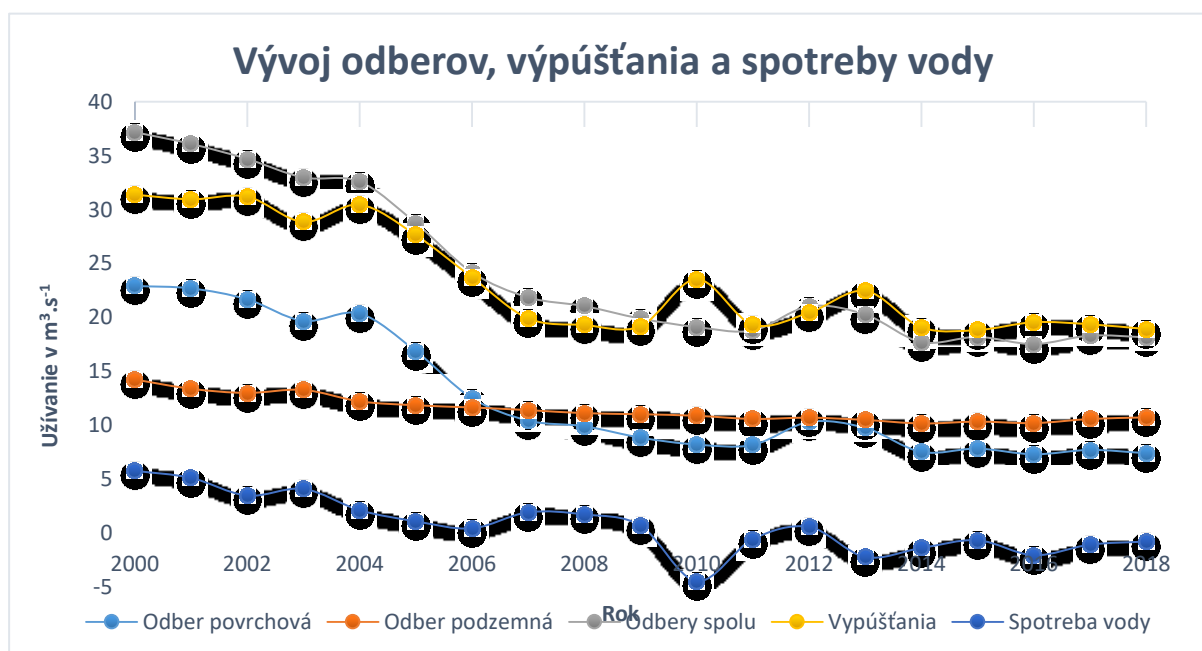

Tabuľka 25 Vývoj odberov, vypúšťania a spotreby vody

Rok	Odbery SR [ $\text{m}^3 \cdot \text{s}^{-1}$ ]		Spolu	Vypúšťania	Spotreba vody
	Povrchová	Podzemná			
2000	22,929	14,256	37,185	31,387	5,798
2001	22,702	13,398	36,100	30,961	5,139
2002	21,690	13,013	34,703	31,205	3,499
2003	19,691	13,295	32,986	28,869	4,116
2004	20,369	12,234	32,603	30,457	2,146
2005	16,895	11,867	28,762	27,647	1,115
2006	12,532	11,664	24,196	23,736	0,460
2007	10,449	11,422	21,871	19,922	1,949
2008	9,925	11,137	21,062	19,311	1,751
2009	8,869	11,039	19,908	19,195	0,713
2010	8,229	10,894	19,123	23,555	-4,432
2011	8,200	10,602	18,802	19,344	-0,542
2012	10,321	10,719	21,040	20,447	0,593
2013	9,769	10,511	20,280	22,472	-2,192
2014	7,548	10,181	17,729	19,088	-1,359
2015	7,850	10,352	18,202	18,846	-0,644
2016	7,325	10,216	17,541	19,570	-2,029
2017	7,729	10,596	18,325	19,375	-1,050
2018	7,427	10,746	18,173	18,934	-0,760

### Prognóza potrieb úžitkovej vody pre výhľadový horizont 2027

#### Polnohospodárstvo

Živočišna výroba – klesajúci trend odberov v rokoch 2004 až 2010 sa v nasledujúcich rokoch stabilizoval a kľzavé priemery i polynomicke krivky zohľadňujú už nárast v posledných rokoch. Na základe týchto kriviek predpokladáme, že do roku 2027 stúpnu odbery z podzemných vôd pre túto

skupinu minimálne na úroveň 14 mil. m<sup>3</sup> (priemerný ročný odber na úrovni nad 440 l.s<sup>-1</sup>). Pre vzdialenejšie výhľadové úrovne uvažujeme s takýmto množstvom odoberanej vody.

Obr. 7.19 - Stav a prognóza odberov vody pre živočíšnu výrobu z podzemných vôd

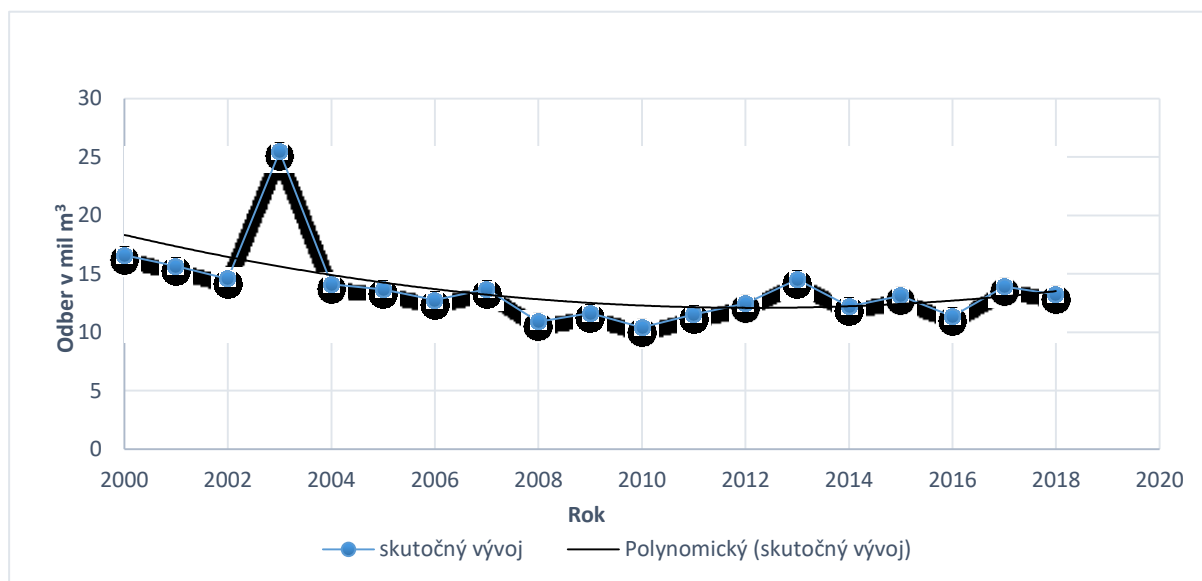

*Rastlinná výroba* – potreba vody reprezentuje potrebu vody na závlahy. Odbery vykazujú významnú rozkolísanosť, nakoľko sú závislé hlavne na zrážkovom charaktere roka, resp. vegetačného obdobia. Vývoj odberov v rokoch socializmu (1980 až 1990) vykazoval stúpajúci nárast odberov. Úplne iná bola situácia v období po roku 1990. V rokoch 1991 až 2003 ešte odbery čiastočne kopírovali vlhové potreby vody. Po roku 2004 poklesol významne počet zavlažovaných plôch a odoberané závlahové množstvá kryli potreby iba na niekoľkých poľnohospodárskych podnikoch. Vývoj odberov je na grafe (Obr. 7.20).

Obr. 7.20 - Vývoj odberov vody na závlahy v rokoch 1991 až 2018

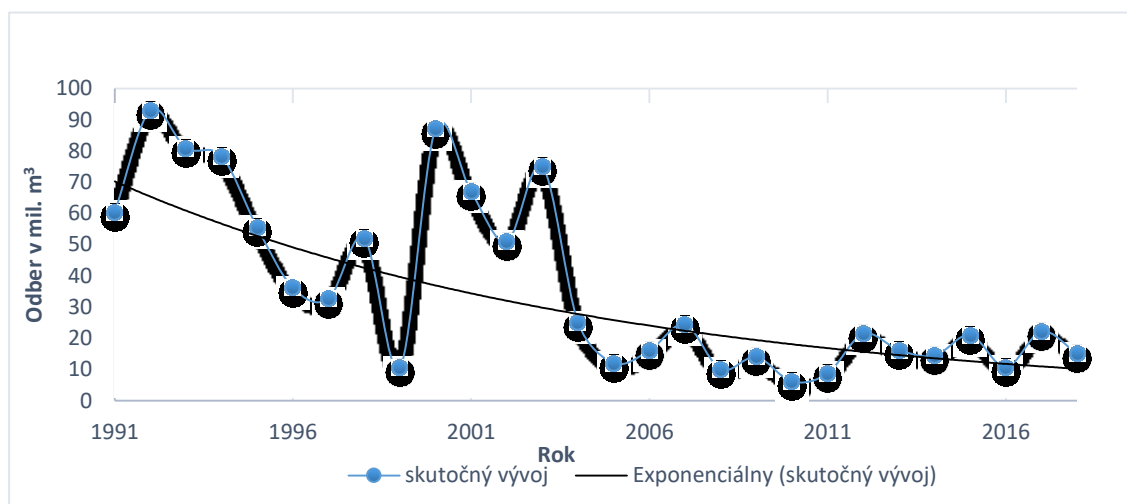

Vývoj v ostatných rokoch poukazuje na „stabilizovanie“ odberov. Vzhľadom na nevyhnutnosť zvýšiť potravinovú bezpečnosť v SR z vlastnej produkcie aspoň na 80 %, by mali začať odbery súvisiace so zvýšením a hlavne stabilizovaním úrod stúpať. Výraznejšie zvýšenie však možno predpokladať až po roku 2021, nakoľko bude potrebné obnoviť zdevastovaný závlahový detail spolu s čerpacími stanicami. Pre výhľadový horizont 2027 sme uvažovali s priemernými potrebami vody na závlahy na úrovni 25 mil. m<sup>3</sup>.

Priemysel, energetika a ostatní

V tejto užívateľskej skupine (ďalej používame iba skrátený názov „priemysel“) dominujú odbery povrchovej vody. Na druhom mieste sú odbery z podzemných zdrojov, ktoré sú iba o niečo vyššie ako odbery z verejných vodovodov. Vývoj odberov z podzemnej a povrchovej vody je v tabuľke (Tabuľka 26).

Tabuľka 26 Vývoj odberov z podzemnej a povrchovej vody pre priemysel

Rok	Odbery pre priemysel [mil. m <sup>3</sup> ]		
	Povrchová	Podzemná	Spolu
2000	575,9	76,7	652,5
2001	596,1	72,4	668,6
2002	578,0	70,9	648,8
2003	485,7	74,0	559,7
2004	564,9	70,8	635,7
2005	468,0	68,6	536,6
2006	323,7	69,3	393,0
2007	266,8	69,2	335,9
2008	251,8	67,0	318,8
2009	217,0	64,0	281,0
2010	205,5	63,4	268,9
2011	199,1	63,2	262,3
2012	258,5	63,9	322,4
2013	246,9	64,0	310,9
2014	182,8	61,0	243,8
2015	183,3	65,0	248,3
2016	175,8	65,4	241,2
2017	178,9	68,1	247,0
2018	174,5	73,6	248,1

Obr. 7.21 - Vývoj odberov z povrchovej vody pre priemysel

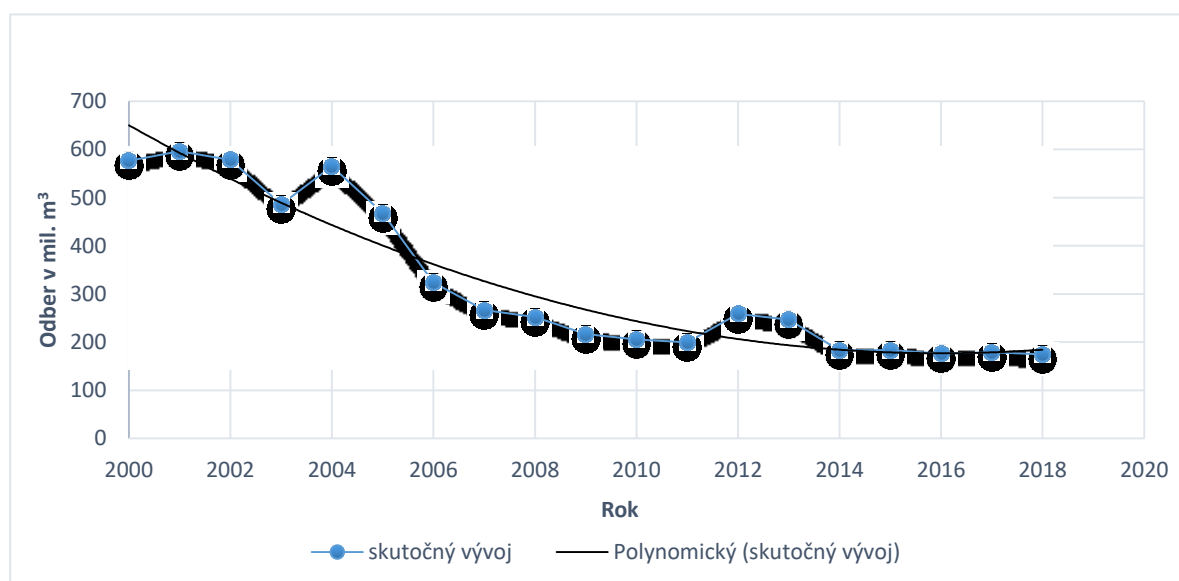

Obr. 7.22 - Vývoj odberov z podzemnej vody pre priemysel

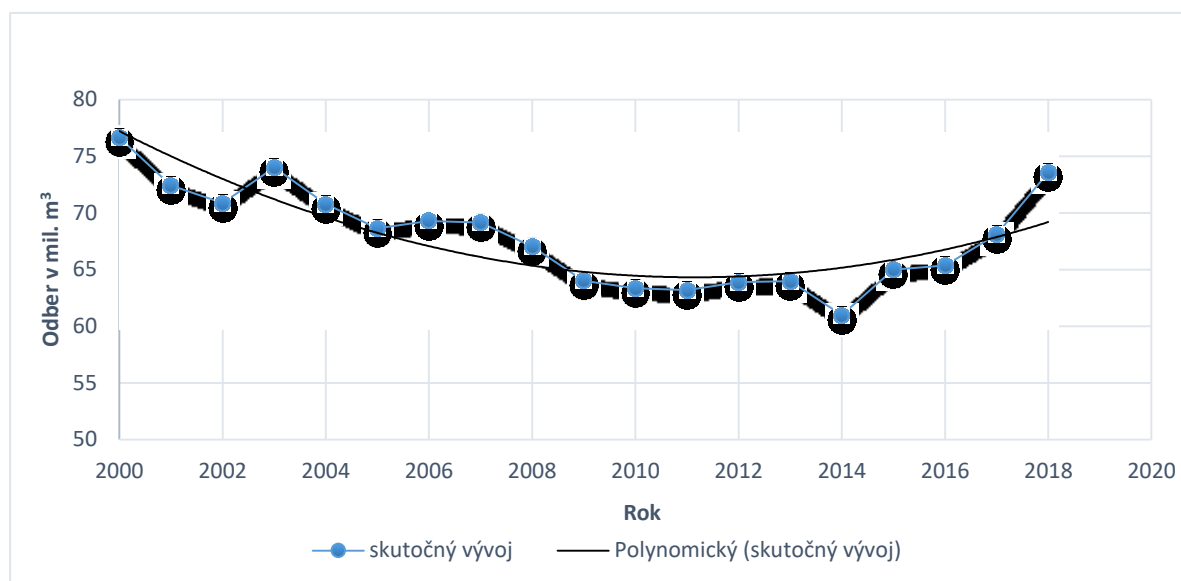

Z obrázkov je zrejmé, že je možné doterajší vývoj veľmi úspešne vyrovnáť rozličnými teoretickými krivkami. Je však zrejmé, že tieto krivky nie je možné použiť pre prognózu výhľadu (ani krátkodobého) odberov vody, nakoľko zmeny sú prudké a ovplyvňujú ich významní odberatelia. Napriek celkovej stabilizácii odberov a nárastu v ostatných rokoch viaceré krivky „vyrovnávajú“ vývoj stále s klesajúcou tendenciou. Táto metóda nie je vhodná pre spracovanie logicky zdôvodniteľnej prognózy, vzhľadom na vývoj v ostatných rokoch.

Tejto užívateľskej skupine dominujú významní užívatelia vody, podľa odberu ktorých sú ovplyvňované celkové trendy. V roku 2017 bolo v SR registrovaných 327 odberateľov vo všetkých odberateľských skupinách. Odberatelia zaradení do kategórie významní (56) odoberali v roku 2017 spolu viac ako 95 % a 5 najvýznamnejších odberateľov v priemysle spolu odoberalo viac ako 53 % z celkového odobieraného množstva povrchových vôd. Významné poklesy odberov vody v posledných rokoch boli prevažne z dôvodu poklesu výroby, ale aj zavádzania nových technológií. Pokles pri prietokovom chladení spôsobil hlavne nárast ceny vody. V roku 2012 významný nárast odberov reprezentuje prakticky jeden odberateľ – SE Vojany (Slovenské elektrárne).

Prognóza do roku 2027 bola spracovaná na základe odborného odhadu z údajov vývoja v ostatných rokoch. Očakáva sa celkové mierne oživenie výroby. Malo by ísť o oblasti automobilového a strojárského priemyslu, potravinárskeho priemyslu, priemyselne parky, rekreáciu a turizmus. Mierne nárast by mal byť aj v energetike (elektrárne a teplárne). Rozhodujúci nárast odberov oproti súčasnosti by sa mal týkať povrchovej vody.

### Štruktúra využívania vody v roku 2027

Prognózy potreby vody do r. 2027 boli podrobne spracované vo vyššie zmienenej úlohe „Výhľadová VHB množstva povrchovej vody k dlhodobému časovému horizontu“, (Kelčík, VÚVH, 2019). V tejto podkapitole dopĺňujeme v nasledovnej tabuľke štruktúru používania vody v r. 2027 pre jednotlivé sektory (obyvateľstvo, priemysel, poľnohospodárstvo) v členení na odbery z povrchovej a podzemnej vody.

Tabuľka 27 Štruktúra využívania vody v r. 2027 (podľa metodiky EHK OSN) v mil. m<sup>3</sup>

P.č.	Účel odberu	Odbery vody		
		spolu	z toho:	
			povrchová	podzemná
<b>A. OBYVATEĽSTVO</b>				
1	Voda z verejných vodovodov	330,5	55	275,5
2	Individuálne zásobovanie zo studní	7	0	7
3	Zásobovanie priemyslu a služieb z ver. vodovodov	69,2	11,6	57,6
4	Zásobovanie poľnohospodárstva z verejných vodovodov	2,5	0,4	2,1
5	Straty a vlastná spotreba	86,4	14,8	71,6
	SPOLU (1+2-3-4-5)	179,4	28,2	151,2
<b>B. PRIEMYSEL</b>				
6	Z vlastných zdrojov	275	200	75
(3)	Zásobovanie priemyslu a služieb z ver. Vodovodov	69,2	11,6	57,6
	SPOLU (6+3)	344,2	211,6	132,6
<b>C. POĽNOHOSPODÁRSTVO</b>				
7	Voda pre závlahy	29	25	4
8	Voda pre živočíšnu výrobu	14	0	14
(4)	Zásobovanie poľnohospodárstva z verejných vodovodov	2,5	0,4	2,1
	SPOLU ( 7+8+4)	45,5	25,4	20,1
<b>D. OSTATNÉ ÚČELY</b>				
9	Z vlastných zdrojov	.	.	.
(5)	Voda pre ostatné účely z verejných vodovodov	.	.	.
	SPOLU (9+5)			
<b>E. CELKOVÝ ODBER V SR</b>		655,5	280	375,5
Z toho bez individuálnych zásobovaní zo studní		648,5	280	368,5

Schéma odberov z podzemných a povrchových vôd (mil. m<sup>3</sup>)  
rok 2027

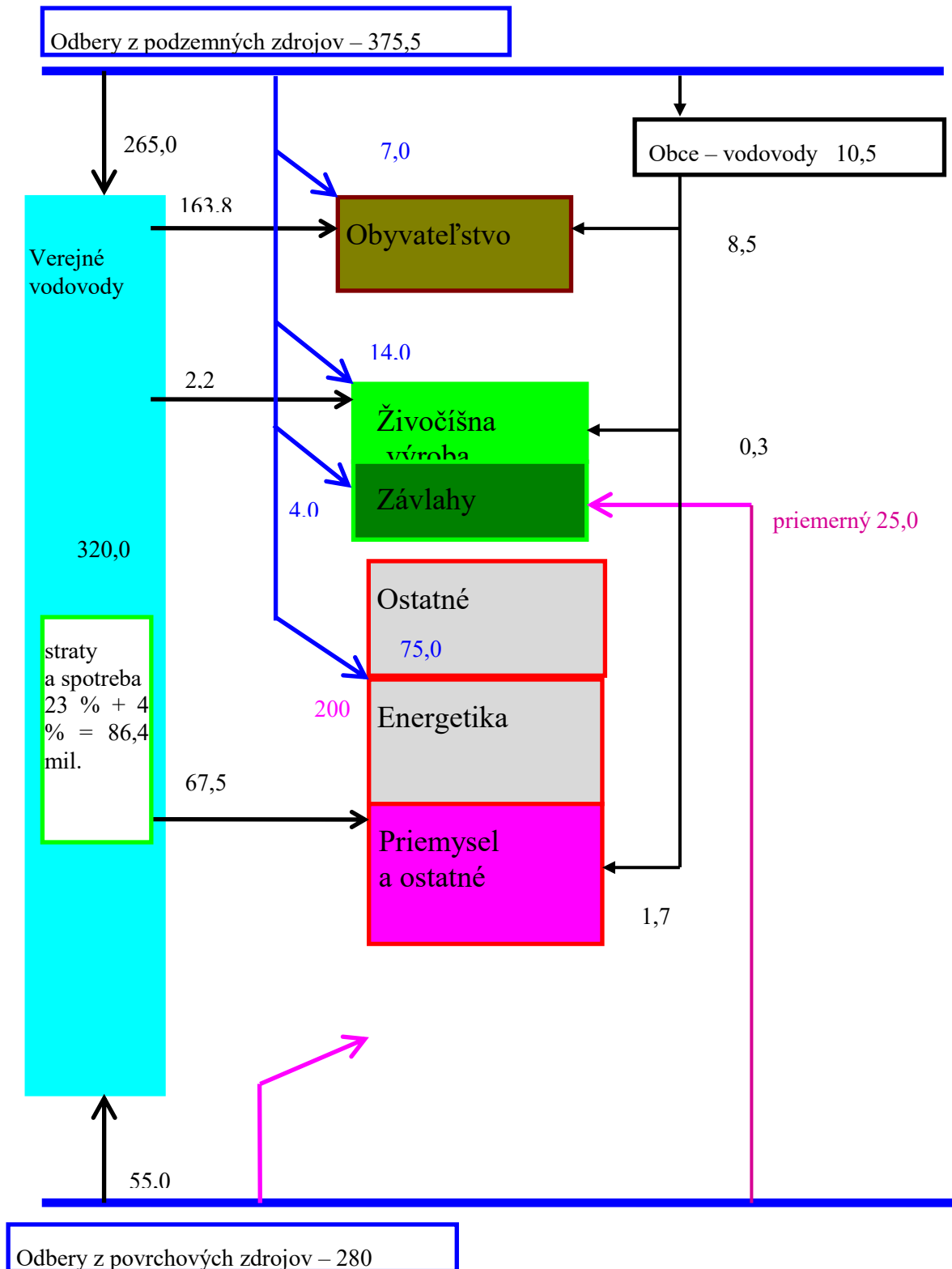

### 7.3 Návratnosť nákladov na vodohospodárske služby

Odhad návratnosti nákladov za vodohospodárske služby týkajúce sa *zásobovania, dodávky a distribúcie pitnej vody a odvádzania a čistenia odpadovej vody* sa uskutočňuje každoročne od roku 2007. Odhad návratnosti nákladov za sektor pitnej a odpadovej vody za roky 2016-2018 sa nachádza v tabuľke 28 a 29. Návratnosť nákladov na tieto vodohospodárske služby bola posudzovaná za vodárenské spoločnosti, ktoré sú majoritným poskytovateľom týchto služieb. Okrem nich sú tieto služby poskytované aj samostatne obcami alebo inými subjektmi (prevádzkovateľmi verejných vodovodov a verejných kanalizácií), ich podiel je menšinový a údaje za ne nie sú k dispozícii.

Podľa RSV je žiaduce posúdenie aj ďalších vodohospodárskych služieb, pokiaľ ich má členský štát zadefinované. Preto bola každoročne od roku 2007 posudzovaná aj návratnosť nákladov aj za ďalšie definované vodohospodárske služby – poskytované sektorom povodí, t.j. vodohospodárske služby súvisiace s využívaním vodného toku, ktorými sú: *využívanie hydroenergetického potenciálu (HEP), využívanie energetickej vody a odbery povrchovej vody*. Návratnosť nákladov za vodohospodárske služby súvisiace s využívaním vodného toku za roky 2016- 2018 sa nachádza v tabuľke 28 a 29. Všetky uvedené vodohospodárske služby sú platené služby, ktoré podliehajú regulácii prostredníctvom ÚRSO (Úrad pre reguláciu sieťových odvetví), okrem vodohospodárskej služby „odber povrchovej vody na závlahy pre poľnohospodárov“. Cena za odber povrchovej vody na zavlažovanie poľnohospodárskej pôdy nie je regulovaná prostredníctvom ÚRSO, za tento odber je stanovený poplatok na základe NV SR č. 394/2016 Z.z., ktorým sa mení a dopĺňa NV SR č. 755/2004 Z.z.).

Sektor povodí reprezentuje SVP, š.p., ktorý je poskytovateľom aj uvedenej služby odber povrchovej vody na závlahy pre poľnohospodárov.

Vysvetlenie pojmov súvisiacich s implementáciou článku 9 RSV z pohľadu realizovaných vodohospodárskych služieb je uvedené v prílohe 7.3.

Vstupné údaje potrebné k výpočtu návratnosti nákladov sú: náklady, tržby a dotácie. Dotácie sú jedným z faktorov, ktoré ovplyvňujú mieru návratnosti nákladov (v prípade poskytnutých dotácií užívateľa vody nehradia v cene všetky náklady). Preto pri výpočte návratnosti nákladov na vodohospodárske služby sú tržby znížené o dotácie. Použitá metodika pre odhad návratnosti nákladov pre jednotlivé vyššie zmienené vodohospodárske služby je jednotná. Pre výpočet návratnosti bol použitý vzorec:  $\text{tržby} - \text{dotácie} / \text{náklady} * 100$ .

Do výpočtu miery návratnosti nákladov na uvedené vodohospodárske služby sa brali do úvahy *prevádzkové náklady a čiastočne investičné náklady*. Prevádzkové náklady sú zahrnuté do sumy ekonomicky oprávnených nákladov, ktoré poskytovatelia vodohospodárskych služieb každoročne predkladajú na ÚRSO za účelom schválenia (regulovaných) cien týchto vodohospodárskych služieb. Investičné náklady sú vyjadrené v ročných prevádzkových nákladoch v položke „odpisy“ (čo sú ukončené investície, zaradené do DHM); investície ešte neukončené sa v bežnom roku nepremietajú do prevádzkových nákladov (národná legislatíva to neumožňuje: účtovanie odpisov/zákon o dani z príjmov).

Vstupné údaje za vodohospodárske služby sektory *zásobovanie pitnou vodou a odvádzanie a čistenie odpadovej vody* boli prevzaté z výkazov vybraných ukazovateľov ekonomického vývoja, ktoré pre potreby spracovania Správy o vodnom hospodárstve v SR každoročne vyplňajú a poskytujú samotné vodárenské spoločnosti. Vzhľadom na to, že cena za výrobu, distribúciu a dodávku pitnej vody verejnými vodovodmi a cena za odvádzanie a čistenie odpadovej vody verejnými kanalizáciami v SR je určovaná v súlade s regulačnou politikou ako jednotná pre domácnosti, poľnohospodárstvo a priemysel, poskytovatelia týchto vodohospodárskych služieb nevedú oddelenú evidenciu nákladov a tržieb v členení na tieto sektory. Vzhľadom k tomu, že územná (regionálna) pôsobnosť vodárenských spoločností neodpovedá vymedzeným hraniciam jednotlivých povodí, získané údaje o tržbách a nákladoch vodárenských spoločností boli do povodí transformované cez GIS a to pomerom počtu zásobovaných obyvateľov jednotlivých vodárenských spoločností v povodiach.

Vstupné údaje potrebné pre výpočet návratnosti nákladov *vodohospodárskych služieb súvisiacich s využívaním vodného toku* poskytol SVP, š. p., Banská Štiavnica – ako poskytovateľ týchto služieb - a to podľa jednotlivých čiastkových povodí.



Mieru návratnosti nákladov za sektor zásobovania pitnou vodou, odvádzania a čistenia odpadových vôd a taktiež služieb súvisiacich s využívaním vodného toku pre celé územie SR uvádza Tabuľka 28 Tabuľka 28 a pre Správne územie povodia Dunaj Tabuľka 29.

Návratnosť nákladov za vodohospodársku službu „odber povrchovej vody na závlahy pre poľnohospodárov“ je vyjadrená v rámci položky „odbery povrchovej vody pre ostatných odberateľov“ (za roky 2017 a 2018, pretože povinnosť platiť za tieto odbery existuje od 1. januára 2017).

Tabuľka 28 Miera návratnosti nákladov za jednotlivé vodohospodárske služby za roky 2016-2018 za SR

Miera návratnosti nákladov (%)			
	2016	2017	2018
<b>Sektor VHS</b>			
Zásobovanie pitnou vodou (verejné vodovody)	102,8	101,0	105,2
Odvádzanie a čistenie odpadových vôd (verejné kanalizácie)	90,4	90,1	93,2
<b>Verejné vodovody a verejné kanalizácie spolu</b>	96,5	95,4	99,0
<b>Správa povodí:</b>			
-HEP	113,3	101,1	75,0
-Energetická voda	5,8	117,1	78,2
-Odbery povrchových vôd spolu	64,5	89,5	89,2
- Odbery pre domácnosti	57,1	109,9	83,3
- Odbery pre ostatných odb.	66,8	85,5	90,8
<b>Správa povodí spolu</b>	76,1	95,3	82,3

Tabuľka 29 Miera návratnosti nákladov za jednotlivé vodohospodárske služby za roky 2016-2018 na úrovni správneho územia povodia Dunaj

Miera návratnosti nákladov (%)			
	2016	2017	2018
<b>Sektor VHS</b>			
Zásobovanie pitnou vodou (verejné vodovody)	102,7	100,6	104,8
Odvádzanie a čistenie odpadových vôd (verejné kanalizácie)	89,7	89,6	92,8
<b>Verejné vodovody a verejné kanalizácie spolu</b>	96,1	95,0	98,5
<b>Správa povodí:</b>			
-HEP	116,3	103,5	76,7
-Energetická voda	5,8	119,3	80,5
-Odbery povrchových vôd spolu	66,4	92,9	91,2
- Odbery pre domácnosti	63,4	119,0	90,2
- Odbery pre ostatných odb.	67,2	88,1	91,4
<b>Správa povodí spolu</b>	78,0	98,3	84,1

Z tabuľky vyplýva, že miera návratnosti vodohospodárskych služieb poskytovaných vodárenskými spoločnosťami (zásobovanie pitnou vodou a odvádzanie a čistenie odpadových vôd spolu) na národnej úrovni sa v roku 2018 nachádza na úrovni 99 % (pričom samostatne oblasť pitnej vody na úrovni 105,2 % a odpadovej vody 93,2 %). Podobnú úroveň vykazujú roky 2016-2017. Podobné výsledky vykazuje SÚP DUNAJ: vodohospodárska služba pitná a odpadová voda spolu má v roku 2018 návratnosť nákladov 98,5 % (samostatne pitná voda 104,8 % a odpadová voda 92,8 %).

U vodohospodárskych služieb súvisiacich s využívaním vodných tokov je situácia menej priaznivá (hoci na druhej strane vypovedá o nižšej miere využívania funkcií vodných tokov, čo je možné hodnotiť pozitívne z hľadiska environmentálneho). Miera návratnosti nákladov v období rokov 2016-2018 na národnej úrovni sa pohybuje v rozmedzí 76 – 82%, čo má negatívny dopad na výkon správy povodia a obnovy majetku. Miera návratnosti nákladov za tieto vodohospodárske služby pre SÚP Dunaja v roku 2018 dosahuje 84,1 %.

Podľa RSV by do odhadu návratnosti nákladov na vodohospodárske služby mali byť zahrnuté nielen náklady finančné, ale i environmentálne náklady a náklady na využívanie vodných zdrojov. Keďže stále neexistuje jednotná metodika na identifikáciu a kalkuláciu externých environmentálnych nákladov a nákladov na zdroje, pre účel 3. plánu nenastala zmena spôsobu kalkulácie týchto nákladov oproti 1. a 2. plánu, to zn. že v uskutočnenom odhade sú v značnej miere tieto náklady zohľadnené ako náklady „internalizované“ v klasických finančných nákladoch, ktoré vchádzajú do cien odpadovej a pitnej vody (poplatky za vypúšťanie odpadovej vody, odbery povrchových vôd a odbery podzemných vôd). Slovensko sa pokračuje v snahe vytvoriť národnú metodiku pre kalkuláciu týchto nákladov. Za tým účelom na základe dostupných publikovaných prístupov rozpracováva postupy na ich odvodenie.

Do analýzy návratnosti nákladov nebola zahrnutá protipovodňová ochrana, plavba, závlahová voda pre poľnohospodárstvo, ani samoodbery (samoobslužné odbery).

### Protipovodňová ochrana

**Akumulácia a zachytávanie pre protipovodňovú ochranu** sú na Slovensku definované ako verejno-prospešné služby (služby všeobecného záujmu). (Doplňujúca informácia: Len nádrže používané na zásobovanie obyvateľstva pitnou vodou sú jednoúčelové. Žiadne iné akumulčné nádrže sa nebudujú len na jeden účel (napr. len na protipovodňovú ochranu), ale slúžia viacnásobnému účelu, napr. pre závlahy, priemysel vrátane hydroenergetiky, protipovodňovú ochranu, atď.).

Plavba - Plavba reprezentuje verejnoprospešnú službu platenú štátom.

### Závlahová voda pre poľnohospodárstvo

Novela vodného zákona opätovne zaviedla povinnosť platiť za odber závlahovej vody pre poľnohospodárov od 1. januára 2017 (od roku 2004 bolo s poplatní zrušené).

### Samoodbery (samoobslužné odbery)

V súlade s národnou legislatívou **samoodbery** (samoobslužné odbery) bez povolenia nepodliehajú platbe a preto nie sú evidované (vo vodnom zákone povinnosť platiť sa vzťahuje k prekročeniu stanoveného množstva odobratej vody 1 250 m<sup>3</sup>/mesiac. Táto hranica znamená, že samoodbery v sektore domácností nie sú platené. Avšak prekročenie tohto objemu znamená povinnosť platiť pre podnikateľov a pre obce s menším počtom obyvateľov.

Pojmy súvisiace s implementáciou článku 9 RSV z pohľadu realizovaných vodohospodárskych služieb obsahuje Príloha 7.3.

## 7.4 Cenová politika za vodohospodárske služby

Vývoj v oblasti cenovej politiky za vodohospodárske služby od vydania 1. a 2. VPS:

- V roku 2010 bol vypracovaný „Návrh cenovej politiky v oblasti vodného hospodárstva“ (ďalej len „návrh cenovej politiky“), ktorý potvrdil existenciu dovtedy uplatňovanej cenovej politiky v oblasti vôd v súlade s čl. 9 RSV. Ide o stimulačnú a motivačnú cenovú politiku, v rámci ktorej je uplatnená úhrada nákladov na poskytované vodohospodárske služby, ako aj zohľadnenie princípu „užívateľ a znečisťovateľ platí“ v rámci nákladov na vodohospodárske služby. Návrh cenovej politiky rešpektuje platné legislatívne predpisy v oblasti vodného hospodárstva a v oblasti ekonomiky, hospodárske vzťahy, životný cyklus a zohľadňuje nákladovú koncepciu pri zachovaní princípu RSV - „znečisťovateľ platí“ a rešpektuje platnú regulačnú politiku. Za účelom väčšieho zosúladenia cenovej politiky s požiadavkami čl. 9 RSV návrh cenovej politiky obsahuje aj „Návrh možných mechanizmov zintenzívnenia cenovej politiky“ (návrh aktualizácie finančného mechanizmu).
- Vláda svojím uznesením č. 17 zo dňa 12. januára 2011 návrh cenovej politiky schválila a v bode B.1. uznesenia odporučila ostatným ústredným orgánom štátnej správy SR pri zavádzaní nových ekonomických nástrojov a zintenzívňovaní súčasných ekonomických nástrojov v oblasti vodného hospodárstva uplatňovať princípy cenovej politiky (uvedené v kapitole 6 uznesenia).
- V marci 2016 bola schválená/odsúhlasená Regulačná politika na regulačné obdobie 2017 - 2021 ktorá nadväzuje na predchádzajúcu Regulačnú politiku na regulačné obdobie 2012 – 2016. Základné metódy a princípy novej regulačnej politiky zostali zachované (kalkulácia ceny na základe ekonomicky oprávnených nákladov). Nižšie sú zhrnuté najzákladnejšie charakteristiky regulačnej politiky na roky 2017-2021:
  - ceny pitnej a odpadovej vody sa stanovujú *ako maximálne* (s možnosťou uplatňovať aj ceny nižšie ako tie, ktoré schválil ÚRSO, avšak za podmienky, že zníženie ceny nebude mať negatívny dopad na riadnu prevádzku a obnovu infraštruktúry);
  - cieľom regulačnej politiky je vytvoriť podmienky na zavedenie *dvojjložkovej ceny*, skladajúcej sa z fixnej a variabilnej zložky (dvojjložková cena po jej zavedení od začiatku januára 2017 mala len krátku životnosť, s následným návratom k jednozložkovej cene, platnej v súčasnosti);
  - podpora investičného rozvoja najmä v oblasti *verejných kanalizácií* vytváraním primeraných možností na tvorbu vlastných finančných zdrojov;
  - zabezpečenie primeranej finančnej udržateľnosti investícií realizovaných v súvislosti s plnením záväzkov, ktoré sa Slovenská republika pri vstupe do Európskej únie zaviazala splniť do roku 2015;
  - primerané limitovanie rozsahu a štruktúry ekonomicky oprávnených nákladov na výkon regulovaných činností, s ohľadom na zabezpečovanie vlastných zdrojov na rozvoj infraštruktúry a realizáciu plánu obnovy;
  - optimalizácia nákladov na výkon regulovaných činností, vrátane stanovenia limitných hodnôt vybraných položiek kalkulácie nákladov, najmä osobných nákladov, režijných nákladov, výšky nájomného a odpisov majetku.
- Na vykonávanie cenovej regulácie v praxi (rozsah regulácie, spôsoby a postupy vykonávania regulácie) boli vydané všeobecne záväzné právne predpisy, ktoré tvoria súčasť regulačnej politiky na regulačné obdobie 2017 – 2021:
  - Vyhláška Úradu pre reguláciu sieťových odvetví č. 194/2013 Z. z., ktorou sa ustanovuje cenová regulácia odberu povrchovej vody a energetickej vody z vodných tokov a využívania hydroenergetického potenciálu vodných tokov.
  - Vyhláška Úradu pre reguláciu sieťových odvetví č. 195/2013 Z. z., ktorou sa ustanovuje cenová regulácia výroby, distribúcie a dodávky pitnej vody verejným vodovodom a odvádzania a čistenia odpadovej vody verejnou kanalizáciou v znení vyhlášky č. 188/2014 Z. z.
  - Vyhláška Úradu pre reguláciu sieťových odvetví č. 224/2016 Z.z., ktorou sa ustanovuje cenová regulácia odberu povrchovej vody a energetickej vody z vodných tokov a využívania hydroenergetického potenciálu vodných tokov.

- Vyhláška Úradu pre reguláciu sieťových odvetví č. 225/2016 Z.z., ktorou sa ustanovuje cenová regulácia výroby, distribúcie a dodávky pitnej vody verejným vodovodom a odvádzania a čistenia odpadovej vody verejnou kanalizáciou.
- Vyhláška Úradu pre reguláciu sieťových odvetví č. 21/2017 Z.z., ktorou sa ustanovuje cenová regulácia výroby, distribúcie a dodávky pitnej vody verejným vodovodom a odvádzania a čistenia odpadovej vody verejnou kanalizáciou.
- Vyhláška Úradu pre reguláciu sieťových odvetví č. 204/2018 Z.z., ktorou sa mení a dopĺňa vyhláška Úradu pre reguláciu sieťových odvetví č. 21/2017 Z. z., ktorou sa ustanovuje cenová regulácia výroby, distribúcie a dodávky pitnej vody verejným vodovodom a odvádzania a čistenia odpadovej vody verejnou kanalizáciou.

**Dvojzložková cena vody** bola zavedená od 1. januára 2017 **Vyhláškou ÚRSO č. 225/2016 Z.z.** a ustanovuje sa ňou cenová regulácia výroby, distribúcie a dodávky pitnej vody verejným vodovodom a odvádzania a čistenia odpadovej vody verejnou kanalizáciou. Uvedená vyhláška mala len krátku históriu (jeden a pol mesiaca), keďže v polovici februára 2017 bola vydaná nová **Vyhláška ÚRSO č. 21/2017 Z.z.**, na základe ktorej sa uskutočnil návrat k **jednozložkovej cene vody**, aká platila v roku 2016, s tým, že vodárenské spoločnosti dostali nové cenové rozhodnutia platné na obdobie od **1. januára 2017 do 31. decembra 2021**, t.j. na celé päťročné regulačné obdobie. **V súčasnosti je platná vyhláška ÚRSO č. 21/2017 Z.z. v znení vyhlášky č. 204/2018 Z. z.**

Novou **vyhláškou ÚRSO č. 204 z 27. júna 2018**, ktorou sa ustanovuje cenová regulácia výroby, distribúcie a dodávky pitnej vody verejným vodovodom a odvádzania a čistenia odpadovej vody verejnou kanalizáciou, chce Úrad zabezpečiť pri zmene cenových rozhodnutí o maximálnych cenách za vodné a stočné počas regulačného obdobia 2017 až 2021 zohľadnenie *výšky primeraného zisku a uplatnenie odpisov* z majetku používaného na regulovanú činnosť vo výške, ktorá je ekonomicky oprávneným nákladom. Navrhovaná úprava spočíva v úprave vzorca pre výpočet primeraného zisku pri zohľadnení využitia kapacity vodohospodárskeho majetku, ktorý sa používa na regulovanú činnosť, ako aj v úprave faktora investičného rozvoja.

- Nariadením vlády SR č. 394/2016 Z.z. sa zaviedlo spoplatnenie odberu vody na zavlažovanie poľnohospodárskej pôdy. Povinnosť platieb za odber závlahovej vody pre poľnohospodárov nadobudlo účinnosť od 1. januára 2017 (NV 394/2016 Z.z., ktorým sa mení a dopĺňa nariadenie vlády SR č. 755/2004 Z.z., ktorým sa ustanovuje výška neregulovaných platieb, výška poplatkov a podrobnosti súvisiace so spoplatňovaním užívania vôd v znení nariadenia vlády Slovenskej republiky č. 367/2008 Z.z.).

Asociácia vodárenských spoločností sa v súčasnosti intenzívne venuje príprave **regulačnej politiky na nové regulačné obdobie po roku 2021**. Opätovne pripravuje návrh na **zavedenie viaczložkovej ceny a regulovaných odpisov**. Cieľom uvedených opatrení je získanie finančných prostriedkov na plynulú obnovu existujúcich sietí.

Zhodnotenie požiadavky RSV ohľadne adekvátneho príspevku rôznych využívaní vody (v sektoroch domácnosti, priemysel a poľnohospodárstvo):

- **Oblasť zásobovania pitnou vodou a odvádzania a čistenia odpadovej vody:** Rovnako ako v 2. plánovacom cykle stanovenie cien je v kompetencii ÚRSO, ktorý na základe svojej regulačnej politiky platnej na obdobie rokov 2017-2021 určuje jednotnú cenu pre všetkých odberateľov pitnej vody resp. producentov odpadovej vody, t.j. pre sektor domácností, priemyslu a poľnohospodárstva, pričom cena za m<sup>3</sup> je stanovená na základe ekonomicky oprávnených nákladov, nevyhnutných na poskytnutie týchto vodohospodárskych služieb. Za účelom zhodnotenia dostatočnosti existujúcich stimulov pre efektívne využívanie vody odberateľmi – od roku 2012 vyhodnocujeme závislosť medzi odobratým množstvom vody a zmenou ceny za vodu, tiež známou ako cenová pružnosť dopytu, prípadne elasticita dopytu. Koeficient cenovej elasticity EQ,P je vlastne pomer percentuálnej zmeny množstva (%Q) k percentuálnej zmene ceny (%P). Pri väčšine tovarov je cenová elasticita dopytu záporná, pretože s rastúcou cenou klesá dopyt a naopak. Pre analytické účely sa však používa absolútna hodnota, aby sa dosiahol ako výsledok kladné číslo. Podľa absolútnej hodnoty koeficientu rozlišujeme: dokonale neelastický dopyt, málo elastický dopyt, jednotkovo elastický dopyt, elastický dopyt, dokonale elastický

dopyt. Tabuľka 30 demonštruje, že až v siedmich čiastkových povodiach môžeme hovoriť o elastickom dopyte, to znamená, že jednopercenčné zvýšenie ceny vyvolá viac ako jednopercenčný pokles množstva. V ostatných troch povodiach sledujeme málo elastický dopyt. Správanie obyvateľstva pri hospodárení s pitnou vodou je potrebné vnímať v širšom kontexte a cena za vodné a stočné je len jedným z faktorov ovplyvňujúci dopyt po vode. (Poznámka: Dunajec a Poprad patria do SÚP VISLA, ostatné čiastkové povodia patria do SÚP DUNAJ). Obr. 7.23 (mapka) prehľadne znázorňuje úroveň koeficientu elasticity v čiastkových povodiach.

Tabuľka 30 Elasticita dopytu medzi rokmi 2013 a 2018

Povodie	Elasticita dopytu medzi rokmi 2013 a 2018		
	zmena množstva (%Q)	zmena ceny (%P)	$E_{Q,P}$
Poprad a Dunajec	11,89	4,77	2,49
Morava	16,07	1,79	8,99
Dunaj	-3,53	2,19	1,61
Váh	5,92	4,87	1,21
Hron	1,83	6,29	0,29
Ipel'	1,93	6,29	0,31
Slaná	-10,99	5,33	2,06
Hornád	1,31	4,57	0,29
Bodva	-6,21	5,16	1,20
Bodrog	-8,01	5,16	1,55
SÚP Dunaj	1,57	4,71	0,33
SÚP Visla	11,89	4,77	2,49
SR	1,75	4,02	0,44

Zdroj: VÚVH,  $E_{Q,P} < 1$  - málo elastický dopyt,  $E_{Q,P} > 1$  - elastický dopyt

Obr. 7.23 - Elasticita dopytu po vode v čiastkových povodiach

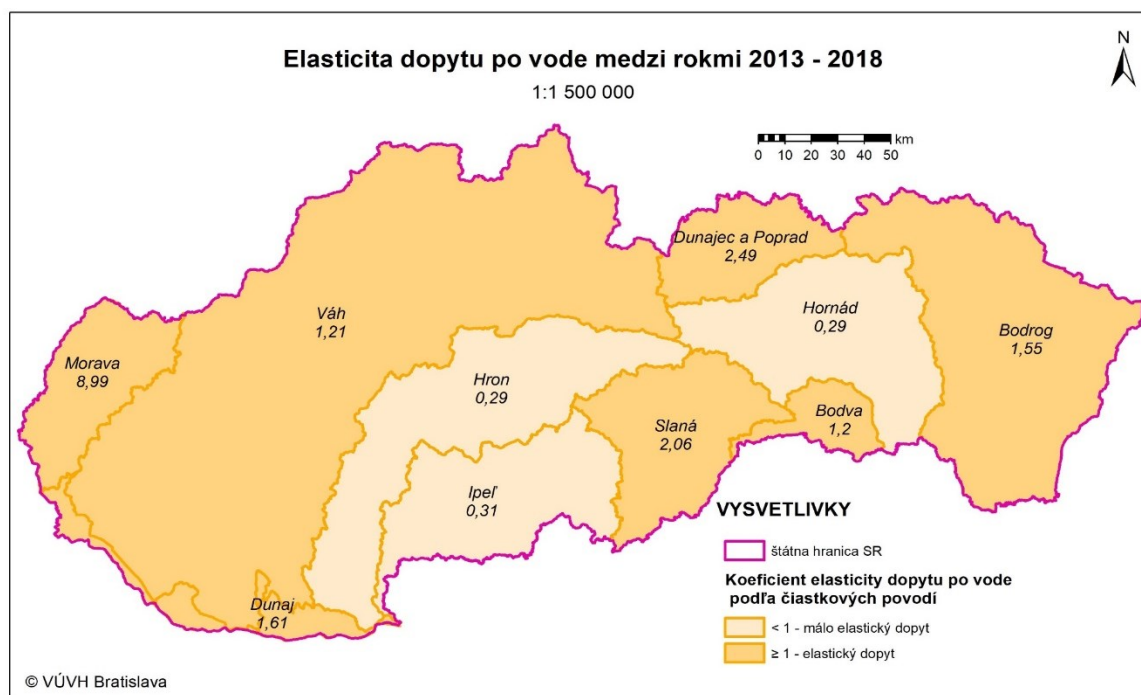

- Oblasť vodohospodárskych služieb spojených s využívaním vodného toku (poskytovateľ SVP, š.p. Banská Štiavnica) zahrňuje *odber povrchovej vody, využívanie hydroenergetického potenciálu vodného toku a odber energetickej vody z vodného toku*. Cenu za uvedené vodohospodárske služby taktiež stanovuje ÚRSO na základe ekonomicky oprávnených nákladov. Regulovaná cena za odoberaný m<sup>3</sup> povrchovej vody je rovnaká pre verejné vodovody (vodárenské spoločnosti a ostatných prevádzkovateľov) aj pre priemysel. Cena za využívanie hydroenergetického potenciálu je stanovená za 1 MWh a pre jednotlivé skupiny užívateľov hydroenergetického potenciálu je *diferencovaná* podľa inštalovaného výkonu vodných elektrární (do 100 kW, od 1 001 kW do 10 000 kW, nad 10 000 kW).

Výška poplatku za *odber vody na závlahy v poľnohospodárstve* bola stanovená v NV SR č. 394/2016 Z.z., (ktorým sa mení a dopĺňa NV SR č. 755/2004 Z.z.) a jeho výška je rovnaká bez ohľadu na to, či sa jedná o odber z povrchových alebo podzemných zdrojov vody, pričom povinnosť platiť poľnohospodárom vznikla až od 1. januára 2017. Prehodnotenie súčasnej výšky poplatku za odber závlahovej vody (0,001 EUR/m<sup>3</sup>) bolo súčasťou analýzy uskutočnenej Inštitútom environmentálnej politiky (august 2020). Jej výsledkom je odporúčenie, aby ceny za odbery vôd na zavlažovanie postupne zvyšovali a dosiahli minimálne úroveň cien povrchových vôd. Ak by však ceny odberov stúpili na hodnotu súčasných cien za povrchovú vodu, celkové náklady na závlahy pre poľnohospodárov by sa zvýšili natoľko, že väčšina veľkých odberateľov by sa rýchlo dostala do straty. Z tohto dôvodu bude nevyhnutné nájsť spôsob, ako zabezpečiť prežitie poľnohospodárskych spoločností. Výsledok analýzy bude podkladom pre návrh novelizácie NV SR č. 755/2004 Z.z. v znení neskorších predpisov (zvýšenie poplatkov za odbery podzemných vôd a povrchových vôd na závlahy poľnohospodárskej pôdy). Podrobné výsledky analýzy sú na webovej stránke <http://www.vuvh.sk/rsv2/default.aspx?pn=PDM>.

- Výšku *poplatkov za vypúšťanie odpadových vôd* stanovuje NV SR č. 755/2004 Z.z. za m<sup>3</sup>, pričom poplatky platí ten, kto splní podmienku prekročenia stanoveného objemu vypúšťaných vôd a koncentračných a bilančných limitov jednotlivých znečisťujúcich látok.

- *Difúzne znečistenie z poľnohospodárstva* živinami a pesticídmi v podmienkach Slovenska zatiaľ spoplatnené nie je. Jedná sa o **platby znečisťovateľa za znečisťovanie vôd formou environmentálnej dane**. Pretože ich spotreba u nás sa zaraďuje k relatívne nízkym v rámci EÚ (čo potvrdzujú aj údaje EUROSTATu), doteraz na Slovensku nebola zavedená environmentálna daň z priemyselných hnojív (najmä dusíkatých) a pesticídov. Spoplatnenie nepriameho vypúšťania odpadových vôd, do ktorého spadá aj vyplavovanie živín z využívanej poľnohospodárskej pôdy do podzemných a povrchových vôd predstavuje ďalšiu formu spoplatnenia difúzneho znečisťovania vôd, ktorý sa v súčasnej cenovej politike v oblasti vôd v EÚ nateraz neuplatňuje.

Namiesto emisnej dane z emisií živín do vôd (z difúzných zdrojov), ktorá sa v súčasnosti v Európe neuplatňuje, sa pristupuje k zmenám štandardov aplikácie živín a k úprave limitov záťaže prostredia živinami úpravou národnej legislatívy s príslušnými sankčnými postihmi, čo spadá do kategórie základných opatrení v rámci RSV. V podmienkach Slovenska je to najmä zákon o hnojivách, v ktorom sú zahrnuté aj opatrenia pre zraniteľné územia vymedzené v zmysle Dusičnanovej smernice EÚ.

Otázka difúzneho znečistenia z poľnohospodárstva je súčasťou výskumnej úlohy v r. 2020 (Implementácia článku 9 RSV v cenovej politike SR, VÚVH 2020), ktorá je prístupná na webovej stránke <http://www.vuvh.sk/rsv2/default.aspx?pn=PDM>. Problematike sa venuje aj článok „Environmentálne dane a finančné stimuly na znižovanie difúzneho znečisťovania vôd z poľnohospodárstva a ich aktuálnosť na Slovensku“<sup>432</sup>.

**Finančné stimuly (platby znečisťovateľovi)** za aktivity/opatrenia, ktoré zlepšujú stav životného prostredia (vôd) predstavujú ďalší ekonomický nástroj. Doplnkové opatrenia (v zmysle RSV), financované z Programu rozvoja vidieka SR spadajú do tejto kategórie. Zoznam aktuálnych opatrení v rámci PRV SR pre nové programovacie obdobie nie je nateraz k dispozícii, nakoľko spustenie novej Spoločnej poľnohospodárskej politiky EÚ je posunuté o dva roky. Možno však predpokladať, že väčšina

<sup>432</sup> Bujnovský, Vodohospodársky spravodajca 9-10/2020, <http://www.zzvvh.sk/archiv/>

z existujúcich opatrení (prenos znalostí a informačné aktivity, poradenské služby, investície do hmotného majetku, agroenvironmentálno-klimatické opatrenia, ekologické poľnohospodárstvo, platby v rámci sústavy NATURA 2000) bude pokračovať aj ďalej.

Inú formu finančných stimulov predstavujú kompenzačné platby vodárenských spoločností poľnohospodárom za obmedzenie hospodárenia v pásmach hygienickej ochrany vodných zdrojov.

- Výška *poplatkov za odber podzemnej vody* je určená na základe NV SR č. 755/2004 Z.z. v znení neskorších predpisov za m<sup>3</sup> a je diferencovaná pre jednotlivé skupiny odberateľov, t.j. odbery pre verejné vodovody, odbery na účely osobitného predpisu/zákona o ochrane zdravia ľudí a na napájanie a ošetrovanie hospodárskych zvierat, odbery geotermálnych a iných podzemných vôd, odbery na ostatné použitie. Na prehodnotenie súčasnej výšky poplatkov za odber podzemnej vody bola uskutočnená analýza „Ceny vody“ (Inštitút environmentálnej politiky, august 2020). Jej výsledkom je odporúčenie **zvýšovať ceny za všetky typy odberov podzemných vôd okrem vôd na pitné účely a znížiť minimálne spoplatnené množstvo spoplatnenej vody**. Ceny za odbery podzemných vôd, vrátane ceny za odber na závlahy poľnohospodárskej pôdy, by mali postupne (do roku 2025) dosiahnuť minimálne úroveň cien povrchových vôd. Výsledok analýzy bude podkladom pre návrh novelizácie NV SR č. 755/2004 Z.z. v znení neskorších predpisov (zvýšenie poplatkov za odbery podzemných vôd pre špecifikované skupiny odberateľov). Podrobné výsledky analýzy sú na webovej stránke <http://www.vuvh.sk/rsv2/default.aspx?pn=PDM>.

Na zhodnotenie adekvátnosti stimulov podporujúcich efektívne využívanie vody v existujúcej cenovej politike boli uskutočnené analýzy. Analýza elasticity dopytu po vode v závislosti od ceny sa nachádza vo výskumnej úlohe „Aktualizácia ekonomickej analýzy využívania vody podľa čl. 5 RSV pre 3. cyklus plánov manažmentu povodi (2022-2027)“ (VÚVH, 2020) (kapitola 4, časť Využívanie vody v povodiach), ktorá sú k dispozícii na webovej stránke <http://www.vuvh.sk/rsv2/default.aspx?pn=PDM>. Súčasťou analýzy „Ceny vody“ uskutočnenej Inštitútom environmentálnej politiky (august 2020) je okrem analýzy cien podzemnej vody aj analýza výšky poplatku za odber vody na zavlažovanie poľnohospodárskej pôdy a jej podrobné výsledky sú na webovej stránke <http://www.vuvh.sk/rsv2/default.aspx?pn=PDM>. Analýza odporúča **zvýšiť cenu a znížiť minimálny spoplatnený objem odoberanej vody**.

#### 7.4.1 Cenová regulácia v oblasti výroby, distribúcie a dodávky pitnej vody verejným vodovodom a odvádzania a čistenia odpadovej vody verejnou kanalizáciou

Vodohospodárske služby súvisiace so zásobovaním pitnou vodou verejnými vodovodmi a s odvádzaním a čistením odpadovej vody verejnou kanalizáciou sú poskytované vodárenskými spoločnosťami (vrátane iných subjektov) a obcami.

Súčasťou regulovanej ceny pitnej vody je cena za odber povrchovej vody (taktiež regulovaná prostredníctvom ÚRSO), pričom cena za povrchovú vodu je jednotná pre domácnosti aj priemysel.

Základné metódy a princípy regulačnej politiky na roky 2017-2021 v porovnaní s predchádzajúcim regulačným obdobím (2012-2016) zostali zachované (kalkulácia ceny na základe ekonomicky oprávnených nákladov; ceny pitnej a odpadovej vody sa stanovujú *ako maximálne*).

Vyhláškou ÚRSO č. 204 z 27. júna 2018 (ktorou sa mení a dopĺňa Vyhláška ÚRSO č. 21/2017 Z.z.) zabezpečuje pri zmene cenových rozhodnutí o maximálnych cenách za pitnú a odpadovú vodu zohľadnenie *výšky primeraného zisku a uplatnenie odpisov z majetku používaného na regulovanú činnosť vo výške, ktorá je ekonomicky oprávneným nákladom*. Úprava spočíva v úprave vzorca pre výpočet primeraného zisku pri zohľadnení využitia kapacity vodohospodárskeho majetku, ktorý sa používa na regulovanú činnosť, ako aj v úprave faktora investičného rozvoja.

K 31.12.2018 bolo zaregistrovaných spolu 655 regulovaných subjektov prevádzkujúcich verejné vodovody a verejné kanalizácie. Z tohto počtu regulovaných subjektov bolo 14 vodárenských spoločností, 41 miest a obcí, 82 menších spoločností, prevádzkujúcich verejný vodovod alebo verejnú kanalizáciu I. a II. kategórie. Vlastníkom verejného vodovodu alebo verejnej kanalizácie III. Kategórie bolo 518 malých miest a obcí.

Ceny pitnej a odpadovej vody v roku 2017 boli stanovené ako jednozložkové (po krátkej existencii dvojzložkovej ceny, ktorá mala len krátku históriu - jeden a pol mesiaca). Cenové rozhodnutia o cene pitnej a odpadovej vody vydané v roku 2017 platia do konca regulačného obdobia 2017 - 2021, ak ÚRSO neschváli zmenu cenového rozhodnutia.

V roku 2017 ceny pitnej a odpadovej vody spolu vo vodárenských spoločnostiach boli na úrovni **2,0174 EUR/m<sup>3</sup>** (bez DPH) a medziročne vzrástli o 0,7 %. V rámci toho bola priemerná cena za pitnú vodu 1,0431 EUR/m<sup>3</sup> a priemerná cena za odpadovú vodu 0,9743 EUR/m<sup>3</sup>. Vodárenské spoločnosti dodávajú pitnú vodu až pre 97 % z celkového počtu zásobovaných obyvateľov.

V roku 2018 **priemerné vodné a stočné** spolu (bez DPH) vo vodárenských spoločnostiach predstavovalo **2,0521 EUR/m<sup>3</sup>** a oproti roku 2017 vzrástlo o 1,7 %. V rámci toho bola priemerná cena za pitnú vodu 1,0518 EUR/m<sup>3</sup> a priemerná cena za odpadovú vodu 1,0003 EUR/m<sup>3</sup>.

Okrem cien pre vodárenské spoločnosti, ÚRSO stanovil maximálne ceny na regulačné obdobie 2017-2021 aj *pre obce a malé regulované subjekty*. Napriek ich vyššiemu percentuálnemu medziročnému zvýšeniu v roku 2017, tieto ceny sú v priemere stále o niečo nižšie ako ceny vodárenských spoločností a platí to aj pre ceny v rokoch 2018 a 2019. V roku 2019 ich medziročný nárast oproti roku 2018 predstavoval 1 % za pitnú vodu a 0,6 % za odvádzanie odpadovej vody.

Pre menšie spoločnosti a obce, ktoré dodávali pitnú vodu alebo odvádzali a čistili odpadovú vodu, predovšetkým v obciach a menších okrajových častiach miest, ÚRSO vydal v roku 2018 sedem nových a päť zmien cenových rozhodnutí a 22 potvrdení o cene.

Vývoj priemerných cien malých regulovaných subjektov v rokoch znázorňuje Tabuľka 31:

*Tabuľka 31 Vývoj priemerných cien malých regulovaných subjektov v €/m<sup>3</sup> bez DPH*

	2014	2015	2016	2017	2019
Pitná voda	0,7524	0,7524	0,7524	0,7770	0,7912
Odpadová voda	0,8644	0,8644	0,8644	0,8865	0,9014

V roku 2018 sa zvýšilo dodané množstvo pitnej vody verejnými vodovodmi medziročne o 1 970 tis. m<sup>3</sup> (+ 1 %). Na novovybudované verejné kanalizácie sa pripájali noví producenti odpadovej vody, preto sa ešte viac zvýšilo množstvo odvádzanej odpadovej vody verejnými kanalizáciami v priemere o 3 772 tis. m<sup>3</sup> (+2 %).

V predchádzajúcich rokoch sa vo vodárenstve realizovali najmä investície v súvislosti s plnením záväzkov v oblasti čistenia komunálnych odpadových vôd tak, aby do roku 2015 mali všetky obce nad 2 000 ekvivalentných obyvateľov vybudovanú kanalizáciu a čistené odpadové vody, na čo Európska únia prispela značnými prostriedkami zo svojich fondov. V roku 2017 prírastok hodnoty majetku v oblasti odvádzania a čistenia odpadovej vody (+18 %) bol oveľa väčší ako v oblasti zásobovania pitnou vodou (+3 %), kde chýbajúce verejné vodovody budovali vodárenské spoločnosti a obce väčšinou z vlastných zdrojov. Podobne v roku 2018 v oblasti zásobovania pitnou vodou bol prírastok majetku 3 %. V roku 2018 bol prírastok majetku obstaraného z dotácií z fondov EÚ a štátneho rozpočtu iba 0,2 %, nakoľko chýbajúce verejné vodovody budovali vodárenské spoločnosti a obce väčšinou už len z vlastných zdrojov. Podiel majetku obstaraného z dotácií na celkovej hodnote majetku predstavoval 14 %.

Vývoj priemernej ceny pitnej a odpadovej vody v rokoch 2014 a 2018 obsahuje Tabuľka 32:

*Tabuľka 32 Vývoj cien pitnej a odpadovej vody (bez DPH) a % zmeny v rokoch 2014-2018:*

Priemerná cena vody	2014		2015		2016		2017		2018	
	EUR/m <sup>3</sup>	EUR/m <sup>3</sup>	Zmena oproti r.2014	EUR/m <sup>3</sup>	Zmena oproti r.2015	EUR/m <sup>3</sup>	Zmena oproti r.2016a	EUR/m <sup>3</sup>	Zmena oproti r.2017	
Pitná voda	1,0500	1,0500	0 %	1,0500	0 %	1,0431	0,7 %	1,0518	0,8 %	



Odpadová voda	0,9400	0,9400	0 %	0,9400	0 %	0,9743	3,6 %	1,0003	2,7 %
---------------	--------	--------	-----	--------	-----	--------	-------	--------	-------

Vývoj množstva odobratej vody pre domácnosti v tis. m<sup>3</sup> a percento medziročnej zmeny uvádza Tabuľka 33:

Tabuľka 33 Vývoj množstva odobratej vody pre domácnosti v tis. m<sup>3</sup> a % zmeny

Povodie	Množstvo odobratej pitnej vody pre domácnosti v tis. m <sup>3</sup>							
	2015	Zmena oproti r.2014	2016	Zmena oproti r.2015	2017	Zmena oproti r.2016	2018	Zmena oproti r.2017
SÚP Dunaj	45 613,2	+4,07 %	44 705,8	-1,99 %	46 060,7	+3,03 %	45 831,7	-0,49 %
SR spolu	47 715,6	+4,14 %	46 703,4	-2,12 %	48 075,1	+2,94 %	47 714,1	-0,75 %

## 7.4.2 Cenová regulácia vodohospodárskych služieb spojených s využívaním vodného toku

ÚRSO reguluje aj *vodohospodárske služby súvisiace s využívaním vodného toku*, ktorých poskytovateľom je Slovenský vodohospodársky podnik, š.p. (dominantný regulovaný subjekt s monopolným postavením vykonávajúci regulované činnosti v danej oblasti).

*Vodohospodárske služby súvisiace s využívaním vodného toku:*

- odber povrchovej vody z vodných tokov
- využívanie hydroenergetického potenciálu vodných tokov
- odber energetickej vody z vodných tokov.

Cena za povrchovú vodu je jednotná pre sektor priemyslu i na pitné účely (platba za odber povrchovej vody je súčasťou ceny pitnej vody).

Novela zákona o vodách č. 303/2016 Z.z. zaviedla platby za odber vody na závlahy v poľnohospodárstve, ktoré boli od roku 2004 nespoplatnené. Povinnosť platiť za odber začala plynúť od 1. januára 2017. Výška poplatku za odber povrchovej a podzemnej vody na zavlažovanie poľnohospodárskej pôdy bola stanovená v NV SR č. 394/2016 Z.z., (ktorým sa mení a dopĺňa NV SR č. 755/2004 Z.z.).

Ceny za vyššie uvedené regulované vodohospodárske služby na rok 2017 a 2018 boli stanovené v súlade so schválenou Regulačnou politikou ÚRSO na obdobie 2017-2021. Jej hlavné ciele sú: stanoviť ceny vodohospodárskych služieb súvisiacich s užívaním povrchových vôd ako pevné ceny (zabezpečenie stabilizácie tržieb); za využívanie hydroenergetického potenciálu stanoviť tarify podľa inštalovaného výkonu vodných elektrární; optimalizovať výšku cien týchto vodohospodárskych služieb na základe vývoja skutočných nevyhnutných ekonomicky oprávnených nákladov na zabezpečovanie regulovaných činností a vývoja množstva dodávanej mechanickej energie a vývoja množstva vody odoberanej z vodných tokov za roky 2012 - 2016.

Prehľad vývoja cien za využívanie povrchových vôd v rokoch 2014-2018 obsahuje Tabuľka 34:

Tabuľka 34 Ceny za využívanie povrchových vôd

	2014	2015	2016	2017	2018	2019
Ceny za odber povrchovej vody za m <sup>3</sup>	0,1122	0,1122	0,1122	0,1120	0,1120	0,1250*
Priemerná cena za využívanie hydroenergetického potenciálu za 1 MWh	15,7552	15,7552	14,1681	13,8796	13,8796	15,9618
Cena za odber energetickej vody za tis. m <sup>3</sup>	0,1659	0,1659	0,1659	0,1691	0,1691	0,1691

\*od 1.9.2019

Cena za 1 m<sup>3</sup> **odobratej povrchovej vody** pre rok **2018** je cenovým rozhodnutím ÚRSO č. 0001/2017/V z 23.09.2016 stanovená ako pevná cena vo výške 0,1120 EUR bez DPH. Cenové rozhodnutie platí na celé regulačné obdobie (2017-2021), t.j. do 31.12.2021, ak ÚRSO neschváli zmenu cenového rozhodnutia (k čomu nakoniec prišlo, pozri text nižšie).

Cena za **využívanie hydroenergetického potenciálu vodných tokov** pri inštalovanom výkone väčšom ako 100 kW je stanovená aj v roku **2018** ako tarify pre jednotlivé skupiny užívateľov HEP podľa inštalovaného výkonu vodných elektrární nasledovne (bez DPH):

- od 100 kW do 1 000 kW vrátane.....4,1638 EUR/MWh
- od 1 001 kW do 10 000 kW vrátane.....6,9398 EUR/MWh
- nad 10 000 kW.....14,1571 MWh

Pevná cena za **odber energetickej vody z vodných tokov** pri inštalovanom výkone väčšom ako 10 MW je v roku **2018** stanovená 0,1691 EUR/1 000 m<sup>3</sup> (bez DPH).

ÚRSO svojím rozhodnutím č. 0012/2019/V zo 14.8.2019 stanovil pre SVP, š.p. Banská Štiavnica s účinnosťou od 01.09.2019 do 31.12.2021:

- pevnú cenu za **odber povrchovej vody z vodných tokov** 0,1250 EUR/m<sup>3</sup>

- tarify za **využitie hydroenergetického potenciálu vodných tokov** podľa inštalovaného výkonu vodných elektrární:

- o od 100 kW do 1 000 kW vrátane.....4,7885 EUR/MWh
- o od 1 001 kW do 10 000 kW vrátane.....7,9807 EUR/MWh
- o nad 10 000 kW.....16,2807 MWh

Vyššie uvedené ceny sú bez DPH.

Pevná cena za **odber energetickej vody z vodných tokov** zostáva nezmenená (t.j. vo výške 0,1691 EUR/1000 m<sup>3</sup> bez DPH).

Cena za odber povrchovej vody sa v roku 2018 oproti roku 2017 nezmenila, avšak v roku 2019 sa zvýšila o 11,6 %.

Priemerná cena za využívanie hydroenergetického potenciálu v roku 2017 a 2018 zostala nezmenená.

Cena za odber energetickej vody v rokoch 2017-2019 zostáva na rovnakej úrovni.

Slovenský vodohospodársky podnik poskytuje aj ďalšie vodohospodárske služby:

- udržiavanie splavnosti vodných ciest a vytyčovanie plavebnej dráhy na plavbu na vodných cestách na účely používania vôd na plavbu
- iné služby vo verejnom záujme (protipovodňová ochrana).

Podľa § 1 Nariadenia vlády SR č. 755/2004 Z.z., ktorým sa ustanovuje výška neregulovaných platieb, výška poplatkov a podrobnosti súvisiace so spoplatňovaním využívania vôd platby za tieto služby nie sú regulované a ich výška predstavuje ekonomicky oprávnené náklady správcu vodných tokov. Správca vodohospodársky významných vodných tokov (SVP, š.p.) a správcovia drobných vodných tokov si uplatňujú nárok na úhradu ekonomicky oprávnených nákladov za tieto služby prostredníctvom MŽP SR z prostriedkov štátneho rozpočtu. Úhradu nákladov za tieto služby poskytuje MŽP SR.

Implementácia smernice 2000/60/ES Európskeho parlamentu a Rady z 23. októbra 2000

## VODNÝ PLÁN SLOVENSKA

# Plán manažmentu správneho územia povodia Visly

2. aktualizácia

Január 2022

## 7 Ekonomická analýza využívania vody a návratnosť nákladov za vodohospodárske služby

Základný rámec pre ekonomickú analýzu sú daný v článku 5 RSV (a prílohe III) a čl. 9 RSV. Povinnosť prehodnotiť a v prípade potreby aktualizovať ekonomickú analýzu požadovanú podľa článku 5 RSV bola stanovená v horizonte do 13 rokov od nadobudnutia účinnosti uvedenej smernice následne každých 6 rokov.

Ďalším rozhodujúcim článkom pre ekonomickú analýzu je článok 9 RSV, ktorý požaduje uplatniť princíp úhrady pokrývania nákladov na poskytované vodohospodárske služby, vrátane environmentálnych nákladov a nákladov na zdroje. Okrem týchto priamych požiadaviek sa ekonomických princípov dotýkajú viaceré články RSV.

Ťažiskovými oblasťami ekonomickej analýzy využívania vody pre správne územie povodia (v zmysle článku 5 RSV a Prílohy III) sú:

- Ekonomická analýza využívania vody (hospodársky význam využívania vody),
- Trendy v kľúčových ekonomických ukazovateľoch a tendenciách (hybných silách) do r. 2027,
- Návratnosť nákladov na vodohospodárske služby (implementácia článku 9 RSV).

Prvé spracovanie ekonomickej analýzy bolo uskutočnené s údajovou základňou 2004 a zaslané EK v Národnej správe 2005. Pre potreby vydania 1. Vodného plánu Slovenska bola ekonomická analýza aktualizovaná. Aktualizovaná bola aj ekonomická analýza pre potreby 2. plánovacieho cyklu (Prehodnotenie ekonomickej analýzy a aktualizácia ekonomickej analýzy využívania vody podľa článku 5 RSV, r. 2014).

Prehodnotená bola ekonomická analýza využívania vody aj pre potreby 3. plánovacieho cyklu (Aktualizácia ekonomickej analýzy využívania vody podľa čl. 5 RSV pre 3. cyklus plánov manažmentu povodí (2022-2027), 2020). Uskutočnilo sa podrobné prehodnotenie a aktualizácia všetkých troch vyššie uvedených oblastí (pričom sa vychádzalo aj z hodnotenia 2. cyklu plánov manažmentu povodí na roky 2016-2021 Európskou komisiou). Výsledky tohto prehodnotenia sú obsahom ďalších podkapitol.

V súlade s požiadavkami RSV má ekonomická analýza dôležitú úlohu aj pri zostavovaní programov opatrení, pre ktoré boli vykonané:

- Aktualizácia odhadu potenciálnych nákladov pre programy opatrení, ktoré mali byť realizované v rámci 1. plánovacieho cyklu do r. 2015 a do r. 2021 v rámci 2. plánovacieho cyklu resp. 3. plánovacieho cyklu do r. 2027
- posúdenie nákladovo najefektívnejšej kombinácie opatrení na vodné útvary v rámci jednotlivých čiastkových povodí,

ktoré sú súčasťou kapitoly 8 Program opatrení (resp. podkladových materiálov k tvorbe 3. cyklus plánov manažmentu povodí (2022-2027)).

Dokument „Priorizácia investičných projektov v rezorte Ministerstva životného prostredia“ (Inštitút environmentálnej politiky, november 2021) sumarizuje metódy, postupy a kritériá hodnotenia investícií a určuje rámce a stratégiu, akou by sa mali investičné projekty vyberať, i jej základné princípy. Dokument zahŕňa všeobecnú priorizáciu pokrývajúcu investície v celom rezorte a osem čiastkových priorizácií. Z pohľadu vodného hospodárstva sú kľúčové oblasti priorizácie: protipovodňové opatrenia, odvádzanie a čistenie odpadových vôd a zásobovanie pitnou vodou. Po tejto metodike určovania investičných priorít by mal byť v marci 2022 publikovaný Investičný plán v rezorte životného prostredia na roky 2023-2027, ktorý sa bude každoročne aktualizovať.

### 7.1 Hospodársky význam vodohospodárskych služieb a využívania vody

Definícia vodohospodárskej služby je zakotvená v zákone o vodách č. 364/2004 Z.z. v znení neskorších predpisov (§ 2 ods. aj/). Táto definícia je identická s definíciou RSV.

Slovenská republika teda uplatňuje tzv. širšiu definíciu vodohospodárskych služieb a jedná sa teda o:

- zásobovanie pitnou vodou a odvádzanie a čistenie odpadovej vody – túto službu poskytujú vodárenské spoločnosti a obce,
- vodohospodárske služby súvisiace s využívaním vodného toku – poskytuje ich Slovenský vodohospodársky podnik, š.p. ako správca významných vodohospodárskych tokov a ďalší správcovia vodných tokov.

Medzi využívaním vody (hlavne z pohľadu domácností) a základnými socio-ekonomickými ukazovateľmi, akými sú HDP, príjmy a výdavky na obyvateľa, existuje prepojenie. Tieto ukazovatele sú obsahom textu nižšie.

Tabuľkový prehľad hodnotenia hospodárskeho významu hlavných druhov využívania vody je uvedený v Prílohe 7.1.

Vývoj HDP v bežných cenách v mil. EUR v rokoch 2000 – 2018 v správnom území povodia (SÚP) Dunaj a SR obsahuje Tabuľka 1. Vývoj HDP na obyvateľa v bežných cenách v EUR v SÚP Dunaj a SR obsahuje Tabuľka 2.

Tabuľka 1 HDP v bežných cenách v mil. EUR

Územie	2000	2010	2011	2012	2013	2014	2015	2016	2017	2018	% zmeny 2000-2018
SÚP Visla	606	1 243	1 307	1 437	1 429	1 493	1 574	1 618	1 669	1 866	308,01
SR celkom	31 661	68 093	71 214	73 484	74 355	76 256	79 758	81 038	84 517	89 721	283,38

Zdroj: Databáza STATDat. ŠÚ SR, transformácia do povodí pomocou GIS, údaje v EUR sú prepočítané konverzným kurzom 1 EUR = 30,126 SK

Tabuľka 2 HDP na obyvateľa v bežných cenách v EUR

Územie	2000	2010	2011	2012	2013	2014	2015	2016	2017	2018	% zmeny 2000-2018
SÚP Visla	771	1 538	1 604	1 760	1 747	1 822	1 919	1 969	2 028	2 264	293,75
SR celkom	5 862	12 540	13 192	13 592	13 736	14 073	14 709	14 922	15 541	16 475	281,02

Zdroj: Databáza STATDat. ŠÚ SR, transformácia do povodí pomocou GIS, údaje v EUR sú prepočítané konverzným kurzom 1 EUR = 30,126 SK

### **Príjmy a výdavky domácností:**

Zaujímavým z pohľadu obyvateľstva je porovnanie príjmov domácností s celkovými výdavkami domácností a výdavkami na bývanie, vodu, elektrinu, plyn a iné palivá. Ak zhodnotíme vývoj príjmov domácností (Tabuľka 3), celkový disponibilný príjem v SR na osobu a mesiac vzrástol od roku 2013 len o 7,7%. Peňažné výdavky domácností na osobu a mesiac vzrástli v priemere v SR od roku 2007 o 14,3%. Vo všetkých 10 čiastkových povodiach zaznamenávame v porovnaní s rokom 2013 nárast výdavkov, t.j. aj v povodí Dunajec a Poprad, spadajúci do SÚP Visla (nárast o 13,95 % v rokoch 2013-2018 - Tabuľka 4).

Tabuľka 3 Celkový ekvivalentný disponibilný príjem domácnosti v EUR na osobu a mesiac

Povodie	2013	2014	2015	2016	2017	2018
SÚP Visla	535,3	561,3	563,2	551,6	561,3	596,6
SR	605,5	623,7	607,7	615,9	624,3	655,8

Zdroj: Štatistický úrad SR/ sociálne štatistiky/ životné podmienky; transformácia do povodí pomocou GIS

Tabuľka 4 Čisté peňažné výdavky domácností v EUR na osobu a mesiac

Povodie	2013	2014	2015	2016	2017	2018
SÚP Visla	279,5	274,6	301,9	304,6	312,2	318,5
SR celkom	320,6	321,7	354,5	358,4	366,2	374,1

Zdroj: Databáza DATACube, ŠÚ SR, transformácia do povodí pomocou GIS

Percentuálny podiel výdavkov na bývanie, vodu, elektrinu, plyn a iné palivá (Tabuľka 5) sa pohybuje v SÚP Visla v rozmedzí od 19,0% do 17% počas obdobia rokov 2013 až 2018. V roku 2001 dosahoval tento podiel výdavkov na národnej úrovni 15,6%. Výdavky samostatne na spotrebu vody a odvod použitej vody eviduje štatistický úrad len na celoslovenskej úrovni a sú dostupné len za rok 2015 (v roku 2015 bol podiel týchto výdavkov na celkových výdavkoch domácností 1,5%), ostatné roky sú len simulované údaje vychádzajúce z roku 2015 a preto ich neuvádzame.

Tabuľka 5 Podiel výdavkov na bývanie, vodu, elektrinu, plyn a iné palivá

Povodie	Čisté peňažné výdavky za bývanie, vodu, elektrinu, plyn a iné palivá v EUR na osobu a mesiac						Podiel výdavkov na bývanie, vodu, elektrinu, plyn a iné palivá na celkových výdavkoch domácností					
	2013	2014	2015	2016	2017	2018	2013	2014	2015	2016	2017	2018
SÚP Visla	53,1	51,3	55,5	54,7	53,7	54,6	19,0%	18,7%	18,4%	18,0%	17,2%	17,2%
SR	64,3	64,1	66,9	66,1	64,8	66,0	20,1%	19,9%	18,9%	18,4%	17,7%	17,6%

Zdroj: Štatistický úrad SR / príjmy, výdavky a spotreba súkromných domácností SR ; transformácia do povodí pomocou GIS

## 7.1.1 Charakteristika vodohospodárskych služieb

### Zásobovanie obyvateľstva pitnou vodou z verejných vodovodov:

Vývoj celkového počtu obyvateľov a počtu obyvateľov zásobovaných pitnou vodou z verejných vodovodov a ich percentuálny podiel na celkovom počte obyvateľov v rokoch 1995 -2018 ukazuje Tabuľka 6. Celkový počet obyvateľov zásobovaných pitnou vodou z verejných vodovodov v r. 2018 mierne narástol oproti predchádzajúcemu roku na 4 859,9 tis. (o 23,9 tis. obyvateľov) a taktiež percento zásobovaných obyvateľov vzrástlo na 89,25 % (o 0,35 %). Stále pretrvávajú rozdiely v regionálnej napojenosti na verejné vodovody, čo dokumentuje Obrázok 1.

Tabuľka 6 Vývoj celkového počtu obyvateľov a počtu obyvateľov zásobovaných pitnou vodou z verejných vodovodov v správe VS, OÚ a iných subjektov (v tis.)

	1995	2000	2005	2010	2015	2016	2017	2018
Celkový počet obyvateľov	5 363,7	5 400,6	5 386,7	5 435,3	5 421,4	5 429,8	5 437,8	5 450,4
Zásobovaní pitnou vodou z VV	4 256,8	4 479,2	4 594,1	4 704,7	4 785,0	4 814,0	4 836,0	4 859,9
Podiel [%]	79,4	82,9	85,3	86,6	88,3	88,7	88,9	89,25

Vypracoval: VÚVH z údajov VS, OÚ a iných subjektov

V roku 2018 bolo v SR 2 416 samostatných obcí, ktoré boli zásobované vodou z verejných vodovodov a ich podiel z celkového počtu obcí v SR tvoril 83,60 %.

Obrázok 1 Podiel obyvateľov zásobovaných z verejných vodovodov v roku 2018 (okresy SR)

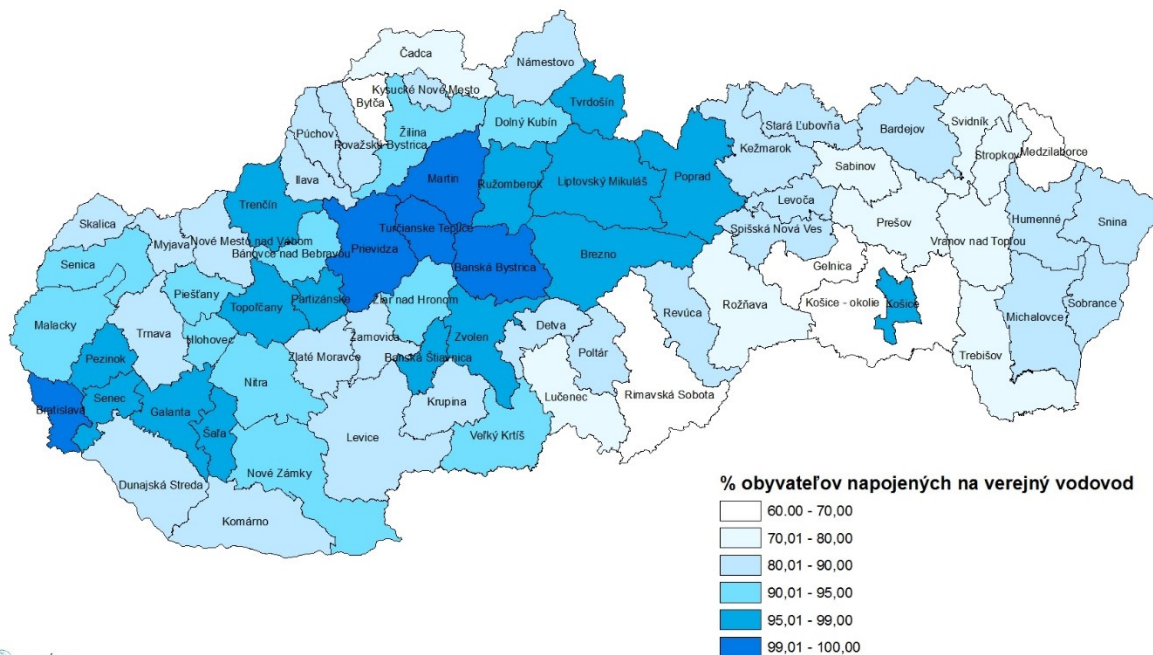

© VÚVH

Zdroj: VÚVH

Grafické znázornenie podielu obyvateľov SR zásobovaných pitnou vodou z verejných vodovodov v rokoch 1995 – 2018 znázorňuje Obrázok 2.

Obrázok 2 Podiel zásobovaných obyvateľov pitnou vodou z verejných vodovodov z celkového počtu obyvateľov

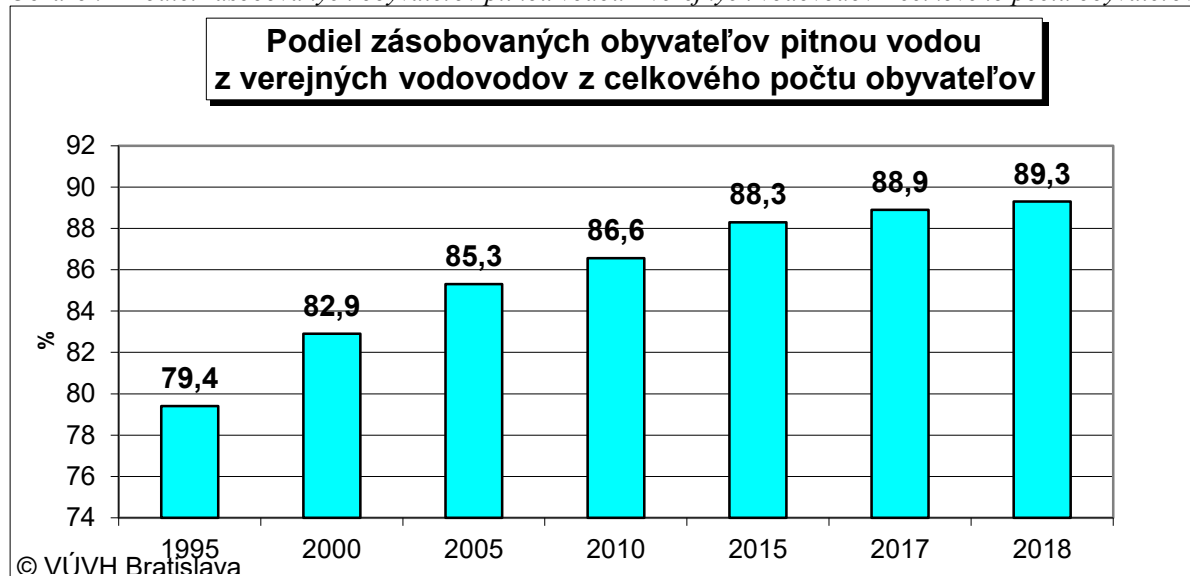

Medzinárodné porovnanie zásobovania obyvateľov z verejných vodovodov (údaje za rok 2017) ukazuje Obrázok 3.

Obrázok 3 Medzinárodné porovnanie zásobovania obyvateľov z verejných vodovodov (2017)

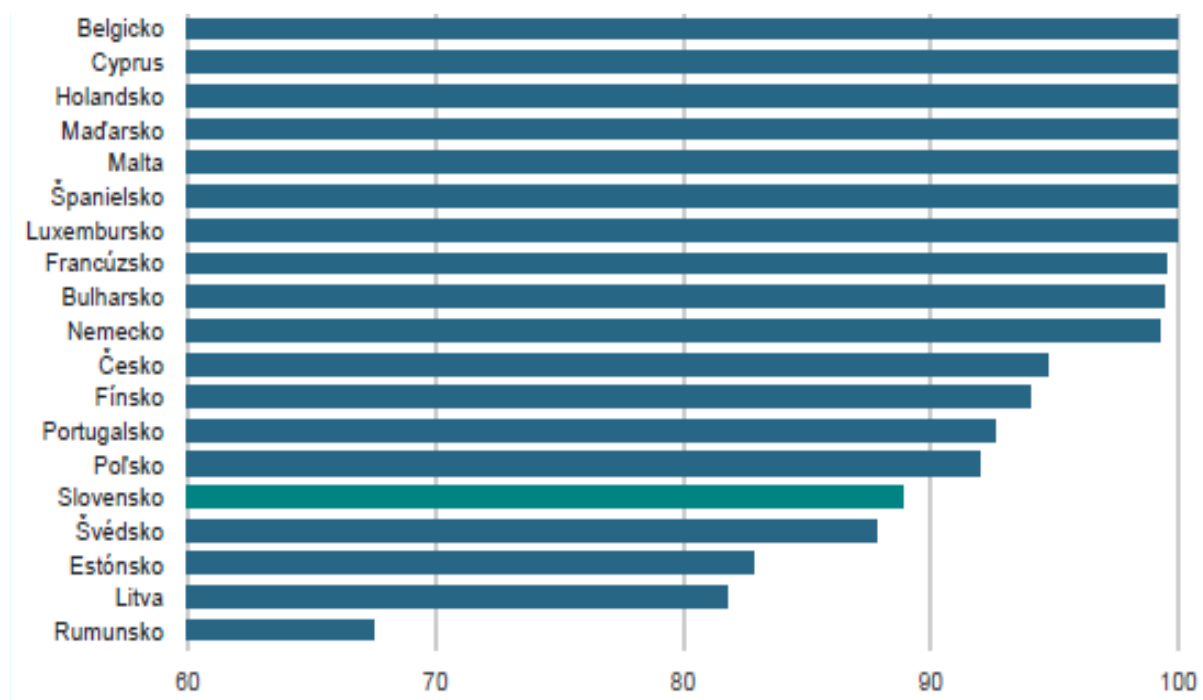

Zdroj: Eurostat

V rokoch 2011 – 2018, s výnimkou roku 2012, špecifická spotreba vody za domácnosti na Slovensku poklesla pod hygienické minimum, za ktoré sa považuje cca 80 litrov/obyv./deň. Dôvodom tejto situácie je využívanie vlastných studní v oblastiach s dostupnou podzemnou vodou. Ďalším faktorom majúcim vplyv na spotrebu vody a zároveň skresľujúcim údaje o špecifickej spotrebe vody v jednotlivých regiónoch je migrácia obyvateľstva za prácou mimo trvalého bydliska.

Priemerná špecifická spotreba vody v SR v roku 2018 za všetky sektory spolu bola 165,15 litra/obyv./deň.

Z toho špecifická spotreba pitnej vody pre domácnosti v roku 2018 dosiahla hodnotu 77,97 litra/obyv./deň. Vývoj tohto ukazovateľa od roku 2010 do roku 2018 ukazuje

Špecifická spotreba vody v domácnostiach (litre/obyv./deň)	2010	2011	2012	2013	2014	2015	2016	2017	2018
	83,4	79,8	80,8	78,7	76,7	77,3	78,0	77,8	78,0

Tabuľka 7 Špecifická spotreba vody v domácnostiach v litroch na obyvateľa a deň

Špecifická spotreba vody v domácnostiach (litre/obyv./deň)	2010	2011	2012	2013	2014	2015	2016	2017	2018
	83,4	79,8	80,8	78,7	76,7	77,3	78,0	77,8	78,0

Zdroj: VÚVH

Grafické znázornenie špecifickej spotreby vody v správe VS, OÚ a iných subjektov (porovnanie rokov) je nižšie – Obrázok 4.



Obrázok 4 Špecifická spotreba vody v správe VS, OÚ a iných subjektov

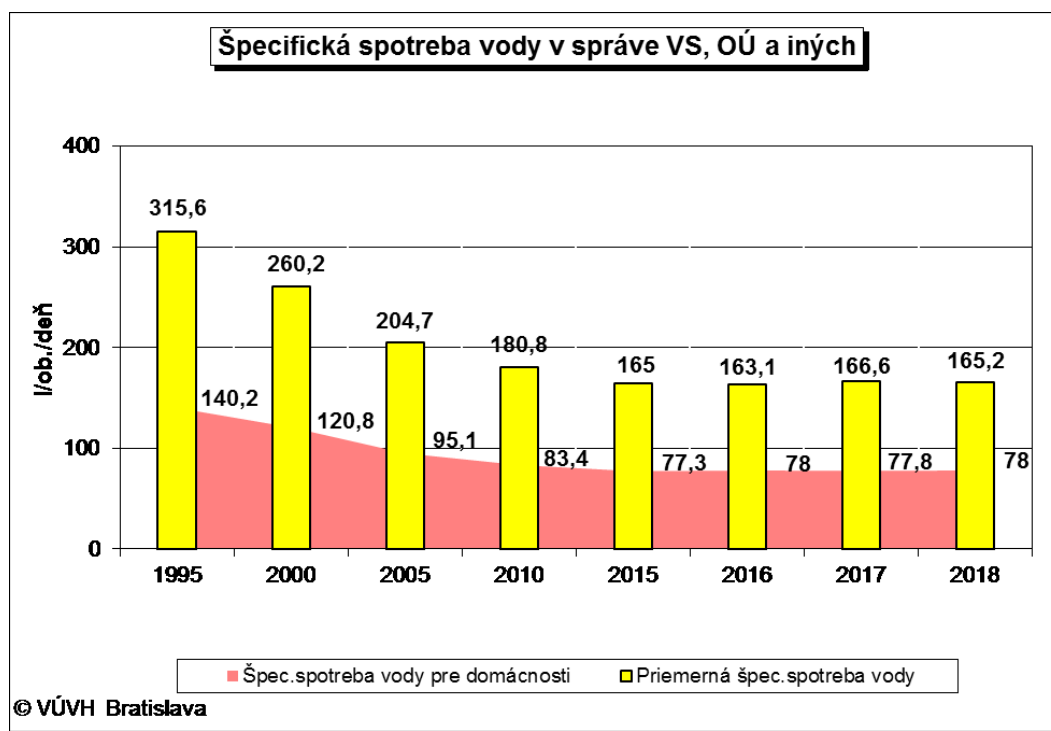

### Odvádzanie a čistenie odpadových vôd

V roku 2018 celkové množstvo odpadových vôd vypúšťaných do povrchových vôd predstavovalo 597 133 tis. m<sup>3</sup>, čo oproti predchádzajúcemu roku znamenalo pokles o 2,4 %, v porovnaní s rokom 2005 je to menej o 32,3 %.

Podiel vypúšťaných čistených odpadových vôd k celkovému množstvu odpadových vôd vypúšťaných do tokov v roku 2018 predstavoval 93,06 %.

Vývoj vypúšťania čistených a nečistených odpadových vôd do vodných tokov ukazuje nasledovný Obrázok 5.

Obrázok 5 Vývoj vo vypúšťaní čistených a nečistených odpadových vôd do vodných tokov

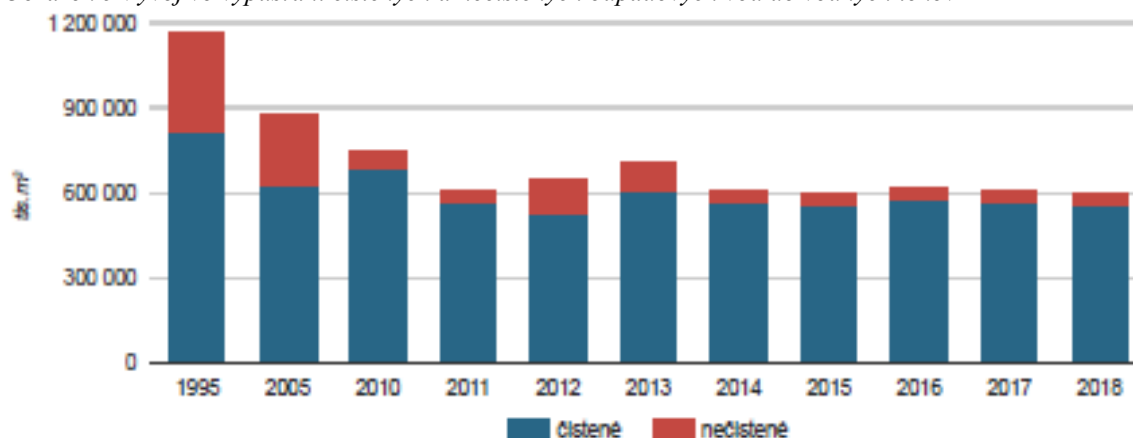

Zdroj: SHMÚ

Počet obyvateľov bývajúcich v domoch napojených na verejnú kanalizáciu v roku 2018 dosiahol počet 3 724 tis. obyvateľov, čo predstavuje 68,40 % z celkového počtu obyvateľov.

Vybudovanú verejnú kanalizáciu malo 1 128 obcí (39,03 % z celkového počtu obcí SR). Stále pretrvávajú rozdiely v regionálnej napojenosti na verejnú kanalizáciu.

Podiel obyvateľov napojených na verejnú kanalizáciu v roku 2018 znázorňuje nasledovný Obrázok 6.

Podiel obyvateľov napojených na verejnú kanalizáciu v roku 2018 znázorňuje nasledovný Obrázok 6.

Obrázok 6 Podiel obyvateľov napojených na verejnú kanalizáciu (2018)

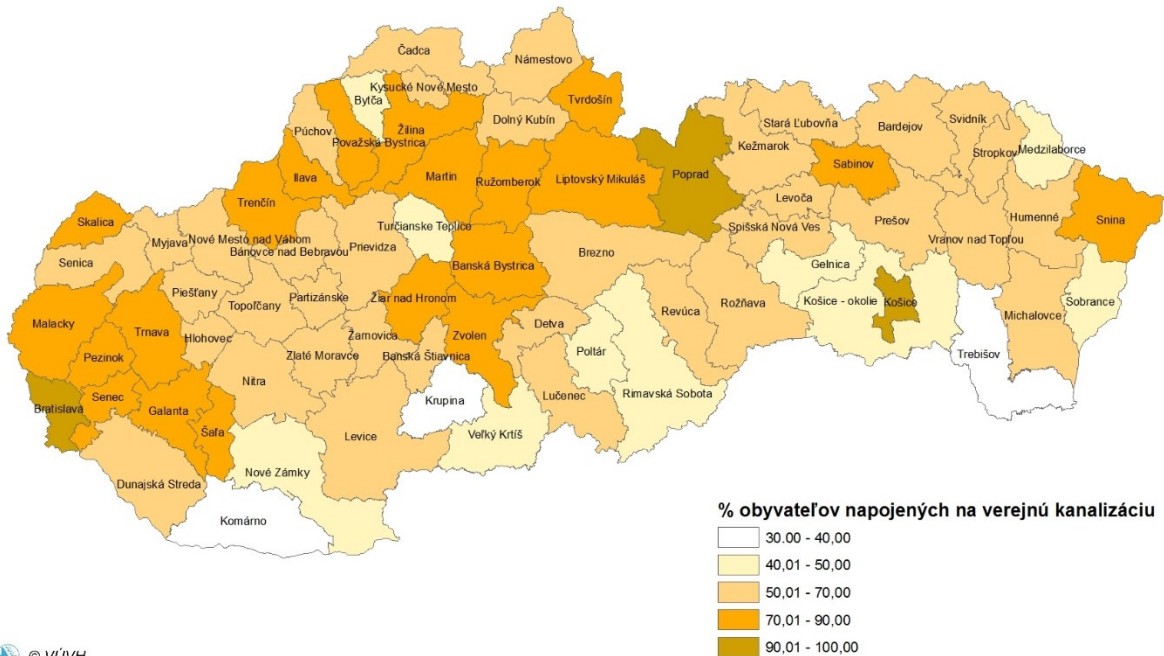

© VÚVH

Zdroj: VÚVH

Medzinárodné porovnanie napojenia obyvateľstva na verejnú kanalizáciu v roku 2017 demonštruje Obrázok 7.

Obrázok 7 Medzinárodné porovnanie napojenia obyvateľstva na verejnú kanalizáciu (2017)

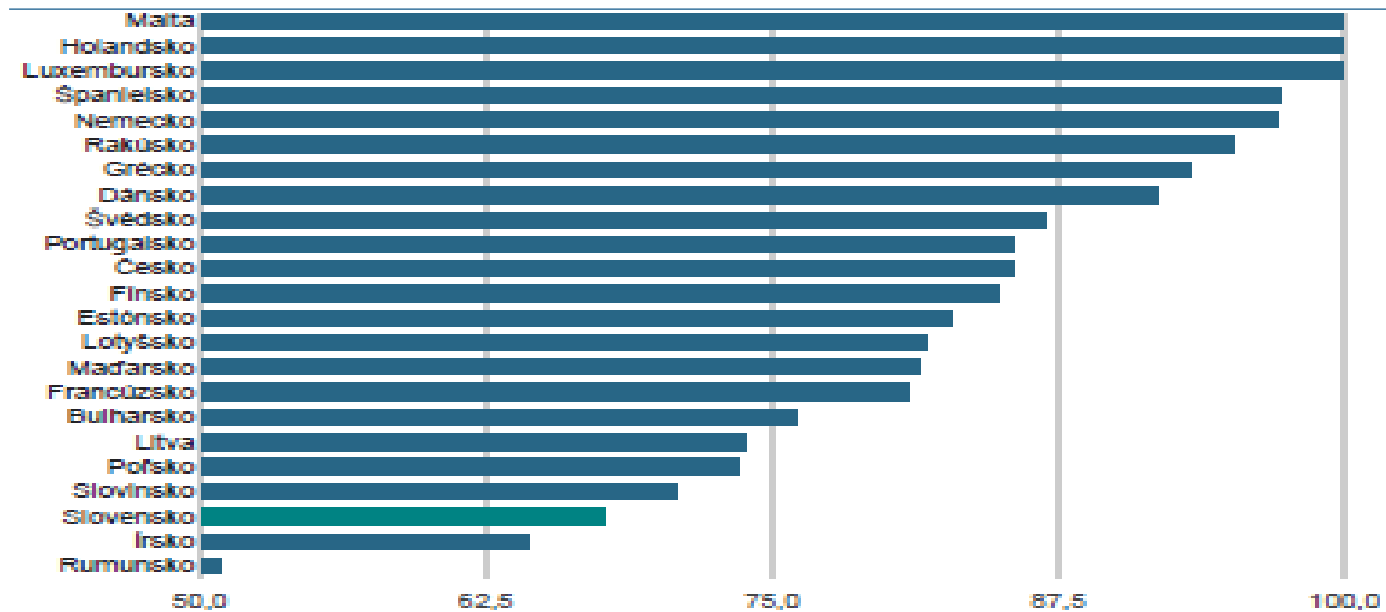

Zdroj: Eurostat

Jedným z cieľov Envirostratégie 2030 je zvýšiť podiel čistenia odpadových vôd a dosiahnuť v aglomeráciách s viac ako 2 000 ekvivalentnými obyvateľmi 100 % podiel odvádzania a čistenia odpadových vôd. Pre aglomerácie s menej ako 2 000 ekvivalentnými obyvateľmi je cieľom 50 % podiel odvádzania a čistenia odpadových vôd. V roku 2016 podiel pripojených obyvateľov na stokovú sieť v 2 047 aglomeráciách vo veľkostnej kategórii pod 2 000 ekvivalentných obyvateľov bol na úrovni 26,09 %. V 356 aglomeráciách vo veľkostnej kategórii nad 2 000 ekvivalentných obyvateľov podiel znečistenia odstráneného stokovou sieťou predstavoval 84,12 %.

Tabuľka 8 ukazuje rozvoj verejných kanalizácií a množstvo vypúšťaných komunálnych odpadových vôd verejnými kanalizáciami (voda odkanalizovaná spoplatnená) v správe vodárenských spoločností a iných subjektov (Vodárenská a kanalizačná spoločnosť, s.r.o., Hlohovec; Mondi SCP, a.s., Ružomberok; PreVak, Stará Turá; nie sú k dispozícii údaje za obecné úrady a AQUASPIŠ, s.r.o., Spišská Nová Ves).

Tabuľka 8 Vypúšťanie komunálnych odpadových vôd a rozvoj verejnej kanalizácie v správe VS, obecných úradov a iných subjektov

Ukazovateľ	Jednotka	Rok				
		2014	2015	2016	2017	2018
Počet obyvateľov pripojených na verejnú kanalizáciu	tisíc	3 506,1	3 534,3	3 603,1	3 682,2	3 724,4
z toho: v domoch pripojených na kanalizáciu s ČOV	tisíc	3 453,1	3 495,2	3 574,5	3 655,6	3 699,2
Dĺžka kanalizačných sietí	km	12 565	12 834	13 731	14 067	14 415
Voda vypúšťaná do vodných tokov celkom	mil.m <sup>3</sup>	436,6	412,3	432,3	427,7	414,8
z toho: čistené odpadové vody	mil.m <sup>3</sup>	430,1	407,1	428,5	424,3	409,2
Množstvo vypúšťaných odpadových vôd	mil.m <sup>3</sup>	197,1	200,3	198,3	202,8	206,9
z toho: splaškové vody	mil.m <sup>3</sup>	108,9	113,9	107,1	117,5	116,1
priemyselné a ostatné odpadové vody	mil.m <sup>3</sup>	88,2	86,3	91,2	85,3	90,8

Zdroj: VÚVH

Obrázok 8 znázorňuje vypúšťané odpadové vody celkom, t.j. zahŕňa aj vody balastné, zrážkové a odpadové vody z kanalizácií prevádzkovaných obecnými úradmi.

Obrázok 8 Vypúšťané odpadové vody z verejných kanalizácií (1990-2018)

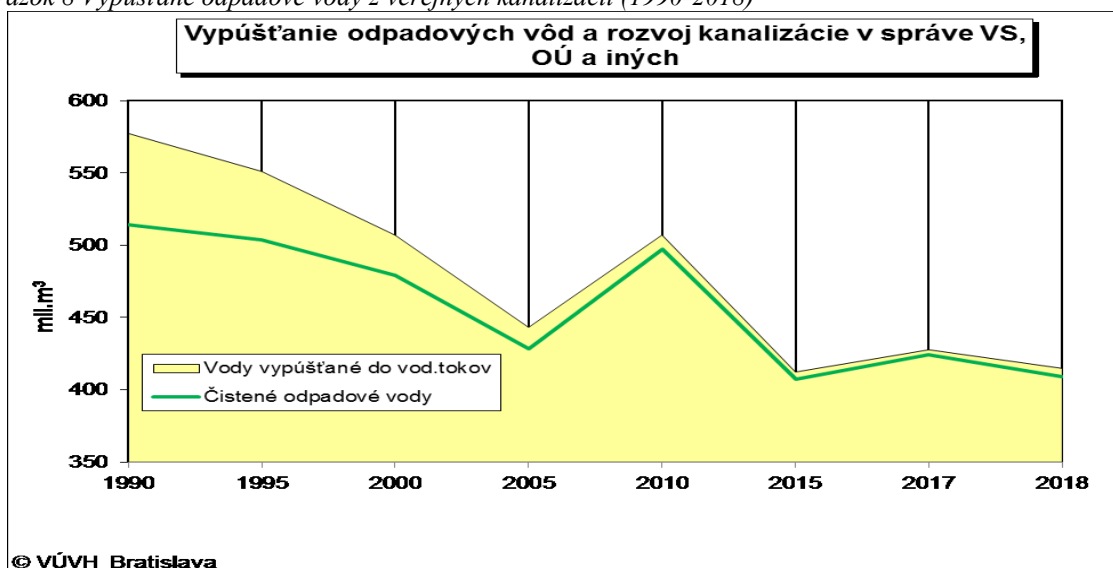

Porovnanie podielu zásobovaných obyvateľov z verejných vodovodov a podielu obyvateľov bývajúcich v domoch napojených na verejnú kanalizáciu znázorňuje Obrázok 9.

Obrázok 9 Porovnanie napojenia na verejné vodovody a verejné kanalizácie (2000-2018)

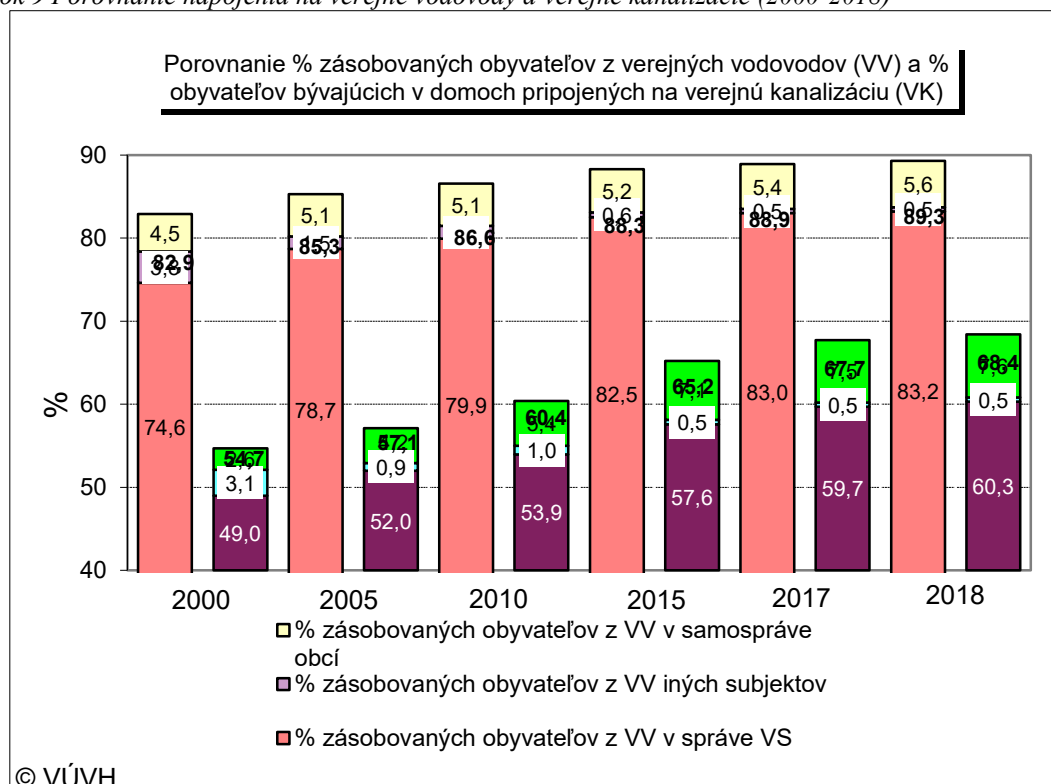

### 7.1.2 Charakteristika využívania vôd

Každý zo sektorov ekonomiky je viac alebo menej viazaný na využívanie vody. Pri hodnotení ekonomickej významnosti jednotlivých sektorov je kľúčovým ukazovateľom výška vytvoreného HDP a podiel na celkovom HDP. Dominantné postavenie z hľadiska tvorby HDP má priemysel a priemyselná výroba, poľnohospodárstvo má výrazne nižší podiel. Nasledujúca Tabuľka 9 vyjadruje podiel vyššie uvedených sektorov na tvorbe HDP.

Tabuľka 9 Podiel sektorov ekonomiky na tvorbe HDP (2018)

	HDP v mil. EUR v r. 2018	Podiel HDP v %
Poľnohospodárstvo, lesníctvo a rybolov	2 119,9	2,36
Priemysel	20 661,0	23,02
- z toho priemyselná výroba	17 653,5	19,68

Zdroj: ŠÚ SR

Podkladom k hodnoteniu hospodárskeho významu jednotlivých druhov využívania vôd sú údaje o odberoch z povrchových a podzemných vôd.

#### Povrchové vody

Povrchové vody majú viaceré oblasti využívania:

- zásobovanie úžitkovou vodou
- zásobovanie pitnou vodou

- využívanie hydroenergetického potenciálu
- závlahové systémy
- vodné cesty
- rybné hospodárstvo.

Zásobovanie úžitkovou vodou:

Odbery povrchovej vody po roku 1995 zaznamenali významný pokles napriek minimálnym medziročným nárastom a poklesom. V roku 2018 odbery poklesli oproti roku 1995 o 71 % a oproti roku 2005 o 56,0 %. Medziročne (2017 – 2018) odbery poklesli o 4,0 %.

Celkový odber spoplatnenej povrchovej vody v roku 2018 predstavoval 239 852 tis. m<sup>3</sup>, čo predstavuje len nepatrný nárast oproti roku 2017 (o 31 tis. m<sup>3</sup>). Prehľad dodávok povrchovej vody pre jednotlivé sektory v roku 2018 približuje Tabuľka 10.

Pozn.: Podľa zákona č. 364/2004 Z.z. v znení neskorších predpisov sú odbery povrchových vôd do 1250 m<sup>3</sup> mesačne alebo do 15 000 m<sup>3</sup> ročne nespoplatnené.

Tabuľka 10 Dodávky povrchovej vody pre jednotlivé sektory v roku 2018

	tis. m <sup>3</sup>	Podiel v %
Dodávka povrchovej vody celkom	239 852	100,00
z toho: verejné vodovody	44 747	18,66
priemysel a ostatné odbery	183 573	76,54
.....poľnohospodárstvo vrátane závlah	12 152	5,07

Najvýznamnejší odberatelia povrchovej vody v roku 2018 boli spoločnosti:

- Slovnaft, a. s. Bratislava (odber 34 108 tis.m<sup>3</sup>);
- U. S. Steel Košice (29 480 tis. m<sup>3</sup>);
- Mondi SCP, a. s. Ružomberok (24 273 tis. m<sup>3</sup>);
- SE a. s., Bratislava – EBO Jaslovské Bohunice (21 579 tis. m<sup>3</sup>).

Vývoj dodávok spoplatnenej povrchovej vody ukazuje nasledujúci Obrázok 10:

Obrázok 10 Vývoj dodávok povrchovej vody (spoplatnenej) v rokoch 1995-2018

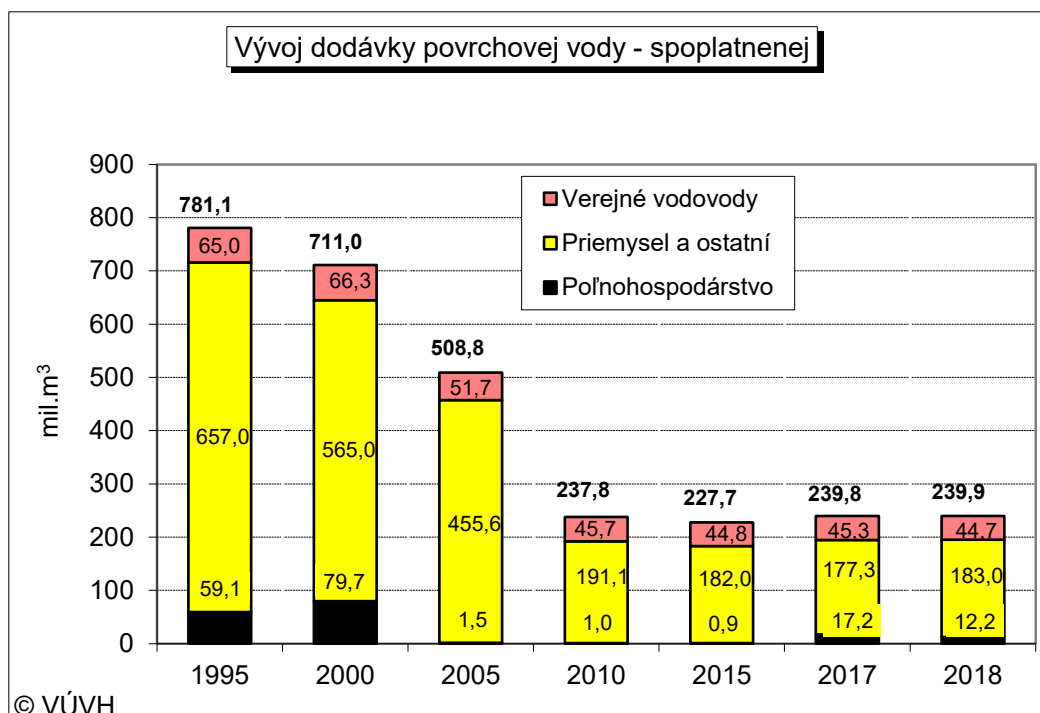

Podrobnejšie členenie využívania vôd poskytuje Vodohospodárska bilancia SR. Vo vodohospodárskej bilancii (VHB) sa podľa § 6 ods. 5 a 6 zákona č. 364/2004 Z. z. o vodách v znení neskorších predpisov evidujú všetci užívatelia vôd, ktorí odoberajú z povrchových vôd ročne nad 15 000 m<sup>3</sup> alebo mesačne nad 1 250 m<sup>3</sup>. Pri vypúšťaní sa evidujú všetci užívatelia, ktorí vypúšťajú do povrchových vôd nad 10 000 m<sup>3</sup> ročne alebo nad 1 000 m<sup>3</sup> mesačne. Podľa novely vodného zákona schválenej 2.12.2014 v NR SR limity ostávajú len pre odbery na uspokojovanie osobných potrieb domácností. Pre podnikateľské účely sa od roku 2015 eviduje všetko. Údaje o odberoch povrchovej vody a vypúšťaní do povrchovej vody za hodnotený rok sú získané v zmysle § 20 (Oznamovanie údajov o odbere povrchovej a podzemnej vody) a § 22 (Oznamovanie údajov o vypúšťaní odpadovej a osobitnej vody) Vyhlášky MPŽPaRR SR č. 418/2010 Z. z. o vykonaní niektorých ustanovení vodného zákona v znení neskorších predpisov.

Stav užívania vody v roku 2018 – odbery z povrchových a podzemných zdrojov v sektoroch: verejné vodovody, priemysel, závlahy a poľnohospodárstvo, vrátane údajov o vypúšťaní odpadových vôd do povrchových vôd v tis. m<sup>3</sup> dokumentujú nasledovné tabuľky: Tabuľka 11, Tabuľka 12.

V r. 2018 významný podiel z odberov povrchových vôd v správnom území povodia Visla predstavujú odbery pre pitné účely (verejné vodovody), menej významné sú odbery pre energetiku, nasledujú závlahy. Dost' významné sú odbery pre rybníky. Pri odberoch z podzemných vôd významný podiel prislúcha na odbery pre pitné účely (verejné vodovody), menší je pre energetiku, poľnohospodárstvo – závlahy.

V správnom území povodia Visla má podstatný hospodársky význam využívanie povrchovej aj podzemnej vody v sektore verejné vodovody.

Tabuľka 11 Odbery z povrchových vôd (tis.m3/rok) – rok 2018

	pre pitné účely	priemysel (bez energetiky)	poľnohospodárstvo	závlahy	potravinársky priemysel	energetika	hydroenergetika (MVE)	rybníky	zasnežovanie	iné účely	Spolu
Bodrog	17547,302	6461,845	0,412	25,411	0,000	0,000	2146,536	0,000	0,000	37,174	26218,680
Bodva	4257,178	2459,387	0,000	0,000	0,000	0,000	0,000	0,000	0,000	0,000	6716,565
Dunaj	0,000	61,417	0,000	858,183	0,000	0,000	0,000	10368,000	0,000	0,000	11287,600
Hornád	2417,334	27108,767	0,000	0,000	0,000	960,263	261340,540	4,000	53,397	5,841	291890,142
Hron	4434,875	3408,074	0,000	1205,501	0,000	489,945	263989,371	228,000	339,701	43,809	274139,276
Ipeľ	2791,261	10,715	0,000	20,275	0,000	0,000	0,000	2975,000	0,000	1,463	5798,714
Morava	0,000	0,000	0,000	857,020	0,000	5,385	0,000	0,000	0,000	0,000	862,405
Poprad	1882,429	0,000	0,000	14,100	0,000	64,392	0,000	2950,000	128,330	0,000	5039,251
Slaná	2968,509	498,368	0,000	20,554	0,000	0,000	110071,000	40784,000	8,000	10,000	154360,431
Váh	11415,249	35850,830	2,000	9654,069	53,986	911,096	810328,775	39522,648	356,983	305,556	908401,192
spolu	47714,137	75859,403	2,412	12655,113	53,986	2431,081	1447876,222	96831,648	886,411	403,843	1684714,255

Zdroj : SHMÚ

Tabuľka 12

Množstvo odobratej podzemnej vody v tis. m<sup>3</sup> za rok 2018

Povodie	domácnosti	poľnohospodárstvo - živočíšna výroba	poľnohospodárstvo - rastlinná výroba - závlahy	výroba kovov a kovových výrobkov	potravinársky priemysel	výroba elektrických a optických zariadení	chemický priemysel	energetika	hydroenergetika	termálne vody	rybníky	ostatný priemysel	banské účely	voda na liečebné účely	Spolu
Poprad	3608,775	139,911	0	306,648	179,721	84,499	0	720,467	0	1633,388	78,184	463,797	32,182	61,054	7308,626
Morava	4152,135	93,323	0	53,982	0	0	0	0	0	0	0	16,532	0	2	4318,462
Morava	4514,548	192,798	0	841,344	0	0	14,45	0,652	0	0	7,001	838,684	278,796	0	6688,273
Dunaj	53375,098	509,728	233,521	6,512	1212,284	0	32897,165	2385,317	0	815,855	2,713	516,599	18,627	0	91973,419
Váh	126264,8	3661,762	3158,895	1782,394	3818,213	482,96	3118,53	2563,433	0	3732,466	2828,01	7528,193	78,163	2500,08	161517,899
Hron	21906,199	414,737	19,479	133,429	318,925	10,043	32,944	764,383	0	566,191	0	565,008	29,051	320,973	25081,362
Ipeľ	2705,432	310,014	0	4,728	68,669	0	0,736	0,007	0	238,356	0	158,982	0	103,231	3590,155
Bodrog	8274,373	540,435	2,674	3,199	312,387	43,892	4,075	2,116	0	75,784	0	1023,599	0,84	23,588	10306,962
Slaná	4505,817	120,294	0,136	5,446	143,821	0	1,306	23,238	0	144,475	0	108,66	8,943	0,02	5062,156
Hornád	11962,967	416,176	12,339	3455,099	248,727	0,115	0,966	37,124	0	0	0	327,827	257,7	0	16719,04
Bodva	4404,304	165,937	0	1666,294	0	0	0,554	18,29	0	0	0	15,105	49,406	0	6319,89
															338886,244

Zdroj : SHMÚ



Tabuľka 13 Vypúšťanie do povrchových vôd (tis. m<sup>3</sup>/rok)

Rok 2018

	B komunálne a splaškové	C priemysel (bez energetiky, hydroenergetiky , potravin. priem.)	D poľnohospodárstvo		do stĺpcov B, C a D nie sú zahrnuté						Spolu
			rastlin. výroba	živočiš. výroba	potravínarský priemysel	energetika	hydroenergetika	termálne vody	voda na liečebné účely	rybníky	
Bodrog	22 896,120	7 524,101	0	0	18,075	2 096,000	281,726	0	0	0	32 816,022
Bodva	2 112,044	58,415	0	0	0	0,155	0	0	0	0	2 170,614
Dunaj	13 045,080	12 415,290	0	0	0	0	0	348,113	0	0	25 808,483
Hornád	46 547,593	30 823,331	0	0	14,513	188,539	620,591	0	0	0	78 194,567
Hron	47 097,216	26 865,761	0	0	279,964	6 790,323	0	101,330	700,765	0	81 835,359
Ipeľ	8 791,797	46,135	0	0	161,310	0	0	73,992	192,413	0	9 265,647
Morava	13 643,377	1 644,762	0	0	0	73,544	0	0	12,762	0	15 374,445
Poprad	24 586,467	473,252	0	0	0	30,676	0	442,863	18,733	0	25 551,991
Slaná	9 627,862	1 271,319	0	0	265,836	91,979	114,687	0	139,475	0	11 511,157
Váh	183 317,725	107 356,782	84,479	26,015	1 541,751	9 031,937	464,546	4 338,472	1 617,500	51 288,58 2	359 067,788
Spolu SR											641 596,074

Zdroj: SHMÚ

### Hydroenergetický potenciál:

Podiel VE na ročnej výrobe elektrickej energie Elektrizáciej sústavy SR (ES SR) dosahuje od 13 % do 20 %. V roku 2018 to bolo 14,4 % (3 920 GWh) z celkovej výroby 27 149 GWh elektrickej energie na Slovensku.

V roku 2018 bol na VD Gabčíkovo zaznamenaný druhý najnižší priemerný prietok od začiatku výroby elektriny v roku 1992. Výroba silovej elektriny bola oproti predchádzajúcemu roku 2017 nižšia o 236 322 MWh. Dodávka elektriny dosiahla 1 843 522 MWh a v porovnaní s rokom 2017 bolo do siete dodaných o 235 791 MWh elektriny menej Tabuľka 14.

Tabuľka 14 Výroba elektrickej energie vodnými elektrárnami (2010-2018)

Ukazovateľ	2010	2011	2012	2013	2014	2015	2016	2017	2018
Výroba elektriny v MWh	2 374 495	1 910 255	459 334	2 618 702	2 043 083	2 014 210	2 287 625	2 103 089	1 866 767
Dodávka elektriny v MWh	2 345 902	1 880 202	430 147	2 583 363	2 012 684	1 989 338	2 262 422	2 079 313	1 843 522

### Závlahové systémy:

Celkove na Slovensku výmera vybudovaných závlah k 31. 12. 2018 bola 318 474,27 ha. Avšak v SÚP VISLA sa závlahové systémy nenachádzajú.

### Vodné cesty:

V SÚP VISLA sa vodné cesty nenachádzajú.

### Rybné hospodárstvo v SR:

Výlov rýb vo vnútrozemských vodách SR v tonách v rokoch 2013-2018 z vôd určených ako rybárske revíry dokumentuje nasledovná Tabuľka 15:

Tabuľka 15 Výlov rýb vo vnútrozemských vodách v tonách (2013-2018)

2013	2014	2015	2016	2017	2018
3 070	3 178	3 223	4 030	4 539	4 179

Zdroj: ŠÚ SR, DATACube

Prvenstvo vo vylovených množstvách má kapor, nasleduje pstruh dúhový, amur, zubáč, karas, štika, pleskáče, sumec, tolstolobiky, jalec, pstruh potočný, sivoň, lieň a ostatné druhy. Hoci spotreba rýb na Slovensku v roku 2018 oproti 2017 klesla, celkový trend spotreby za posledné viac ako dve desaťročia je stúpajúci (napr. v roku 1996 bola spotreba 2 221 ton oproti 4 179 tonám v roku 2018).

Na podporu hospodárskeho (intenzívneho) chovu rýb je určený Operačný program „Rybné hospodárstvo“. Zatiaľ nie sú prostriedky určené z tohto OP na produkčný chov rýb na Slovensku dostatočne využívané. V súčasnosti existuje asi 2000 rybníkov a záujmom agrozozortu je zvýšenie ich počtu. Vytváranie takýchto vodných plôch má význam nielen v záujme rastúcej produkcie a spotreby rýb, ale aj z hľadiska krajiny a v neposlednej miere z hľadiska už výrazne sa prejavujúceho sucha na Slovensku.

Na niektorých tokoch významných pre rybné hospodárstvo sa však môže prejaviť aj jeho negatívny vplyv na stav vodných útvarov povrchových vôd. Pri hodnotení vymedzených vodných útvarov povrchových vôd z hľadiska ekologického stavu resp. ekologického potenciálu, je jedným z biologických prvkov kvality aj spoločenstvo rýb, ktoré najlepšie reaguje na hydromorfologické zmeny. V mnohých vodných útvaroch rybné hospodárstvo spôsobuje nedosiahnutie dobrého ekologického stavu vôd na základe vyhodnotenia rybích spoločenstiev.

Účelové rybárske hospodárenie SVP,š.p. na vodárenských nádržiach:

Cieľom účelového rybárskeho hospodárenia (ÚRH) je zámerné ovplyvňovanie a zlepšenie kvality povrchovej vody určenej na odber pre ľudskú spotrebu odoberanej z vodárenských nádrží.

SVP, š. p. vykonáva v rámci ÚRH rybohospodárske opatrenia, ktorými zabezpečuje priaznivé kvalitatívne a kvantitatívne zloženie rybej obsádky nádrží (podľa podnikovej normy vytvorenej na tento účel) na ôsmich vodárenských nádržiach a ich prítokoch vo svojej správe: Turček, Nová Bystrica, Hriňová, Klenovec, Málinec, Rozgrund, Starina a Bukovec.

V roku 2018 boli vodárenské nádrže zarybnené pstruhom potočným, pstruhom dúhovým, zubáčom veľkoústym, šťukou severnou a sivoňom potočným. Prítoky vodárenských nádrží sa zarybnili plôdikom pstruha potočného.

Náklady na zarybnenie: V roku 2018 sa do vodárenských nádrží a ich prítokov celkovo zarybnilo v hodnote 43 879 EUR.

V rámci výkonu ÚRH SVP, š. p. okrem zarybňovania vodárenských nádrží vykonáva aj sledovanie a pravidelnú kontrolu stavu rýb s akcentom na kvalitu vodného prostredia formou odberov a veterinárnych rozborov rýb. Tieto náklady sú evidované len ako bežné výdavky v rámci SVP, š. p., osobitne sa ako položka nesledujú.

### Podzemné vody

Odbery podzemných vôd zaznamenali po roku 1995 pokles, ale od roku 2005 majú vyrovnaný charakter s minimálnymi medziročnými nárastmi a poklesmi. V roku 2018 odbery poklesli o 41,4 % oproti roku 1995 a o 9,5 % oproti roku 2005. Medziročný nárast predstavoval 1,31 %.

V zmysle Zákona NR SR č. 384/2009 Z. z. o vodách, § 3 ods. 4, sú podzemné vody prednostne určené na zásobovanie obyvateľstva pitnou vodou.

V roku 2018 bolo na Slovensku spotrebiteľmi využívaných a odoberaných 10 745,79 l.s<sup>-1</sup>, čo je o 138,48 l.s<sup>-1</sup>, t. j. o 1,31 % viac ako v roku 2017.

Údaje o odberoch podzemných vôd sú registrované v registri odberov v SHMÚ v Bratislave. Poskytujú ich užívatelia na základe povinnosti vyplývajúcej zo Zákona NR SR č. 384/2009 Z. z. o vodách v znení neskorších predpisov, a vykonávacej vyhlášky MPŽPaRR SR č.418/2010 Z. z. v znení neskorších predpisov (ktorá nahradila staršiu vyhlášku MŽP SR č.221/2005 Z. z.).

V roku 2018 bolo na Slovensku evidovaných v registri odberov 5 696 využívaných zdrojov. Prehľad odberov podzemnej vody na Slovensku, podľa účelu využitia, v rokoch 2017 a 2018 uvádza nasledujúca Tabuľka 16:

Tabuľka 16 Využívanie podzemnej vody v rokoch 2017 a 2018 (SR)

Účel využitia	Odber vody [l.s <sup>-1</sup> ]		Rozdiel	
	Rok 2017	Rok 2018	[l.s <sup>-1</sup> ]	[%]
Verejné vodovody	7 854,57	7 843,88	-10,69	-0,14
Potravinársky priemysel	232,68	250,06	17,38	7,47
Ostatný priemysel	809,76	831,25	21,49	2,65
Poľnohosp. – živočíšna výroba	226,31	227,85	1,54	0,68
Poľnohosp. – rastlinná výroba	183,86	107,71	-76,15	-41,42
Sociálne potreby	236,26	192,48	-43,78	-18,53
Iné využitie	1 063,87	1 292,56	228,69	21,5
Spolu	10 607,31	10 745,79	138,48	1,31

Zdroj: SHMÚ Bratislava

Pri hodnotení využívania podzemných vôd na Slovensku podľa účelu využitia je možné konštatovať pokles spotreby v zásobovaní obyvateľstva pitnou vodou, v rastlinnej výrobe a sociálnych potrebách. V ostatných odvetviach nastal nárast spotreby podzemnej vody.

Z hľadiska vodohospodárskeho využitia kolíše pomer využiteľných množstiev a odberov v jednotlivých hydrogeologických rajónoch.

### Geotermálne vody (GTV)

Geotermálna energia sa na Slovensku najviac využíva na rekreačné účely (termálne kúpaliská) a balneologické účely – cca 60% z celkového inštalovaného tepelného výkonu, v poľnohospodárstve (vykurovanie skleníkov a fóliovníkov) – cca 17 %, v odvetviach výroby elektrickej energie pri centralizovanom zásobovaní teplom – cca 17 %, menej v rybnom hospodárstve.

V súčasnosti sa eviduje na Slovensku 176 geotermálnych vrtov s teplotou GTV od 40 do 130 °C (tzv. nízkoteplotné zdroje geotermálnej energie). Celkovo sa geotermálna energia využíva v 36 lokalitách. Okrem toho sa nachádzajú na Slovensku perspektívne oblasti geotermálnej energie, v ktorých sa už uskutočnili geotermálne vrty – najviac sa ich nachádza v Centrálnnej depresii podunajskej panvy, nasleduje Komárňanská vysoká kryha, Slovenské neovulkanity a Východoslovenská panva.

## 7.2 Trendy v kľúčových ekonomických ukazovateľoch a tendenciách do roku 2027

Oficiálne prognózy budúceho vývoja slovenskej ekonomiky na národnej úrovni, ktoré boli vypracované koncom roka 2019 a na začiatku roka 2020, nie je možné považovať za smerodajné z dôvodu pandémie súvisiacej s novým koronavírusom. Už prvé odhady dopadu pandémie na svetovú ekonomiku ako aj ekonomiku EÚ a jednotlivých štátov naznačili jej výrazný pokles, ktorý je navyše ťažké predvídať vzhľadom na nemožnosť presného odhadu vývoja pandémie. Z uvedeného vyplýva, že pri ekonomických prognózach je treba vziať do úvahy značnú mieru neistoty.

Hoci Slovensko vstupovalo do roku 2020 s očakávaním priaznivého ekonomického vývoja, jeho ekonomický vývoj za mimoriadnych opatrení, ktoré sú spojené s obmedzením šírenia koronavírusu, závisí nielen od vnútorných podmienok, ale aj od externého prostredia.

Prepuknutie koronavírusu paralyzovalo globálnu ekonomiku. Cena ropy Brent od začiatku roku 2020 klesla o viac ako 50 % (až k 27 USD/bl.). Vo februári 2020 klesla svetová lodná kontajnerová preprava medzimesačne o 10 %, podobne ako v časoch finančnej krízy v roku 2008. Ekonomika eurozóny sa už v priebehu 1. štvrťroka 2020 prepadla do recesie, podľa Eurostatu v prvom štvrťroku 2020 sa HDP znížil v eurozóne o 3,6 % a v EÚ o 3,2 %. Podobne sa HDP eurozóny v 2. štvrťroku 2020 medzikvartálne znížil o 12,1 %, v celej EÚ o 11,7 % (Eurostat, august 2020). V oboch prípadoch ide o najväčší pokles HDP od začiatku zverejňovania týchto údajov v roku 1995. Dôvodom boli prísne blokády a obmedzenia, ktoré v marci prijali európske vlády, aby zastavili šírenie nového koronavírusu.

Uzatvorenie hraníc a prijatie ochranných opatrení zasiahli v prvej línii letecký priemysel, turizmus, reštaurácie a hotely a služby vo všeobecnosti. Pokles medzinárodného obchodu aj problémy v dodávateľských reťazcoch majú za následok recesiu aj v priemyselnej výrobe. Konkrétny rozsah škôd spôsobený pandemiou COVID-19 bude závisieť od dĺžky jej trvania.

Konjunkturálne prieskumy však naznačili, že recesia bude hlbšia ako finančná kríza v roku 2008. Neistá dĺžka pandémie aj opakované návraty ochorenia môžu ekonomický prepád prehĺbiť. Globálne dodávateľské reťazce sa môžu narušiť a ich opätovné skoordinovalie môže trvať dlhšie, čo spomaľuje oživenie.

Prehľad prognóz základných makroekonomických ukazovateľov vypracovaných zahraničnými i domácimi inštitúciami pri zohľadnení pandémie koronavírusu poskytuje Príloha č. 7.2.

Kríza spojená s koronavírusom urýchlila zmeny, ktorým sa ani Slovensko nemôže brániť. „Plán obnovy“ Európskej komisie, ktorý bol zverejnený 8.4.2020, jasne akcentuje výzvu pre Európu: „buďme

zelenší a digitálnejší a to nám prinesie obnovu rastu a pracovných príležitostí“. Slovensko má tiež svoj nateraz nevyužitý potenciál v podobe špičkových vedcov a inovátorov. Práve teraz má Slovensko príležitosť formulovať potrebné zmeny ekonomického modelu na trvalo udržateľný. Tento by mal vychádzať z inovačného potenciálu krajiny, z pôvodnej a želateľnej štruktúry hospodárstva a z globálnych trendov, akými je aj digitálna ekonomika, ktoré už dnes menia pravidlá hry a pomery ekonomických síl. V opačnom prípade sa môže slovenská ekonomika dostať ešte do hlbšieho úpadku a ohroziť obrovské množstvo pracovných miest. Slovensko musí rozvíjať ekonomiku postavenú na inováciách, nových technológiách a podpore digitálnej agendy. V neposlednej miere je nutné sa zamerať na ochranu životného prostredia. Slovensko má rozsiahle národné parky, je však žiaduce, aby boli len na územiach patriacich štátu, nie na súkromných. V oblasti ochrany vody, hlavne podzemnej, ktorá je najväčším slovenským prírodným bohatstvom, je potrebná spolupráca s univerzitami a ďalšími odbornými inštitúciami; potrebné je pripraviť dlhodobú víziu na ochranu podzemnej vody. Nutné je odstrániť zdroje znečisťovania podzemnej vody.

Európska komisia venuje cca 750 miliárd EUR na obnovu ekonomiky po jej kolapse spôsobenom pandémiou COVID-19 (500 miliárd EUR je určených na nenávratné granty a 250 miliárd EUR v podobe pôžičiek pre jednotlivých členov Únie). Pre Slovensko pripadne 5,835 miliárd. Rozdelenie tejto sumy závisí od toho, ako si ho Slovensko nastaví. Balík prostriedkov poskytnutých EÚ na obnovu by sa mal sústrediť na tri oblasti:

- (i) naštartovanie ekonomiky (sústrediť sa na zelené technológie, digitálne technológie),
- (ii) pomoc firmám pri rozbehu ekonomiky (záruky, lacné úvery a pod.),
- (iii) posilnenie kapacity zvládať budúce krízy podobného druhu ako COVID-19; vytvorenie nového programu, ktorý by financoval aktivity v oblasti zdravotníctva, výskumu liečiv; posilnenie Európy v strategických oblastiach, kde chce Európska komisia investovať (napr. vo farmaceutickom priemysle a pod.).

Podmienkou na čerpanie prostriedkov je predloženie národných plánov obnovy a odolnosti. Ministerstvo financií SR predstavilo (5.10.2020) Národný integrovaný a reformný plán –Moderné a úspešné Slovensko, ktorý má niekoľko oblastí: fiškálne reformy, zelená ekonomika, trh práce, vzdelávanie (inovácie), zdravotníctvo a digitalizácia.

### Prognóza vývoja populácie

Keďže na Slovensku nie je k dispozícii novší odhad vývoja obyvateľstva pre dlhší časový horizont, zopakujeme v skratke prognózu, ktorú vypracoval v roku 2013 INFOSTAT Bratislava- (Inštitút informatiky a štatistiky – Výskumné demografické centrum), podľa ktorej sa očakávaný počet obyvateľov v SR v roku 2060 môže pohybovať v intervale od 4 848 tis. osôb (nízky variant) do 5 906 tis. osôb (vysoký variant). V čase vypracovania 2. VPS sa ako najpravdepodobnejší javil mierny nárast počtu obyvateľstva do roku 2030 (na 5 558 tis osôb) a následné zníženie na hodnotu 5 345 tis. osôb do roku 2060. Za rozhodujúci pre vývoj budúceho počtu obyvateľov sa považoval vývoj pôrodnosti a hlavne migrácie.

Podrobnejší pohľad na vývoj počtu obyvateľov do roku 2035 poskytuje „Prognóza vývoja obyvateľstva v okresoch Slovenskej republiky do roku 2035“ taktiež vypracovaná INFOSTAT-om v roku 2013. Výsledky prognózy umožňujú vyhodnotiť vývoj počtu, prírastku a vekovej štruktúry obyvateľstva v okresoch SR do roku 2035. Statický trend vo vývoji počtu obyvateľov, ktorý sa podľa tejto prognózy očakával v najbližších dvoch desaťročiach na celoštátnej úrovni, je zrejmy aj na regionálnej úrovni. Viac ako polovica okresov (konkrétne 43) má mať do roku 2035 prírastok alebo úbytok počtu obyvateľov menší ako 5 %. Celkove sa zmeny v počte obyvateľov počas celého prognózovaného obdobia pohybujú od -11,0 % až po +31,8 %.

Okresy s najväčším percentuálnym prírastkom počtu obyvateľov sa nachádzajú v Bratislavskom kraji, na severe stredného Slovenska (Námestovo, Tvrdošín a Bytča) a v západnej časti východného Slovenska (pás okresov od okresu Kežmarok a Stará Ľubovňa až po okres Košice okolie). Okresy s najväčším úbytkom obyvateľstva sa nachádzajú na južnom a strednom Slovensku a na krajnom východe pri hranici s Ukrajinou. Ide o pás okresov od okresu Topoľčany a Partizánske až po okres Veľký Krtíš, o časť regiónu Liptova a Turca a o východoslovenské okresy Medzilaborce, Humenné a Sobrance. Jediným

okresom s vysokým úbytkom obyvateľstva mimo tento región je okres Myjava. Samostatnou kapitolou, čo sa týka zmeny počtu obyvateľov, je okres Senec, s prírastkom počtu obyvateľov viac ako 30 % počas prognózovaného obdobia. Ide o okres, v ktorom sa očakáva rekordný prírastok počtu obyvateľov napriek tomu, že po roku 2015 by v ňom mal byť prirodzený úbytok obyvateľstva.

Zosumarizovaním výsledkov z okresov je možné zostaviť prognózy vývoja počtu obyvateľov v jednotlivých krajoch Slovenska, čo dokumentuje nasledovná Tabuľka 17. Podľa nej v roku 2027 má byť na Slovensku 5 501 tis. obyvateľov.

*Tabuľka 17 Prognózovaný vývoj počtu obyvateľov po krajoch v rokoch 2013 až 2035*

Rok	Brat. kraj	Trnavský	Trenč.	Nitrian.	Žilinský	Banskob.	Prešov.	Košický	SR
2013	618705	559088	593129	688043	691277	658042	819837	796034	5424156
2014	624518	561485	592969	687525	692237	657489	822230	797898	5436350
2015	630061	563738	592636	686844	693076	656793	824522	799579	5447250
2016	635091	565816	592641	686376	694092	656087	826775	801397	5458276
2017	639839	567709	592559	685819	695013	655213	828886	803026	5468064
2018	644281	569446	592339	685107	695806	654184	830859	804505	5476526
2019	648437	570998	591970	684214	696462	653011	832687	805761	5483540
2020	652283	572376	591418	683128	696941	651671	834337	806791	5488945
2021	656056	573554	591169	682223	697362	650179	835800	808050	5494394
2022	659597	574494	590731	681134	697621	648487	837099	809135	5498298
2023	662871	575272	590094	679878	697713	646659	838215	810051	5500753
2024	665898	575877	589281	678434	697606	644676	839145	810784	5501701
2025	668697	576301	588276	676812	697335	642570	839921	811355	5501268
2026	671151	576573	587471	675224	697367	640771	841052	812567	5502177
<b>2027</b>	<b>673417</b>	<b>576659</b>	<b>586386</b>	<b>673400</b>	<b>697267</b>	<b>638777</b>	<b>842039</b>	<b>813602</b>	<b>5501549</b>
2028	675494	576583	585082	671424	696967	636647	842801	814531	5499531
2029	677434	576351	583608	669297	696519	634389	843420	815359	5496377
2030	679269	575970	581972	667055	695931	632050	843840	816059	5492146
2031	680959	575500	580593	664844	695408	629732	844186	817450	5488671
2032	682533	574883	579051	662500	694681	627372	844387	818786	5484193
2033	684058	574171	577371	660094	693854	624974	844476	820064	5479062
2034	685559	573398	575599	657645	692945	622549	844461	821267	5473423
2035	687072	572527	573770	655149	691958	620093	844313	822466	5467348

## **POLITIKY A PROGNÓZY VYBRANÝCH HLAVNÝCH SEKTOROV NH DO ROKU 2027**

- A) Politika v sektore Priemysel
- B) Politika v sektore Energetika
- C) Politika v sektore Poľnohospodárstvo
- D) Politika v sektore Doprava
- E) Vodné hospodárstvo

### **A) Politika v sektore priemysel**

Slovenská ekonomika vzrástla v 2. štvrtroku 2019 medziročne o 2,0 % (3,7 % v 1. štvrtroku) a medzištvrtročne o 0,5 %. Výrazné spomalenie dynamiky spôsobil najmä zhoršujúci sa zahraničný obchod. Z produkčného hľadiska prispel k spomaleniu rastu ekonomiky predovšetkým pokles v priemyselnej výrobe. Zároveň sa zmiernila aj tvorba pridanej hodnoty v stavebníctve a v ostatných odvetviach. Správa o ekonomike SR (september 2019, NBS) konštatuje ochladenie z pohľadu zásadných odvetví.

Priemyselná výroba na Slovensku mala ku koncu roka 2018 za sebou viac ako 5 rokov permanentného zvyšovania tempa zo štvrtroku na štvrtrok. Pozíciu stabilného prispievateľa k rastu HDP stratila až v 2. štvrtroku 2019, kedy poklesla ako jediná z odvetví sledovaných na produkčnej strane HDP. Do

domáceho výrobného sektora sa prenieslo ochladenie z vonkajšieho prostredia a spolu s niektorými jednorazovými faktormi stiahlo zásadné spracovateľské výroby do záporného pásma. Výnimkou bola objemom najdôležitejšia výroba motorových vozidiel, ktorá si síce udržala v 2. štvrtroku 2019 rastové tempo, ale výrazne slabšie v porovnaní so začiatkom roka. Nasledujúci Obrázok 11 ukazuje výrobu motorových vozidiel na Slovensku v rokoch 2006-2018, vrátane odhadu na rok 2019 a 2020 (Zdroj: Zväz automobilového priemyslu SR):

Obrázok 11 Výroba motorových vozidiel v rokoch 2006-2018 a odhad na roky 2019 a 2020

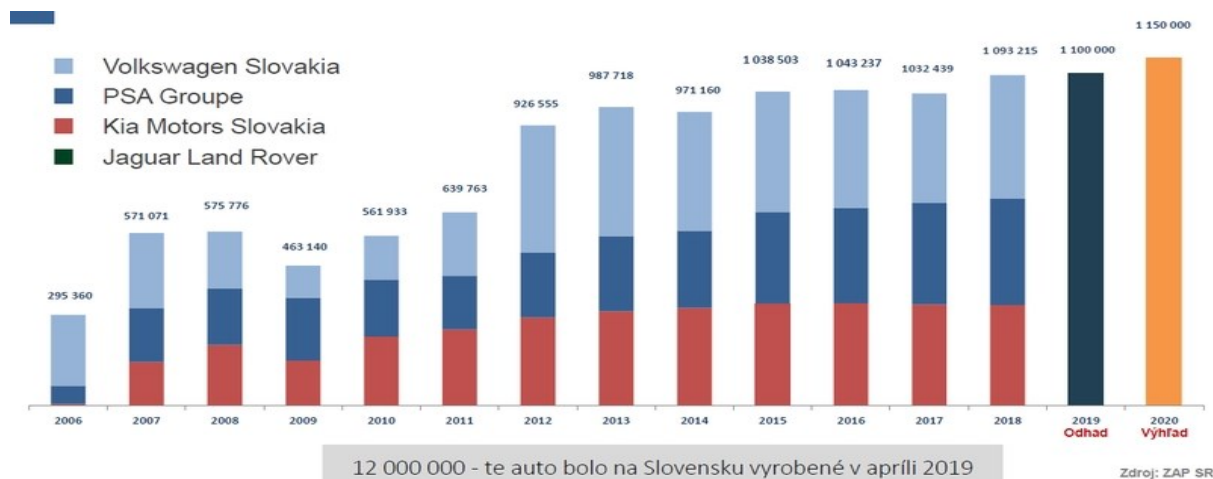

Potenciál rastu výroby a vývozu áut by sa však postupne vyčerpal aj bez materializácie rizík z prostredia automobilového priemyslu, keďže báza roku 2018 bola mimoriadne vysoká a jej impulzy sa v roku 2019 neopakujú. Koncentrácia spracovateľského sektora na automobilový priemysel sa však posilnila práve v období hromadenia rizík globálneho rozmeru. V 1. štvrtroku 2019 slovenská výroba a vývoz áut dokázali z narastajúcich globálnych rizík ešte vyťažiť, a to formou predzásobenia trhov ohrozených obchodnými bariérami a neistotou z diania okolo brexitu. V 2. štvrtroku 2019 efekt predzásobenia (až na ojedinelé výnimky) vyprchal. Americký a britský trh po dvoch mimoriadne úspešných štvrtrokoch na prelome rokov prestal v 2. štvrtroku 2019 podporovať export áut. Okrem toho výroba motorových vozidiel narazila na ochladzujúcu sa nemeckú ekonomiku.

Nielen samotná výroba áut, ale aj jej dodávatelia, vrátane producentov zo strojárkej výroby a produkcie kovových a elektrických výrobkov, pocítili ochladenie a v 2. štvrtroku 2019 sa im znížili výnosy. Výroba a vývoz základných kovov sú pod tlakom celoeurópskych problémov približne od polovice roka 2018 (spotreba ocele klesá, dovoz na európsky trh rastie, rastú ceny emisných povoleniek, zvyšujú sa domáce nákladové, najmä mzdové faktory a pod.).

Obdobie pomerne stabilného rastu výroby a exportu strojov prelomil až 2. štvrtrok 2019. Značnú časť poklesu možno pripísať strojárkej výrobe súvisiacej s dodávkami do automobilovej výroby v stredoeurópskom reťazci. Výpadok strojárkej výroby a exportu je znepokojujúci nielen z dôvodu prerušeného obdobia stabilného rastu, ale aj pre výpadok relatívne vysokej miery pridanej hodnoty z výnosov, ktorú vykazujú minimálne firmy s viac ako 20 zamestnancami.

Spojenú výrobu dvoch komodít, elektroniky a elektrických zariadení, dlhodobo ťahal nadol prevažne presun výrobcov elektroniky v rámci stredoeurópskeho regiónu. Export elektroniky rástol aj v období klesajúcich výnosov (2015 – 2017) najmä v dôsledku reexportu bez podstatnejšieho pozitívneho vplyvu na ekonomiku Slovenska. Naopak, výrobe a vývozu elektrických zariadení sa doposiaľ darilo, s výnimkou poklesu v 2. štvrtroku 2019. (Práve v 2. štvrtroku sa zintenzívnili dovoz elektrických strojov, prístrojov a zariadení, počítačov, elektronických a optických zariadení. Zvýšené nároky na dovoz mohli vyplynúť z investičných potrieb firiem a športových podujatí medzinárodného významu.)

*Súčasný vývoj v priemyselnej produkcii na Slovensku (podľa ŠÚ SR):*

Priemyselná produkcia, po raste v predchádzajúcom mesiaci, vo februári 2020 medziročne (t.j. oproti roku 2019) znovu klesla o 1,5 %.

V máji 2020 slovenský priemysel stále dosahoval len dve tretiny svojej minuloročnej produkcie, výroba áut mala menej ako polovičný výkon. Napriek tomu, že výkon slovenského priemyslu v máji 2020 oproti

aprílu vzrástol takmer o 20 %, priemyselná produkcia SR dosiahla len dve tretiny objemu ako v máji 2019. Celkový pokles najvýraznejšie ovplyvnilo medziročné zníženie výroby dopravných prostriedkov o 56,9 %. Pod celkový vývoj sa podpísal aj vysoký rast vo výrobe koksu a rafinovaných ropných produktov, čo však súvisí s minuloročnou výrobnou odstavkou u jedného z producentov.

Priemyselná produkcia (PP) v máji 2020 medziročne klesla o 33,5 %.

Priemyselná výroba v júni 2020 bola o 8,5 % nižšia ako pred rokom, pokles sa oproti predchádzajúcim mesiacom zmiernil. Potiahli ju automobilky a chemický a farmaceutický priemysel. Priemyselná produkcia v júni 2020 dosiahla výkon na úrovni 91,5 % minulého roka, v porovnaní s júnom 2019 bola nižšia o 8,5 %. Významne sa zmiernil pokles výroby dopravných prostriedkov, po májovom prepade o 56,9 % a aprílovom o 78,9 % bola produkcia v júni medziročne nižšia o 9,4 %. Nad úroveň minuloročných výkonov sa dostala výroba chemikálií a chemických produktov a výroba základných farmaceutických výrobkov a farmaceutických prípravkov.

Priemyselná produkcia po výrazných poklesoch v predchádzajúcich mesiacoch (predovšetkým v máji o 33,5 % a v apríli až o 42 %) vykázala v júni najnižší pokles v roku 2020 od začiatku koronakrízy a jej vplyvu na ekonomiku. Oproti máju 2020 sa priemyselná produkcia v júni 2020 zvýšila o 21,7 % (po zohľadnení sezónnych vplyvov).

Pandémia COVID-19 a priemysel:

V marci 2020 Slovensko pristúpilo k nevyhnutným opatreniam na zabránenie šírenia pandémie COVID-19. Tieto opatrenia majú ťažké dopady na ekonomiku slovenského priemyslu. Aký hlboký bude v skutočnosti prepád priemyselnej výroby bude možné hodnotiť až po niekoľkých mesiacoch od vypuknutia pandémie resp. dopadu jej druhej vlny, v ktorej sa v súčasnosti nachádzame (sept. 2020).

Nevýhodou slovenskej ekonomiky v čase koronakrízy je jej závislosť na exporte, pretože závisí na zahraničnom dopyte. Ťahúňom slovenského priemyslu je automobilový priemysel, ktorý je pre svoju exportnú orientáciu v čase pôsobenia opatrení proti šíreniu koronavírusu najviac ohrozený, i keď negatívny dopad pandémie sa týka aj ďalších odvetví. Automobilky na Slovensku v súčasnosti zamestnávajú viac než 177 tisíc ľudí. Zároveň tvoria polovicu celkového hospodárstva krajiny. V priebehu marca 2020 európsky automobilový priemysel prerušil výrobu. Koronavírus ochromil európsky dopyt po vozidlách a rovnako aj celý dodávateľský reťazec. Chýbajú odberatelia i vstupné diely. Výrobcovia spolu s dodávateľmi z prevádzkových i hygienických dôvodov zatvárali svoje výroby. Predaj áut v Európe sa v marci 2020 prepadol o takmer 52 % (oznámilo to Európske združenie výrobcov automobilov/ACEA) s tým, že pokles je najvyšší od začiatku evidencie príslušných údajov v roku 1990. V Európskej únii v polovici apríla 2020 stáli takmer všetky automobilky a na Slovensku sa v danom čase motorové vozidlá vyrábali len v Kia Motors Slovakia. Ostatné fabriky úplne zastavili výrobné linky a jedine v závode Jaguar Land Rover minimum zamestnancov pripravovalo spustenie výroby vozidla Defender. Pre chýbajúce talianske diely sa úplne zastavil bratislavský závod Volkswagen Slovakia do 20. apríla, počnúc týmto dátumom sa obnovila výroba v Bratislave aj v nemeckom Zwickau. Postupne začali pracovať linky Volkswagenu v ostatných nemeckých závodoch a tiež v Portugalsku, Španielsku, Rusku a USA. Trnavská fabrika Groupe PSA Slovakia po vynútenej odstavke od 19. marca 2020 začala výrobu obnovovať po viac ako siedmich týždňoch.

Odstavenie veľkých automobiliek spôsobilo problémy ich dodávateľom. V domácej ekonomike v obmedzenom režime vyrábali stovky fabrik, ktoré zamestnancov predbežne nechceli prepúšťať, pretože nebolo jasné, kedy sa automobilové závody rozbehnú. Väčšina zamestnancov v čase odstavky musela zostať doma a poberala 60 percent mzdy. Je však jasné, že v prípade dlhotrvajúceho poklesu zákaziek sa prepúšťaniu vyhnúť nedá. Cestou ako tomu zabrániť je kurzarbeit - zavedenie kratšieho pracovného času. Pri jeho uplatnení zaplatí veľkú časť mzdových nákladov firmám štát, avšak vyplatenie štátnej podpory je podmienené udrжанím pracovných miest.

V máji 2020 prišlo k rozbehu výroby u všetkých automobiliek na Slovensku, avšak nie na plnú kapacitu. Treba mať na pamäti, že prišlo k porušeniu dodávateľských sietí – t.j. že existuje závislosť od dodávateľov aj v iných krajinách (napr. Španielsko a ďalšie štáty), prišlo k zatvoreniu všetkých showroomov (výstavných miestností), čo znamená výpadok objednávok, od ktorých závisí výroba. V čase ekonomického poklesu z dôvodu pandémie COVID-19 sa na Slovensku neočakáva obrovský dopyt po autách, hoci napr. Čína avizuje zvýšený záujem o automobily, kam smeruje značná časť áut vyrobených vo VW (v čase koronakrízy sa cestovanie autom považuje za bezpečnejšie, ako hromadnú



dopravou). Kórejská KIA Motors Slovakia v Tepličke nad Váhom vyrába autá hlavne pre európske trhy, ale celkovo vyváža autá do viac ako 90 krajín sveta, vďaka čomu sa v máji darilo držať dvojsmennú prevádzku, ale výrobný plán aj tu závisí od vývoja dopytu na strane zákazníkov. V trnavskej automobilke Groupe PSA Slovakia boli koncom mája rozbehnuté už tri pracovné zmeny. Dobrou správou pre slovenský automobilový priemysel je správa o rozhodnutí automobilky Volkswagen nepostaviť nový závod v Turecku a výrobu nových modelov Passat a Superb presunúť na Slovensko. Automobilka tieto rozhodnutia však ešte oficiálne nepotvrdila.

Už v máji 2020 bolo zrejmé, že európski výrobcovia automobilov po opätovnom otvorení výrobných závodov a vytriedení dodávateľských reťazcov čelia novému problému súvisiacemu s pandémiou koronavírusu – a tým je množstvo nepredaných áut. Predaj nových áut v EÚ, Británii a v štátoch Európskeho združenia voľného obchodu (EZVO) v máji klesol medziročne o 57 % na 623 812 kusov (údaje ACEA). Každý z 27 členských štátov EÚ vykázal dvojciferné percentuálne zníženie predaja nových áut. Údaje z mája sú síce priaznivejšie ako aprílové, keď sa dopyt po autách prepadol o 78 %, ale aj tak zostali ďaleko pod úrovňou minulého roka.

Výroba v júni 2020 je stále hlboko pod úrovňou pred krízou, napriek tomu existuje prebytok nových automobilov, čo spomaľuje oživenie automobilového odvetvia a ohrozuje pracovné miesta a zisky. Presné ekonomické dopady na automobilky bude možné odhadnúť až o niekoľko mesiacov, keď bude jasné ako pandémia COVID-19, vrátane jej druhej vlny, v ktorej sa v súčasnosti nachádzame (august 2020), skutočne ovplyvnila záujem o kúpu nových automobilov.

\*\*

Podľa Štatistického úradu SR dosiahla priemyselná produkcia v apríli 2020 historicky najnižšie minimum od vzniku samostatnej SR, medziročne klesla o 42 %. Pokles bol spôsobený najmä prudkým poklesom výroby dopravných prostriedkov o 78,9 %a. Táto situácia bola významne ovplyvnená zastavením alebo obmedzením výroby u štyroch slovenských výrobcov automobilov, ako aj obmedzeniami výroby u subdodávateľov automobilového priemyslu, čo bolo reakciou na opatrenia prijaté proti šíreniu COVID-19 v Európe.

Podľa Eurostatu zaznamenalo Slovensko v máji 2020 v medziročnom porovnaní najvyšší pokles priemyselnej výroby v krajinách EÚ a to až o 33,5 %.

Treba však poznamenať, že v súčasnosti (august 2020) všetci výrobcovia automobilov už vykonali čiastočné obnovenie výroby alebo sa ju snažia úplne obnoviť.

Podľa Eurostatu v medziročnom porovnaní (2020/2019) priemyselná produkcia v eurozóne klesla o 20,9 %.

Priemyselná výroba v Európskej únii sa v máji 2020 síce medzimesačne zvýšila o 11,4 % (po aprílovom prepade o 18,2 %), avšak v medziročnom porovnaní klesla o 20,5 %, hoci sa jej prepad spomalil z aprílových 27,8 %. Priemyselnú aktivitu tvrdo zasiahli opatrenia proti šíreniu koronavírusu, ktoré však v máji 2020 členské krajiny začali uvoľňovať.

V eurozóne sa priemyselná výroba v máji 2020 medzimesačne zvýšila o 12,4 %. Medziročne sa výroba v eurozóne prepadla o 20,9 %.

Vývoj priemyselnej výroby od mája 2011 do mája 2020 v eurozóne a v EÚ ukazuje Obrázok 12:

Obrázok 12 Priemyselná výroba v eurozóne a v EÚ (máj 2011-máj 2020)

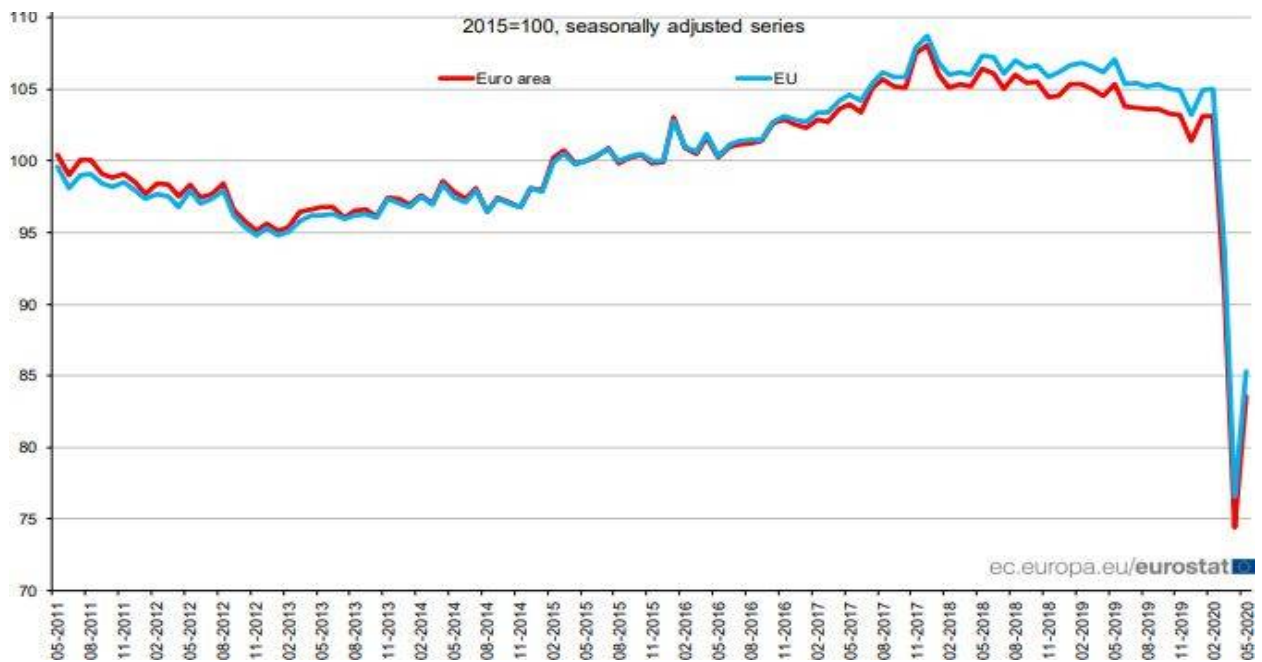

Pokiaľ ide o samotný priemysel, po rozbehu a návrate do bežného výrobného režimu budú automobilky a ostatné priemyselné odvetvia opäť znečisťovať životné prostredie v rozsahu ako pred koronakrízou a efekt čistejšieho životného prostredia z dôvodu pandémie COVID-19 veľmi rýchlo pominie. Preto je potrebná transformácia priemyslu a celých dodávateľských reťazcov. Žiaduca je premena technológií v priemysle, nové technológie. Zmena štruktúry slovenského priemyslu je potrebná aj z dôvodu jeho veľkej závislosti od automobilového priemyslu, aby Slovensko nebolo naďalej len montážnou dielňou. Ďalej je Slovensko v súčasnosti aj výrobňou polotovarov (aluminium, ocel...), ktoré znečisťujú životné prostredie. V týchto súvislostiach je potrebná tzv. znalostná ekonomika, zmena a prispôbenie systému vzdelávania a pod.. Granty EÚ budú poskytované na nové bezemisné technológie, u automobiliek sa môžu týkať napr. elektromobilov, nie značiek produkujúcich emisie.

Útlm výroby priškrtil aj dopyt po elektrine na Slovensku, ktorá má podľa odhadov do konca roka 2020 klesnúť o pätinu.

Priemysel, obchod a služby spotrebujú viac ako polovicu elektriny na Slovensku. Odkedy sa tieto sektory pre koronavírus ocitli v krízovom režime, rozdiely oproti vlaňajšku sa prehľbujú.

EÚ poskytne na obnovu ekonomiky utlmenej v dôsledku koronakrízy cca 750 miliárd EUR, pričom má ísť hlavne o podporu tzv. „zelenej obnovy“. Z tejto sumy pre Slovensko by malo pripadnúť cca 6 miliárd EUR ročne na zmienu obnovu, reštart ekonomiky a prednostne by mali byť použité na „zelený reštart Slovenska“.

## **B) Politika v sektore Energetika**

Integrovaný národný energetický a klimatický plán na roky 2021 – 2030, ktorého tvorcom je MHSR, bol schválený v roku 2019 a približuje súčasné politiky v oblasti energetiky a klímy na národnej úrovni. Sú to najmä:

*Energetická politika Slovenskej republiky* - je to strategický dokument (prijatý UV SR č. 548/2014), ktorý definuje primárne ciele a priority energetického odvetvia na obdobie do roku 2035 s výhľadom do roku 2050.

*Stratégia adaptácie Slovenskej republiky na zmenu klímy* - aktualizácia bola prijatá UV SR č. 478/2018. Stratégiu environmentálnej politiky Slovenskej republiky do roku 2030 (Envirostratégia 2030) slovenská vláda schválila vo februári 2019.

Nízkouhlíková stratégia rozvoja SR do roku 2030, s výhľadom do roku 2050 (NUS SR) - Stratégia vychádza a je v súlade už so schválenými, resp. pripravovanými strategickými dokumentmi iných rezortov. Návrh stratégie je konzistentný aj s nedávno prijatým Integrovaným národným energetickým a klimatickým plánom na roky 2021-2030.

Výroba a spotreba elektriny v ES SR v roku 2018:

Celková spotreba elektriny v roku 2018 dosiahla hodnotu 30 947 GWh, čo je oproti roku 2017 pokles o 109 GWh (-0,35 %). Mierny pokles spotreby elektriny bol spôsobený predovšetkým vyššou vonkajšou teplotou v zimných mesiacoch.

K poklesu došlo aj pri výrobe elektriny (-877 GWh, -3,1 %). S výnimkou elektrární na fosílna palivá, u ktorých došlo k nárastu vyrobenej energie (+182 GWh, +3,2 %), všetky ostatné kategórie zaznamenali pokles (jadrové elektrárne: -238 GWh, -1,6 %; vodné elektrárne: -757 GWh, -16,2 %, OZE: 46 GWh, -1,9 %; ostatné: -18 GWh, -16,1 %). Rok 2018 bol z pohľadu klimatického rokom suchým, čo sa odrazilo v zníženej výrobe vo vodných elektrárňach, navyše táto bola ovplyvnená odstávkou kanála Krpeľany – Sučany – Lipovec. Strata na výrobe predstavovala hodnotu viac ako 31 GWh.

Inštalovaný výkon zariadení na výrobu elektriny v Elektrizáčnej sústave SR (ES SR) dosiahol v roku 2018 hodnotu 7 728 MW. Oproti roku 2017 došlo k nárastu o cca 7,5 MW.

Výroba elektriny v SR z vodných elektrární v roku 2018 dosiahla 3 920 GWh, z toho na SÚP VISLA pripadá len 10,16 GWh. Napriek tomu z celoslovenského hľadiska je vodná energia najviac využívaným obnoviteľným zdrojom na výrobu elektriny.

Štruktúru inštalovaného výkonu v ES SR a štruktúru výroby elektriny v ES SR v roku 2018 približuje Obrázok 13 nižšie:

Obrázok 13 Štruktúra inštalov. výkonu v ES SR v r.2018 / Štruktúra výroby elektriny v ES SR v r.2018

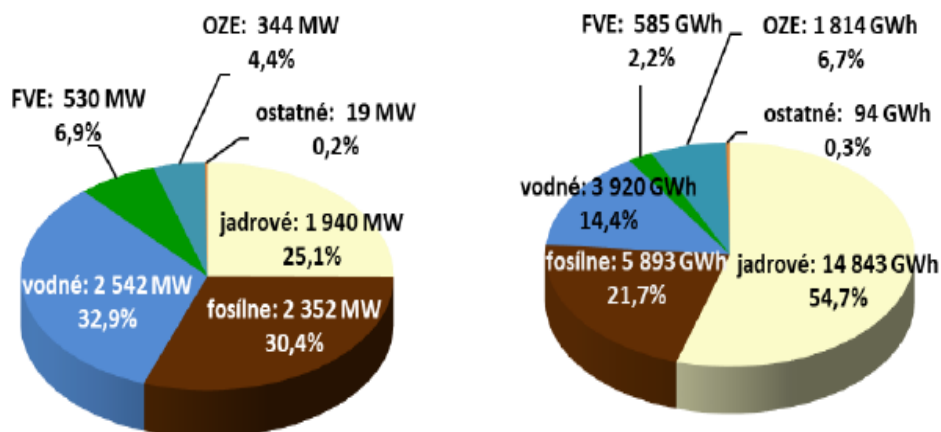

Poznámka: Kategória ostatné zahŕňa zariadenia na výrobu elektriny katalytickým spracovaním odpadu a spaľovne odpadu

**Aktualizácia koncepcie využitia hydroenergetického potenciálu vodných tokov SR do roku 2030** (schválená vládou dňa 13. januára 2017) nadväzuje na ciele stanovené strategickými dokumentmi v oblasti trvalo udržateľného hospodárenia s vodou, ochrany vôd a v oblasti energetickej politiky SR a vyššieho využitia obnoviteľných zdrojov energie v SR a to v súlade so zásadami environmentálnej a energetickej politiky EÚ.

Indikatívny cieľ dosiahnuť výrobu 850 GWh/rok do roku 2030 je vytýčený ako veľmi ambiciózný cieľ, ktorého splnenie sa pravdepodobne nepodarí dosiahnuť. Podľa schválených národných strategických dokumentov vzťahujúcich sa k výrobe elektriny z vody sa do roku 2020 očakáva zvýšenie výroby z MVE o 280,35 GWh/rok. Na dosiahnutie ambiciózneho cieľa 850 GWh/rok do roku 2030 je potrebné ďalšie zvýšenie o 250 GWh/rok.

Predmetom vyššie uvedenej aktualizácie koncepcie je najmä aktualizácia stavu využívania hydroenergetického potenciálu vodných tokov SR s dôrazom na jeho environmentálne prínosy, stanovenie podmienok ďalšieho využívania technického hydroenergetického potenciálu vodných tokov v SR v závislosti od ekologických a environmentálnych limitov daného vodného útvaru, resp. dotknutého územia a určiť podmienky a požiadavky pre navrhovanie, posudzovanie a schvaľovanie výstavby malých vodných elektrární (MVE) pre všetkých účastníkov týchto procesov.

Na rozdiel od dovedty platnej koncepcie, Aktualizácia koncepcie využitia hydroenergetického potenciálu vodných tokov SR do roku 2030 **presne definuje kritéria obmedzujúce výstavbu MVE.**

Na území SR bolo identifikovaných 375 profilov, v ktorých by bolo možné z technického hľadiska vybudovať MVE (tzv. profily s technicky využiteľným hydroenergetickým potenciálom), ale to len za predpokladu, že by na uvedených profiloch neboli identifikované ďalšie obmedzenia, najmä z dôvodov ochrany prírody a životného prostredia. Na základe týchto obmedzení boli určené kritéria, podľa ktorých bolo 317 profilov vyhodnotených ako aktuálne nevhodných na realizáciu výstavby MVE. Ostávajúcich 58 profilov bolo označených ako podmienčne vhodných na výstavbu MVE, čo však automaticky nezakladá právny nárok na ich realizáciu. Tieto profily je možné využiť na výstavbu MVE len za predpokladu, že investori na základe spoľahlivo zisteného stavu veci a najlepších dostupných poznatkov preukážu, že novou zmenou (novým projektom) nedôjde k zhoršeniu stavu útvaru povrchovej vody, resp. preukážu splnenie podmienok podľa § 16 ods. 6 písm. b) vodného zákona, vrátane všetkých kumulatívnych vplyvov na vodný útvar, iné dotknuté vodné útvary v povodí a životné prostredie (§ 16 ods. 9 vodného zákona) a súčasne splnia kritériá, zásady a podmienky stanovené predmetnou Aktualizáciou. V Prílohe 7 tejto Aktualizácie je „Usmernenie Ministerstva životného prostredia Slovenskej republiky pre účastníkov procesov prípravy, realizácie, posudzovania a povoľovania výstavby vodných stavieb s energetickým využitím s výkonom do 10 MW (malé vodné elektrárne) na vodných tokoch Slovenskej republiky“. Pri posudzovaní jednotlivých zámerov a projektov výstavby malých vodných elektrární a hodnotení ich predpokladaných vplyvov je potrebné posúdiť hlavne kritériá z kapitoly 6 Aktualizácie: „Posúdenie profilov s identifikovaným technickým hydroenergetickým potenciálom podľa požiadaviek Rámcovej smernice o vode“ a ďalšie kritériá.

Národné ciele pre rok 2030 pre OZE vplynú z národných klimatických a energetických plánov, ktoré mali členské štáty predložiť Európskej komisii do konca roka 2019.

**Slovensko** má podľa stratégie Európa 2020 v roku 2020 dosiahnuť 14-percentný podiel energie z obnoviteľných zdrojov. V roku 2030 má podľa národného energetického a klimatického plánu dosiahnuť podiel 19,2 %. Orientačné ciele pre roky 2022, 2025 a 2027 sú potom 14,9 %, 16,4 % a 17,8 %.

Orientačné ciele pre OZE pre Slovensko pre roky 2021 – 2030 obsahuje nasledovná Tabuľka 18:

Tabuľka 18 Orientačné ciele pre OZE pre Slovensko pre roky 2021 – 2030

	2021	2022	2023	2024	2025	2026	2027	2028	2029	2030
OZE - výroba tepla a chladu v (%)	13,0	14,3	14,6	15,2	16,1	16,7	17,5	18,1	18,5	19,0
OZE – výroba elektriny (%)	22,4	23,4	23,9	24,4	24,8	25,9	26,4	26,7	27,0	27,3
OZE – doprava vrátane multiplikácie (%)	8,3	8,5	8,6	8,7	9,0	9,5	10,1	10,9	12,6	14,2
<b>Celkový podiel OZE (%)</b>	<b>14,0</b>	<b>15,0</b>	<b>15,4</b>	<b>15,8</b>	<b>16,4</b>	<b>17,1</b>	<b>17,8</b>	<b>18,2</b>	<b>18,7</b>	<b>19,2</b>

Zdroj MH SR

Ako problematický sa javí rok 2022, kde je významné zvýšenie oproti predpokladom pre roky 2020 a 2021. Pre rok 2020 existuje tiež riziko, že záväzný cieľ 14 % nebude naplnený.

Odhadovaný výhľad **pre vodné elektrárne**, ako najvýznamnejší zdroj výroby elektriny z obnoviteľných zdrojov s dlhoročnou tradíciou v SR na roky 2021 – 2030 obsahuje Tabuľka 19:

Tabuľka 19 Odhad celkového očakávaného príspevku (inštalovaná kapacita, hrubé množstvo vyrobenej elektriny) jednotlivých technológií výroby energie z obnoviteľných zdrojov v SR pri výrobe elektriny v období rokov 2021-2030

	2021		2022		2023		2024		2025	
	MW	GWh	MW	GWh	MW	GWh	MW	GWh	MW	GWh
Prečerpávacie vodné elektrárne (PVE)	916	420	916	420	916	420	916	450	916	450
Vodné elektrárne	1 627	4 467	1 628	4 470	1 629	4 473	1 630	4 476	1 641	4 507
<1 MW	36	104	37	107	38	110	39	113	40	116
1 MW – 10 MW	60	168	60	168	60	168	60	168	70	196
>10 MW	1 531	4 195	1 531	4 195	1 531	4 195	1 531	4 195	1 531	4 195

	2026		2027		2028		2029		2030	
	MW	GWh	MW	GWh	MW	GWh	MW	GWh	MW	GWh
Prečerpávacie vodné elektrárne (PVE)	916	450	916	450	916	450	916	500	916	500
Vodná:	1 731	4 754	1 742	4 785	1 753	4 816	1 754	4 819	1 755	4 822
<1 MW	41	119	42	122	43	125	44	128	45	131
1 MW – 10 MW	80	224	90	252	100	280	100	280	100	280
>10 MW	1 610	4 411	1 610	4 411	1 610	4 411	1 610	4 411	1 610	4 411

Zdroj: MH SR

Ďalší rozvoj vodných elektrární podľa Hlavných zásad udržateľného rozvoja hydroenergetiky v povodí Dunaja (ICPDR, 2019) je spätý aj s riešením dopadov na vodnú ekológiu. Nevyhnutné sú preto opatrenia na zmiernenie dopadov hydroenergetiky. Rozvoj vodných elektrární by mal byť spojený so zlepšovaním súčasnej vodnej ekológie uplatňovaním jasných ekologických požiadaviek pre nové zariadenia alebo prostredníctvom technickej rekonštrukcie (modernizácie) a zlepšenia prevádzkových podmienok už existujúcich zariadení.

Opatrenia na zmiernenie dopadov sú kľúčové pre náležitú implementáciu RSV s cieľom chrániť a zlepšovať stav vodných ekosystémov. Zaistenie migrácie rýb a ekologického prietoku sú prioritné opatrenia na európskej úrovni a v celom povodí Dunaja na zlepšenie a udržanie ekologického stavu. Zaistenie migrácie rýb: Budovanie rybovodov cez priečne stavby a migráciu rýb po prúde alebo proti prúdu, aby dosiahli stanovišťa, ktoré sú dôležité pre ich prirodzenú reprodukciu a dokončenie životného cyklu. Zaistenie ekologického prietoku: Zachovanie riečného ekosystému tiež znamená, že v prípade odberov alebo odklonu vody je potrebné udržiavať definované prietoky v rieke pre zabezpečenie ochrany štruktúry a funkcie rieky za účelom dosiahnutia cieľov RSV. Z toho dôvodu sa ekologicky optimalizované prietoky v rieke, reflektujúce ekologicky významné prvky prirodzeného režimu toku, vrátane relatívne konštantného základného prietoku a dynamickejších prietokov, odporúčajú ako osvedčené opatrenia na zmiernenie dopadov.

Okrem týchto prioritných existujú aj ďalšie dôležité opatrenia na zmiernenie dopadov, ako je napríklad zabezpečenie transportu sedimentov alebo zníženie špičkovania (spôsobeného najmä veľkými vodnými elektrárnami). Zabezpečenie transportu sedimentov: nad priehradou, v nádrži alebo v úseku ovplyvnenom vzduťm, je usadzovanie sedimentov výsledkom zníženej kapacity ich transportu. Tieto zadržané sedimenty je potrebné v určitých časových obdobiach vyťažiť, aby sa zachovala hĺbka rieky pre plavbu a prevádzku nádrže a obmedzila sa výška hladiny vody v prípade povodní. Špičkovanie je zmiernovanie vplyvov umelého prietoku/kolísania vodných hladín. Špičkovanie (umelé kolísanie

vodných hladín definované ako pomer  $Q_{max}$  a  $Q_{min}$  v určitom období) je typ vplyvu, ktorý sa vyskytuje v správnom území povodia Dunaja v dôsledku výroby špičkovej energie vo vodných elektrárnach. Základom posudzovania rozsahu by mal byť prirodzený prietok.

### **C) Politika v sektore Poľnohospodárstvo**

Pri načrtnutí politiky v sektore poľnohospodárstva pre budúce obdobie je nutné vziať do úvahy nasledovné skutočnosti:

- Programové vyhlásenie vlády SR 2020-2024 pre poľnohospodárstvo a potravinárstvo (apríl 2020)
- Reformu Spoločnej poľnohospodárskej politiky (SPP) pôvodne plánovanú od roku 2021, avšak v dôsledku koronakrízy a prijatia prechodného obdobia prichádza k jej posunu o dva roky, a s ňou súvisiaci
- Strategický plán Spoločnej poľnohospodárskej politiky pre roky 2023-2027.

#### Programové vyhlásenie vlády SR na roky 2020 – 2024 so zameraním na poľnohospodárstvo a potravinárstvo:

Strategickým cieľom a prioritou Vlády SR je efektívne a udržateľným spôsobom využiť prírodný potenciál Slovenska na zvýšenie úrovne vlastnej potravinovej sebestačnosti, ktorá je v súčasnosti na nízkej úrovni, a na zvýšenie podielu domácich potravín. V rámci sebestačnosti sa bude venovať osobitná pozornosť plodinám typickým pre slovenské pôdne a klimatické podmienky.

Pôdohospodárstvo musí plniť významné ekologické, ekonomické, sociálne a spoločenské funkcie na národnej úrovni. Zároveň nesmie poškodzovať ďalšie ekosystémy nielen v súčasnosti, ale ani v budúcnosti.

Vláda SR vypracuje *dlhodobú koncepciu poľnohospodárstva a potravinárstva* so zreteľom na strategické dokumenty EÚ, od ktorej sa budú odvíjať dlhodobé predvídateľné podmienky a garancie štátnej podpory domáceho poľnohospodárstva v štruktúre podľa aktuálnej potreby – špeciálne na živočíšnu produkciu, na podporu pestovateľov špeciálnych plodín a spracovateľského priemyslu, na proces pozemkových úprav, na zvýšenie poistenia rizík, podporu tvorby zamestnanosti, podporu mladých poľnohospodárov a na rozvoj podpory propagácie slovenskej produkcie.

Prioritou Vlády SR bude upevnenie postavenia slovenských poľnohospodárov a potravinárov a ich záujmov v rámci Spoločnej poľnohospodárskej politiky EÚ po roku 2020, najmä však zabezpečenie spravodlivých a nediskriminačných podmienok slovenským poľnohospodárom a potravinárom v porovnaní s ostatnými štátmi EÚ a dosiahnutie maximálnej podpory z rozpočtu SR.

Pôda sa považuje za národné bohatstvo, ktorého šetrné a udržateľné využívanie je nielen základným predpokladom každej ekonomickej činnosti, ale je predovšetkým obmedzeným a ľahko zničiteľným zdrojom nenahraditeľného významu pre samotnú ľudskú existenciu.

Vláda SR sa zaviazala prijať legislatívu SR v oblasti poľnohospodárstva, potravinárstva a lesníctva a zosúladiť ju s legislatívou EÚ s cieľom zjednotiť podmienky spoločného trhu EÚ.

Lesy sú rozhodujúcim, životodarným a krajínovotvorným prvkom. Vláda sa zaviazala k stabilizácii lesov a zabezpečeniu ich funkcií prostredníctvom prírode blízkeho hospodárenia a reálneho ocenenia ich ekologických funkcií.

Ďalej sa vláda zaviazala plniť opatrenia identifikované Revíziou výdavkov na pôdohospodárstvo a rozvoj vidieka. Za hlavné opatrenia považuje predovšetkým zvýšenie podielu zdrojov na podporu pôdohospodárstva a rozvoja vidieka v II. pilieri, zefektívnenie fungovania Programu rozvoja vidieka, zastropovanie, redistributívnu platbu, zníženie priamych platieb v I. pilieri Spoločnej poľnohospodárskej politiky a zároveň na zvýšenie podpory produkcie. Pre vyššie spolufinancovanie v II. pilieri je kľúčové, aby bolo možné z PRV financovať opatrenia prioritné pre Slovensko. Tými sú predovšetkým sceľovanie vlastníctva pôdy, nástroje na riadenie rizík pre poľnohospodárov, obnova hydromeliorizačných zariadení, podpora mladých poľnohospodárov, environmentálnych cieľov a ekologického hospodárstva.

Vláda SR prepracuje doterajšiu právnu úpravu vlastníckych a užívacích vzťahov k pôde v súlade s Ústavou SR s cieľom vyvážiť postavenie vlastníkov pôdy voči jej užívateľom. Zavedie transparentný systém prenájmu pôdy v správe Slovenského pozemkového fondu aktívnym poľnohospodárom, ktorí by mali mať potenciál najvyššieho prínosu pre rast potravinovej sebestačnosti Slovenska. Cieľom je čo najskôr vytvoriť legislatívne podmienky pre zrýchlenie a zefektívnenie konaní o vyčleňovaní pozemkov pre malých, mladých, rodinných a začínajúcich poľnohospodárov s cieľom uľahčiť im prístup k pôde.

Zadefinuje a zavedie do praxe kľúčové ukazovatele kvality pôdy, vody a ovzdušia, ako aj biodiverzity. Zvýši zamestnanosť v agrosektore, ako aj atraktivnosť života na vidieku. Využije všetky dostupné prostriedky k pozitívnej motivácii na dobrovoľné plnenie ekosystémových služieb, ekologizáciu poľnohospodárstva, na vodozádržné projekty, protipovodňové opatrenia, biopásy, opatrenia proti zhutňovaniu pôdy a erózii pôdy, s reguláciou GMO. Vytvorí sa podmienky pre väčšiu diverzifikáciu poľnohospodárskych plodín.

Vláda SR prijme riešenia závlah poľnohospodárskej pôdy a podporí obnovu závlahových systémov.

#### Stropovanie priamych platieb:

Osobitnú pozornosť bude vláda SR venovať zavedeniu účinných protikorupčných opatrení v rozhodovacích procesoch v celom rezorte (nulová tolerancia ku korupcii, objektívnosť kritérií, transparentnosť a zameranie sa na dosiahnutie skutočných a merateľných výsledkov).

Vyplácanie podpôr sa podmieni preukázaním právneho titulu k pôde. Zároveň sa zavedie stropovanie priamych platieb a redistributívna platba tak, aby výrazne podporila malých, mladých, rodinných a začínajúcich poľnohospodárov, zároveň pokryla výdavky kľúčové pre udržateľné hospodárenie na pôde, ale aj výdavky súvisiace so zmenou klímy, životným prostredím, pôdou, životnými podmienkami zvierat a zabezpečením potravinovej sebestačnosti, ako aj rozvoja vidieka.

Vláda SR vyvinie snahu o zachovanie minimálnej doterajšej výšky finančnej obálky SPP pre SR, vrátane minimalizácie dopadov Brexitu na finančnú obálku SPP pre SR.

Vláda SR vyvinie úsilie o zabezpečenie spravodlivého fungovania jednotného trhu EÚ, čo znamená porovnateľnú úroveň dotácií naprieč všetkými krajinami EÚ pre poľnohospodárov a potravinárov. Cieľom je aj odstránenie diskriminácie v oblasti priamych platieb naprieč EÚ a dosiahnutie konvergencie priamych platieb do konca roka 2027.

Presunom prostriedkov z I. do II. piliera sa zabezpečí podpora pre sektory, ktoré sú potenciálnymi zdrojmi zamestnanosti a pridanej hodnoty, ako sú živočíšna výroba, špeciálna rastlinná výroba, ovocinárstvo, zeleninárstvo, vinohradníctvo, včelárstvo a iné, osobitne aj pre potravinársky priemysel a hydromeliorácie. S týmto cieľom sa zabezpečí, aby žiadateľom o podpory zo SPP mohol byť spracovateľský podnik s cieľom maximalizácie spracovania surovín z domácej produkcie.

Z Programového vyhlásenia Vlády SR vyplýval záväzok zlepšiť podmienky chovu hospodárskych, domácich a spoločenských zvierat a včelu medonosnú vyhlásiť za chránený živočíšny druh, pričom sa zavedú podpory na medonosné plochy, ktoré sú spôsobilé na dlhodobé pasenie včelstiev.

Vypracujú sa nové definície v legislatíve s prihliadnutím na podporu jednoduchého zamestnávania a rodinných foriem podnikania. Ďalej sa podporí obnova a zachovanie tradičných systémov hospodárenia na lazoch, kopaniciach, štáloch. Podporí sa rozvoj agroturistiky, rybárstva a zároveň sa podporí zachovanie pôvodného slovenského genofondu v poľnohospodárskej výrobe.

Zriadi sa systém riadenia rizík v poľnohospodárstve a rizikový fond pre ťažko poistiteľné riziká. Budú systematicky napomáhať napríklad riešiť dôsledky škôd spôsobených nepredvídateľnými prírodnými katastrofami v poľnohospodárstve, klimatickými zmenami, ako aj škody spôsobené zverou.

Pri projektových podporách sa odstránia subjektívne kritériá hodnotenia a jasne sa definujú jednotkové náklady pri základných typoch investícií.

Pomocou investícií do potravinárstva z európskych a národných zdrojov sa zabezpečí prednostné spracovanie na Slovensku vyprodukovaných poľnohospodárskych surovín na potraviny. Budú prijaté a notifikované schémy štátnej pomoci pre potravinárov.

Prehodnotí sa legislatíva týkajúca sa odberateľsko-dodávateľských vzťahov v súlade s legislatívou EÚ a za predpokladu účinných opatrení na zvýšenie podielu slovenských potravín na pulloch predajní

zjednoduší podmienky predaja z dvora tak, aby nebola dotknutá bezpečnosť potravín, ochrana spotrebiteľa ani rovnosť príležitostí účastníkov na trhu.

Podporí sa rozvoj systému krátkych vertikálnych dodávateľských reťazcov na regionálnej úrovni. Podporí sa dodávanie a spracovanie kvalitných čerstvých potravín lokálnych producentov v školských jedálňach a iných stravovacích zariadeniach v pôsobnosti verejnej správy.

Vytvorí sa manažérska skupina na transfer vedomostí a technológií k poľnohospodárom a potravinárom a na podporu inovácií v poľnohospodárstve a potravinárstve. Zlepší sa financovanie výskumu v sektore.

### Reforma Spoločnej poľnohospodárskej politiky (SPP) po roku 2020:

Reforma SPP z roku 2013 nadobudla účinnosť v roku 2015. Európske inštitúcie sa zaviazali, že do konca súčasného obdobia (2020) prijmú novú reformu, ktorá bude zohľadňovať viacročný finančný rámec 2021 – 2027.

Vo viacročnom finančnom rámci (VFR) na roky 2021 – 2027 (COM(2018)0322 z 2. mája 2018) sa stanovil rozpočet pre poľnohospodárstvo v budúcnosti. Hoci EÚ naďalej vynakladá značnú časť svojho rozpočtu na poľnohospodárstvo (28,5 % celkového rozpočtu na dané obdobie), z dôvodu vystúpenia Spojeného kráľovstva (čistý prispievateľ do rozpočtu) a finančných potrieb vyplývajúcich z nových priorít EÚ (migrácia, vonkajšie hranice, digitálne hospodárstvo, doprava) došlo k výrazným škrtom v reálnom vyjadrení (-15 %). Prvý pilier SPP si naďalej udržal prvenstvo (Európsky poľnohospodársky a záručný fond EPZF), hoci poklesol o 11 %, pričom s poklesom o 28 % utrpel najmä rozvoj vidieka.

*SPP EÚ na roky 2021-2027 má 9 špecifických cieľov:*

Cieľ 1: Podporovať prijateľné poľnohospodárske príjmy a odolnosť na celom území Únie v záujme zlepšenia potravinovej bezpečnosti

Cieľ 2: Posilniť orientáciu na trh a zvýšiť konkurencieschopnosť vrátane intenzívnejšieho zamerania sa na výskum, technológiu a digitalizáciu

Cieľ 3: Zlepšiť postavenie poľnohospodárov v hodnotovom reťazci

Cieľ 4: Prispieť k adaptácii na zmenu klímy a jej zmierneniu, ako aj k využívaniu energie z obnoviteľných zdrojov

Cieľ 5: Podporovať udržateľný rozvoj a efektívne riadenie prírodných zdrojov, ako sú voda, pôda a vzduch

Cieľ 6: Prispieť k ochrane biodiverzity, zlepšiť ekosystémové služby a zachovať biotopy a krajinné oblasti

Cieľ 7: Pritiahnuť mladých ľudí do poľnohospodárstva a uľahčiť podnikateľskú činnosť vo vidieckych oblastiach

Cieľ 8: Podporovať zamestnanosť, rast, sociálne začlenenie a miestny rozvoj vo vidieckych oblastiach vrátane biohospodárstva a udržateľného lesného hospodárstva

Cieľ 9: Zlepšiť reakcie poľnohospodárstva EÚ na požiadavky spoločnosti týkajúce sa potravín a zdravia vrátane bezpečnosti, výživnosti a udržateľnosti potravín, plytvania potravinami, ako aj dobrých životných podmienok zvierat

Pandémia spôsobená koronavírusom COVID-19 zapríčinila krízu aj v poľnohospodárskom odvetví. Na zabezpečenie stability je nevyhnutné *pre novú SPP po roku 2021 prechodné obdobie dvoch rokov*. Výbor Európskeho parlamentu pre poľnohospodárstvo a rozvoj vidieka schválil správu o tzv. Prechodnom nariadení, ktoré je nevyhnutné pre zabezpečenie pokračovania podpory pre odvetvie poľnohospodárstva, keďže sa ukázalo, že nová SPP nebude od 1. januára 2021 pripravená na implementáciu. Z uvedeného dôvodu je v čase koronakrízy kľúčové pokračovať v súčasných pravidlách SPP na nasledujúce dva roky.

Pokračovať bude podpora európskych poľnohospodárov podľa súčasného právneho rámca až do konca roka 2022, keď nadobudne účinnosť nová spoločná poľnohospodárska politika. EÚ bude aj naďalej financovať programy rozvoja vidieka a poskytovať finančnú podporu európskym poľnohospodárom



prostredníctvom priamych platieb, pričom sa zabezpečí plynulý prechod na ďalšie obdobie spoločnej poľnohospodárskej politiky.

Dohodnuté predĺženie umožní poskytovať nepretržité platby poľnohospodárom a iným príjemcom. Okrem toho počas nasledujúcich dvoch rokov budú mať členské štáty dost' času na prípravu svojich strategických plánov v súlade s novými právnymi predpismi o spoločnej poľnohospodárskej politike. Prijatie prechodného nariadenia je úzko spojené s budúcim viacročným finančným rámcom EÚ na roky 2021 – 2027.

#### Strategický plán SPP na Slovensku pre roky 2023-2027:

V aktuálnej reforme SPP, ktorá mala platiť od roku 2021 za najväčšiu zmenu v spoločnej poľnohospodárskej politike možno považovať oblasť strategického plánovania. Väčšia zodpovednosť sa presúva na členské štáty, aby si naformulovali stratégiu, čo chce každý štát do roku 2027 dosiahnuť. Členské štáty majú povinnosť vytvoriť strategické plány, pričom do návrhu ich obsahu musia byť zapojení prvovýrobcovia - minimálne na úrovni diskutérov s možnosťou pripomienkovať a členský štát má zapojiť do pripomienkovania všetky dotknuté zväzy a organizácie. Tým je daná možnosť ovplyvniť obsah strategického plánu. Prostredníctvom *Strategického plánu SPP* majú členské štáty možnosť zostaviť si poľnohospodársku politiku podľa svojich predstáv a potrieb. Uvedený plán schvaľuje aj Európska komisia.

Všeobecné ciele a nariadenia Európskeho parlamentu a Rady o strategických plánoch (z 1.6.2018) a novej SPP sú:

- a) podporovať inteligentný, odolný a diverzifikovaný sektor poľnohospodárstva, ktorý je zárukou potravinovej bezpečnosti;
- b) zintenzívniť starostlivosť o životné prostredie a opatrenia v oblasti klímy a prispieť k dosahovaniu cieľov Únie v oblastiach týkajúcich sa životného prostredia a klímy;
- c) posilniť sociálno-ekonomickú štruktúru vidieckych oblastí.

V apríli 2020 prišlo s novou vládou na Slovensku k zmene vedenia slovenského agrozozoru, ktoré si v programovom vyhlásení vlády za hlavnú prioritu určilo *zvyšovanie potravinovej sebestačnosti*. Vláda tiež sľubuje vypracovanie dlhodobej stratégie poľnohospodárstva a potravinárstva na základe strategických dokumentov EÚ. Európska komisia v máji 2020 predstavila dve kľúčové stratégie, ktoré do veľkej miery ovplyvnia aj poľnohospodársky sektor: *Stratégiu biodiverzity do roku 2030* a *Stratégiu z farmy na stôl*.

V júni 2020 prebehla prvá verejná diskusia o smerovaní sektora medzi predstaviteľmi rezortu a kľúčovými aktérmi agrosektora. Diskusia mala dva hlavné body – potravinová sebestačnosť Slovenska, udržateľnosť slovenského poľnohospodárstva a strategický plán. Novým vedením rezortu v súčasnosti pripravované dokumenty, viazané na SPP, budú hotové až k budúcemu roku (2021). Z diskusie vyplynulo, že sa budú hľadať optimálne riešenia založené na všetkých doterajších poznatkoch. K zvyšovaniu potravinovej bezpečnosti – v súčasnosti ešte nie je možné povedať želané percento aké chce Slovensko dosiahnuť, avšak cieľom je zmeniť súčasný stav, pretože sa dováža veľké množstvo potravín zo zahraničia a vyvážajú sa suroviny. Cieľom sú aj zmeny v nastavení platieb – napr. nepodporovať len samotnú plochu, ale producentov konkrétnych potravín, t.j. podporovať produkciu a farmárov, ktorí chcú prispieť do potravinového koša (bez delby na malých a veľkých farmárov). Cieľom je viazať peňažnú podporu z 1. a 2. piliera SPP na konkrétnu produkciu. Napr. samotný 1. pilier má tri časti: platby na plochu, ekoschémy a viazanie peňazí na produkciu (viazané platby). Dôležité je aj nastavenie ekoschémy, pretože aj tie môžu byť viazané na produkciu. Z diskusie vyplynulo, že viazanie peňazí na produkciu je cesta pre ozdravenie slovenského poľnohospodárstva, pričom viazané platby je potrebné z eurofondov navýšiť, ale aj vlastná štátna spoluúčasť je nevyhnutná na zvýšenie súčasného nízkeho percenta sebestačnosti (cca 40 %). Žiaduce je dosiahnuť sebestačnosť najmä v základných komoditách (hydinové a bravčové mäso, ovocie, zelenina, zemiaky), preto prioritou je podpora špeciálnej živočíšnej a rastlinnej produkcie. Aj v programovom vyhlásení vlády sú opatrenia na podporu výroby potravín na Slovensku, k čomu je nevyhnutná finančná podpora (cca 1 miliardu EUR je treba investovať do potravinárskej výroby v najbližších piatich až siedmich rokoch). Podporiť treba

spracovanie na Slovensku dopestovaných a dochovaných surovín domácim potravinárskym priemyslom, pretože finančná podpora spracovania potravín na Slovensku bola v predchádzajúcich rokoch poddimenzovaná. Všetky zásadné kroky na zvýšenie a dosiahnutie potravinovej sebestačnosti by mali byť zahrnuté do strategického plánu a tzv. intervenčnej stratégie.

V auguste 2020 na pôde PPRV SR prebiehala intenzívna vnútrorezortná odborná diskusia ohľadom *intervenčnej stratégie* pre oblasť poľnohospodárstva a rozvoja vidieka. Agrozozort využije všetky možnosti ako v plnej miere naplniť Programové vyhlásenie vlády s cieľom zabezpečenia prírody blízkeho hospodárenia a pozdvihnutia úrovne potravinovej sebestačnosti Slovenska. V novembri 2020 MPRV zorganizovalo verejnú konzultáciu k príprave *Strategického plánu SPP na roky 2023-2027* s kľúčovými aktérmi v poľnohospodárstve. Diskutovalo sa o novej Spoločnej poľnohospodárskej politike (CAP), ktorá má začať platiť od r. 2023. Diskutovalo sa o aktuálnom stave prípravy legislatívy k prechodným opatreniam na roky 2021 až 2022. V súčasnosti Brusel stále pokračuje v dialógoch, ktoré neumožňujú finálne nastavenie jednotlivých opatrení a intervencií (to zn., že Slovensko zatiaľ nemá právnu istotu pri konkrétnom nastavovaní opatrení a intervencií). Napriek tomu sú rozpracované a počas verejnej konzultácie prezentované prvé opatrenia týkajúce sa nastavenia ekoschémy, enviroschémy a základnej platby. Návrhy jednotlivých intervencií budú môcť byť pripomienkované kľúčovými aktérmi v poľnohospodárstve. Akonáhle bude jasná finálna podoba Intervenčnej stratégie, jednotlivé stratégie sa budú následnej rozpracovávať v menších odborných pracovných skupinách.

V súčasnosti medzi dôležité a neodkladné úlohy rezortu v oblasti potravinárstva patrí koronakrízová pomoc potravinárskym podnikom, ktorú je však potrebné pripraviť tak, aby z nej mohli čerpať aj veľké potravinárske podniky, príprava schém štátnej pomoci pre potravinárov využiteľná ešte v roku 2020, ako aj príprava Strategického plánu SR na roky 2021 až 2027.

Chystá sa zmena v prístupoch k hospodáreniu v lesoch, zmeny v poľovníctve a šetrnejšie používanie pesticídov v poľnohospodárstve.

### **Typy a alokácie aplikovaných intervencií priamych platieb:**

Podľa článku 14 nariadenia Európskeho parlamentu a Rady o strategických plánoch môže členský štát využiť nasledovné typy intervencií vo forme priamych platieb:

*Oddelené priame platby sú:*

- a) základná podpora príjmu v záujme udržateľnosti;
- b) komplementárna redistributívna podpora príjmu v záujme udržateľnosti;
- c) komplementárna podpora príjmu pre mladých poľnohospodárov;
- d) režimy v záujme klímy a životného prostredia.

*Viazané priame platby sú:*

- a) viazaná podpora príjmu;
- b) osobitná platba na bavlnu.

*Slovensko využije všetky typy oddelených a viazaných priamych platieb s výnimkou osobitnej platby na bavlnu (bavlna sa na Slovensku nepestuje).*

### **Pomoc Európskej komisie (EK) počas koronakrízy agrosektoru:**

EK prijala opatrenia na podporu poľnohospodárov a agrosektora v EÚ počas zdravotnej krízy spôsobenej pandémiou koronavírusu.

Už na začiatku zdravotnej krízy spôsobenej pandémiou COVID-19 boli prijaté opatrenia na zabezpečenie cezhraničného toku tovarov vrátane potravín na jednotný trh EÚ. To platí aj pre pohyb sezónnych pracovníkov v agrosektore, ktorí majú dovolené cestovať do iných krajín s cieľom pestovania alebo zberu poľnohospodárskych plodín. Ďalej exekutíva EÚ prijala nové opatrenia, ktorými sa poskytlo poľnohospodárom viac času na predloženie žiadostí o priame platby a platby na rozvoj vidieka.

EK v apríli 2020 v súvislosti s pandemiou prijala ďalšie dve opatrenia na pomoc agropotravinárskemu sektoru. Tieto opatrenia zvyšujú hotovostný tok poľnohospodárov a znižujú administratívnu záťaž tak pre vnútroštátne, ako aj pre regionálne orgány a pre poľnohospodárov.

S cieľom zvýšiť peňažný tok poľnohospodárov EK zvýšila preddavky na priame platby z 50 % na 70 %, ako aj platby na rozvoj vidieka - zo 75 % na 85 %. Poľnohospodári majú tieto zálohy dostávať od polovice októbra. V záujme väčšej flexibility budú mať členské štáty možnosť vyplatiť poľnohospodárom platby pred dokončením všetkých kontrol v teréne. Znižuje sa počet fyzických kontrol oprávnenosti čerpania eurofondov na farmách pre prevažujúcu časť rozpočtu spoločnej poľnohospodárskej politiky z 5 % na 3 % (z dôvodu minimalizácie fyzického kontaktu medzi poľnohospodármi a inšpektormi EÚ. Komisia poskytne viac flexibility aj pokiaľ ide o načasovanie kontrol. Členské štáty budú môcť použiť alternatívne zdroje informácií na nahradenie tradičných inšpekcií na farme, napríklad družicové snímky alebo fotografie s geografickým označením na dôkaz toho, že sprostredkované investície sa naozaj uskutočnili.

#### Ekologické poľnohospodárstvo a ciele Envirostratégie 2030:

V roku 2018 bolo v systéme ekologickej poľnohospodárskej výroby v SR evidovaných spolu 802 subjektov hospodáriacich na výmere približne 192 143,1 ha poľnohospodárskej pôdy, čo predstavovalo 9,85 % z celkovej rozlohy poľnohospodárskej pôdy.

Od roku 1993 zaznamenala ekologickej poľnohospodárskej výroby postupný nárast z 0,62 % z poľnohospodárskeho pôdneho fondu (15 tis. ha) na 4,93 % (93,6 tis. ha) v roku 2005. Po roku 2005 pokračoval trend nárastu podielu výmery poľnohospodárskej pôdy v ekologickej poľnohospodárskej výrobe.

Neustále zvyšovanie tohto podielu smeruje k splneniu jedného z cieľov Envirostratégie 2030 a to do roku 2030 zvýšiť podiel takto obhospodarovanej pôdy minimálne na 13,5 %.

*Tabuľka 20 Vývoj podielu výmery poľnohospodárskej pôdy v systéme ekologickej poľnohospodárskej výroby z celkovej rozlohy poľnohospodárskej pôdy*

<b>Rok</b>	<b>Podiel výmery pôdy v ekologickej poľnohospodárskej výrobe (%)</b>	<b>Cieľ Envirostratégie 2030 (%)</b>
1993	0,62	13,5
2005	4,4	13,5
2006	5,81	13,5
2007	6,4	13,5
2008	7,19	13,5
2009	7,6	13,5
2010	9,27	13,5
2011	9,35	13,5
2012	8,75	13,5
2013	8,4	13,5
2014	9,35	13,5
2015	9,39	13,5
2016	9,46	13,5
2017	9,59	13,5
2018	9,85	13,5

*Zdroj: ÚKSUP*

V súčasnosti (júl 2020) je podaný návrh zákona o ekologickej poľnohospodárskej výrobe (MPRV SR), ktorý zavedie vstupné preverenie predpokladov u žiadateľa, ktorý chce začať vykonávať ekologickej poľnohospodárskej výroby, a to ešte pred jeho povinným zaregistrovaním v Ústrednom kontrolnom a skúšobnom ústave poľnohospodárskom. Zákon by mal nadobudnúť účinnosť od 1. januára 2021.

### Prognóza využívania krajiny do roku 2050:

Ministerstvo životného prostredia SR, Slovenská agentúra životného prostredia a Prognostický ústav SAV vypracovali Strategickú výhľadovú štúdiu do roku 2050, v ktorej predstavili scenáre ukazujúce rôzne možné vývoje pre prírodu Slovenska („Scenáre pre prírodu Slovenska“, apríl 2020).

Hlavným výstupom je vypracovanie základného scenára a štyroch hlavných scenárov možných vývojových trajektórií pre prírodu Slovenska: Scenár č. 1: Tradície. Príroda ako zdroj kultúrnej identity; Scenár č. 2: Biodiverzita. Návrat k divokej prírode; Scenár č. 3: Ekonomika. Príroda v prostredí voľného trhu; Scenár č. 4: Inovácie. Smart využitie ekosystémových služieb.

Predkladané scenáre predstavujú štyri možné perspektívy, z ktorých každá skúma alternatívny budúci stav prírody, ale aj sociálno-ekonomické faktory, ktoré k nemu môžu viesť. Cieľom publikácie je hlavne poskytnúť relevantné informácie a podnety pre budúcu agendu v rámci verejných politík v oblasti biodiverzity po roku 2020.

Pre využívanie krajiny do roku 2050 odhadli nasledovné scenáre:

Prvý scenár: Neudržateľný tlak na využívanie prírodných zdrojov (lesníctvo, poľnohospodárstvo, priemysel, energetika, cestovný ruch a služby) sa prejavuje v nevratných zmenách na väčšine územia. Druhý scenár: Dôraz na využívanie prírodných zdrojov v súlade s princípmi udržateľného rozvoja, vytváranie nových biotopov, budovanie zelenej a modrej infraštruktúry.

Tretí scenár: Veľké kontrasty, polarizácia územia na prírodnú a intenzívne hospodársky využívanú krajinu. Väčší podiel prírodných a poloprírodných území, zvýšené riziko intenzívnych degradačných procesov v okolitej krajine.

Štvrtý scenár: Krajina viac ovplyvnená hospodárskou činnosťou. Podiel prírodných a poloprírodných území v krajine je nižší. Privatizácia pozemkov a ich hospodárske využitie.

Piaty scenár: Využívanie krajiny udržateľným spôsobom, vďaka čomu príroda poskytuje rôznorodé ekosystémové služby. Posilnenie ekologickej konektivity medzi prírodnými územiami, ako aj odolnosť krajiny voči zmene klímy.

### **D) Politika v sektore doprava:**

Priebežný rozvoj dopravného sektora je nutnou podmienkou úspešného rozvoja odvetví národného hospodárstva SR. Rozvoj dopravného sektora je rozsiahly, finančne i technicky náročný proces.

*Strategický plán rozvoja dopravy SR do roku 2030 – Fáza II.* bol vypracovaný v decembri 2016 Ministerstvom dopravy, výstavby a regionálneho rozvoja SR na základe identifikovaných problémov v sektore dopravy. Vo väzbe na európske strategické a rozvojové dokumenty bola definovaná cieľová rozvojová vízia s horizontom roku 2030. Opatrenia pre naplnenie stratégie boli definované na základe globálnych trendov, medzinárodných dohôd a záväzkov SR a identifikovaných problémov.

\*\*

V Programovom vyhlásení vlády 2020-2024 (apríl 2020) sa vláda SR hlási k doprave, ktorá podporuje trvalo udržateľný rast s ohľadom na ekológiu. Zaväzuje sa, že *zreviduje* Strategický plán rozvoja dopravy SR do roku 2030 a urýchlene vypracuje a zverejní Investičný plán prioritných projektov jednotlivých oblastí dopravy vychádzajúci z analyticky podložených kritérií a aktuálnych dát.

Hlavným princípom aktualizovaného Strategického plánu rozvoja dopravy SR do roku 2030 bude multimodálna analýza opatrení dopravným modelom SR. Súčasťou strategického plánu bude aj analýza implementácie finančných modelov umožňujúcich realizáciu investičných projektov v oblasti dopravy zo zdrojov, ktoré nie sú súčasťou rozpočtu verejnej správy (napr. koncesné modely, PPP projekty či tzv. ASFINAG-model).

Vláda SR sa bude pri implementácii dopravnej politiky, ktorej cieľom má byť inteligentný, integrovaný, zelený a trvalo udržateľný dopravný systém, držať nasledovných princípov: • rozhodovanie na základe dát a spoločenskej pridanej hodnoty, • dopravná politika štátu, ktorá podporuje trvalo udržateľný hospodársky rast, • posilnenie postavenia výskumu a vývoja a podpora inovácií v oblasti dopravnej politiky štátu, • zapojenie nových finančných nástrojov v rámci rozvoja potenciálu jednotlivých druhov dopravy, • zavádzanie integrovanej dopravy zameranej na používanie ekologických spôsobov dopravy,

- dopravná infraštruktúra bude generovať priestor pre nové služby, vyššiu spoľahlivosť a viac flexibility v oblasti dopravy a celého hospodárstva,
- vytvorenie lepších podmienok na väčšiu konkurencieschopnosť podnikateľov v sektore dopravy a výstavby,
- efektívne inštitucionálne zabezpečenie koordinácie dopravnej a stavebnej politiky štátu.

Vláda SR sa zaväzuje pokračovať v rozvoji dopravnej infraštruktúry a k dostavbe diaľnic a rýchlostných ciest. Zároveň zavedie záväznú prioritizáciu investičných projektov v oblasti cestnej infraštruktúry, ktorá sa bude odvíjať od skutočných potrieb rozvoja cestnej siete a na ktorú bude naviazaný plán prípravy, investičný plán a finančný model realizácie. Prioritizácia bude tvorená záväzným zásobníkom projektov na obdobie minimálne 10 rokov.

Jedným zo základných predpokladov udržateľného hospodárskeho rastu a efektívnej podpory menej rozvinutých regiónov Slovenska je zvýšenie dostupnosti miest a regiónov, čo sa má dosiahnuť prostredníctvom modernizácie a zvýšením výdavkov na údržbu ciest I. triedy. V rámci rozpočtových možností Vláda SR prispeje k rozvoju regiónov aj budovaním obchvatov miest a obcí a preložkami ciest I. triedy.

V rámci trvalo udržateľnej mobility Vláda SR podporí zriaďovanie nízkoemisných zón s cieľom zvýšiť kvalitu ovzdušia, najmä v mestách. Vláda SR sa osobitne zameria na riešenie neuspokojivej dopravnej situácie v aglomerácii Bratislavy, implementáciou modelu integrovanej dopravy.

V rámci pripravovaného medzinárodného projektu Danube Cycle Plans financovaného z programu Interreg Vláda SR spracuje aktualizáciu dokumentu Národnej stratégie rozvoja cyklistickej dopravy a cykloturistiky v Slovenskej republike.

Vláda SR podporí verejnú osobnú dopravu ako ekologickejšiu a bezpečnejšiu alternatívu k individuálnej automobilovej doprave.

Vodná doprava sa bude počas nasledujúcich štyroch rokov (2020-2024) sústreďovať na napĺňanie cieľov európskej politiky v oblasti rozvoja vnútrozemských vodných ciest a prístavov, a to hlavne na napĺňanie cieľov dopravnej politiky Európskej únie prostredníctvom implementácie akčného programu NAIADES III, plánovaného na roky 2021 – 2027 na podporu vnútrozemskej vodnej dopravy, ktorý bude riešiť lepšiu integráciu vnútrozemských vodných ciest v mestských, prístavných a digitálnych politikách a využívať svoj potenciál na ekonomicky efektívnu prepravu tovaru a cestujúcich.

Vláda SR bude podporovať modernizáciu vnútrozemských vodných ciest a verejných prístavov Slovenskej republiky, plánuje obnoviť postavenie verejných prístavov na Slovensku ako moderných logistických centier na medzinárodnom koridore TEN - T Rýn - Dunaj, bude implementovať európske podmienky a postupy pre osvedčovanie odborných kvalifikácií v oblasti vnútrozemskej plavby, vrátane zavádzania digitalizácie v tejto oblasti.

Rozvoj vodnej dopravy v SR naplňa jeden z hlavných pilierov EÚ v oblasti dopravnej politiky EÚ, ktorým je diverzifikácia tovarových prúdov a budovanie dopravných koridorov. Vypracovaním komplexnej *konceptie rozvoja vodnej dopravy do roku 2030 s výhľadom do roku 2050* sa zabezpečí doplnenie Strategického plánu rozvoja dopravy SR do roku 2030 v oblasti vodnej dopravy.

V oblasti námornej plavby Vláda SR zosúladí národný systém s hlavnými strategickými cieľmi európskeho námorného systému, vrátane vytvorenia systému námorného registra SR, ktorý bude založený na prijatí a aplikácii medzinárodných dohovorov Medzinárodnej námornej organizácie (IMO) a EÚ v oblasti námornej plavby. Ďalším cieľom v oblasti námornej plavby je vytvorenie systému pozitívnych opatrení pre námorné vzdelávanie a zvýšenie pracovnej mobility v námorných odvetviach.

\*\*

Pri zabezpečovaní plavebných podmienok (prostredníctvom SVP, š.p.) je potrebné venovať hlavnú pozornosť medzinárodnej vodnej ceste na Dunaji, podliehajúcej režimu AGN za účelom dodržania odporúčaní Dunajskej komisie pre nutné parametre resp. gabarity vodnej cesty a zlepšeniu plavebných podmienok v brodových úsekoch.

Váh je tiež vodná cesta medzinárodného významu E81 Európskeho dohovoru o hlavných vnútrozemských vodných cestách medzinárodného významu (AGN), ktorá by mala poskytovať požadované plavebné parametre pre konkrétnu kvalifikačnú triedu plavidiel, nevyhnutné pre celoročné využitie vodnej dopravy. Vážska vodná cesta je podľa Prílohy 1 Európskeho dohovoru o hlavných vnútrozemských vodných cestách medzinárodného významu (AGN) zaradená ako iná hlavná vnútrozemská vodná cesta v smere juh – sever (E81).

### **E) Vodné hospodárstvo:**

Strategická výhľadová štúdia do roku 2050 („Scenáre pre prírodu Slovenska“, apríl 2020) priniesla aj prognózy pre vodu a vodné hospodárstvo.

V rámci prognóz však treba zohľadňovať aj takzvané zlomové body, ktoré môžu aj nemusia narušiť vývoj možných scenárov. Takýmto zlomovým bodom je práve pandémie nového koronavírusu.

#### Päť scenárov pre vodu a vodné hospodárstvo:

Prvý scenár: Juh Slovenska trpí výrazným suchom. Zhoršená dostupnosť vodných zdrojov vs. zvyšujúce sa riziko povodní. Zvýšený obsah nežiaducich látok a ťažko rozložiteľných chemických zlúčenín.

Druhý scenár: Nové technologické postupy zamerané na zlepšenie kvality a zadržiavanie vody v krajine (podpora poľnohospodárstva aj zvyšovanie biodiverzity).

Tretí scenár: Zdroje pitnej vody sú prísnejšie chránené. Zvýhodňujú sa úsporné technológie a spôsoby hospodárenia. Podpora zadržiavania vody v krajine.

Štvrtý scenár: Nedostatok vody, nové priehrady na riekach na výrobu vodnej energie alebo zavlažovanie.

Piaty scenár: Cielené budovanie modrej infraštruktúry v krajine. Masívne investície do zadržiavania vody v krajine a jej lepšieho využívania, ekoinovačné riešenia.

#### Prognóza potreby vody k roku 2027:

#### *Prognóza potreby pitnej vody pre výhľadový horizont 2027*

Cieľom tejto kapitoly prognóza potrieb pitnej vody pre územie SR pre časový horizont 3. cyklu vodných plánov – rok 2027, vrátane odpovedajúcej prognózy vypúšťania vôd. Keďže sa jedná o blízky horizont, pre spracovanie prognózy sa na základe analýzy z roku 2011 (Fekete, V., Správa o vodohospodárskej bilancii výhľadových časových horizontov, VÚVH, Bratislava, 2011) nepoužili logistické krivky. Metódou spracovania bola prognóza potrieb na základe trendov vývoja v ostatných rokoch. Pre stanovenie potreby pitnej vody sa brali do úvahy jednotlivé prvky – percento zásobovanosti, špecifická spotreba vody z verejných vodovodov celkom a spotreba pre obyvateľstvo. Tiež sa zohľadnil vývoj počtu obyvateľov. Z hľadiska kopírovania doterajšieho vývoja a jeho prognózy pre krátkodobý výhľad vyhovovali najlepšie polynomicke krivky 2 a 3 rádu. Na ich základe bol stanovený možný vývoj. Údaj o počte obyvateľov bol prevzatý z prác prognózy VDC Infostat (INFOSTAT, Prognóza vývoja obyvateľstva v okresoch Slovenskej republiky do roku 2035, Bratislava 2013) a na základe doterajšieho vývoja sa uvažovalo na úrovni okolo 5,5 milióna. Údaje o doterajšom vývoji sa prevzali z ročeniek a správ.

Tabuľka 21 Skutočné údaje o zásobovanosti z verejných vodovodov a prognóza vývoja do roku 2027

rok	% zásobovanosti	špecifická spotreba
2000	82,90	120,7
2005	85,30	94,6
2009	86,30	86,0
2010	86,56	83,4
2011	86,91	79,8
2012	86,99	80,8
2013	87,39	78,7

rok	% zásobovanosti	špecifická spotreba
2014	87,67	76,7
2015	88,27	77,3
2016	88,66	78,0
2017	88,94	77,8
2018	89,25	78,0
2019	89,51	78,6
2020	89,76	79,3
2021	90,01	80,2
2022	90,26	81,3
2023	90,51	82,6
2024	90,76	84,0
2025	91,00	85,6
2026	91,25	87,4
2027	91,49	89,3

Obrázok 14 Stav a prognóza % zásobovanosti obyvateľstva z verejných vodovodov

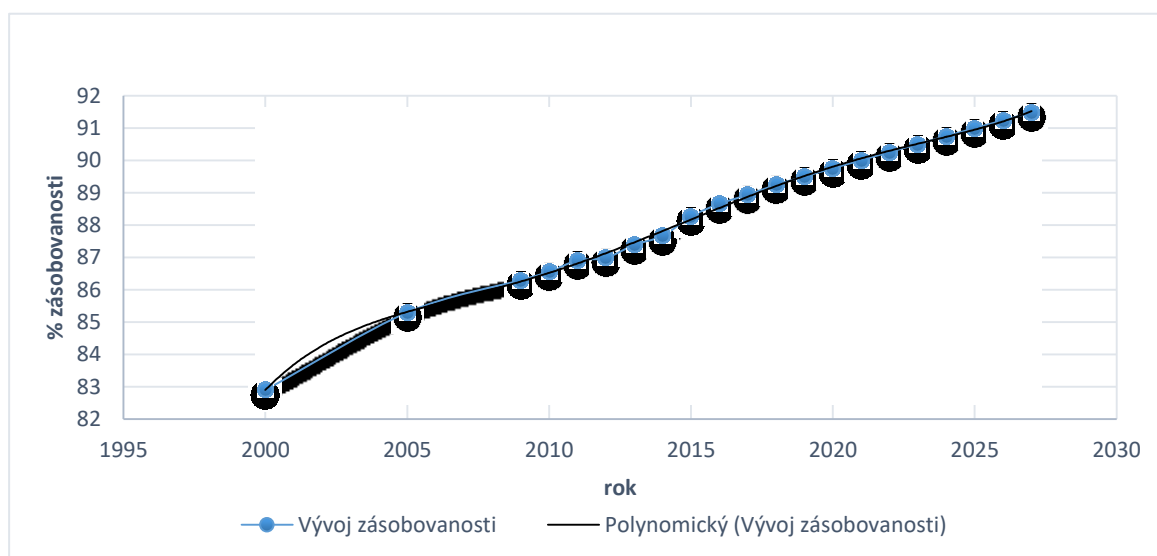

Obrázok 15 Stav a prognóza špecifickej spotreby vody z verejných vodovodov

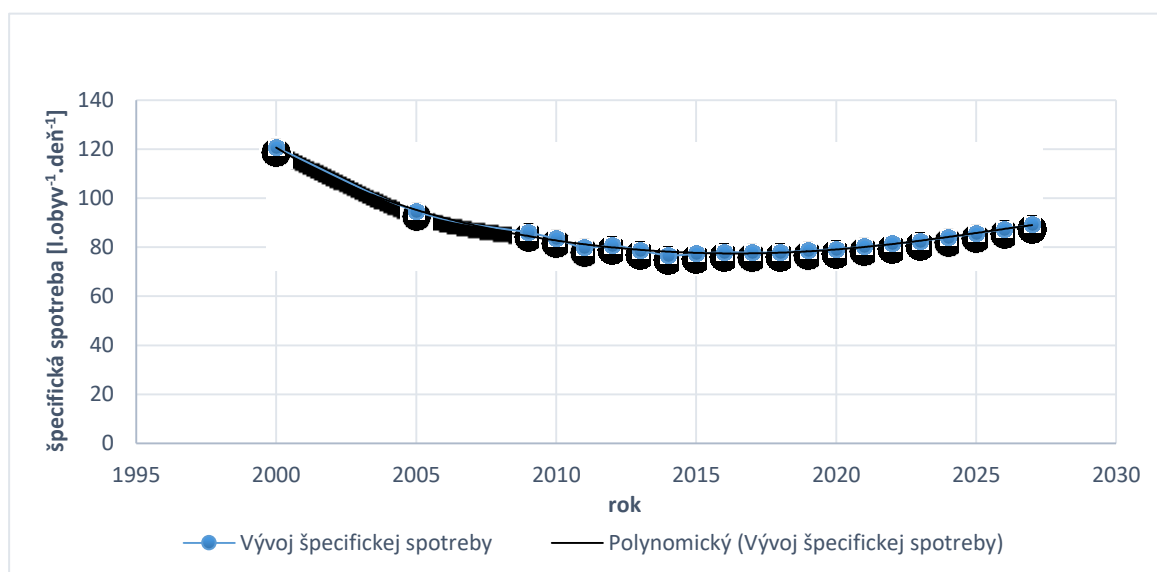

Základná prognóza bola použitá do schematického obrázka (Schéma odberov z podzemných a povrchových vôd v mil. m<sup>3</sup> na konci podkapitoly).

- Počet obyvateľov : 5,5 mil.
- % zásobovanosti z verejných vodovodov: 91,49 %
- Špecifická spotreba pre domácnosti: 89 l/obyv. a deň
- Špecifická spotreba celkom: 175 l/obyv. a deň
- Množstvo odobranej vody: 320 mil. m<sup>3</sup>
- Straty a spotreba vody: 23 % a 4 %, spolu 86,4 mil. m<sup>3</sup>
- Množstvo dodanej vody pre:
  - o obyvateľstvo : 163,8 mil. m<sup>3</sup>
  - o priemysel: 67,5 mil. m<sup>3</sup>
  - o Poľnohospodárstvo: 2,2 mil. m<sup>3</sup>

Množstvo odobranej vody pre jednotlivé užívateľské skupiny sme stanovili na základe doterajšieho prerozdelenia. Pritom sme predpokladali, že celková nefakturovaná voda z roku 2017 o veľkosti 29,9 % (25,1 % straty a 4,81 % vlastná spotreba a ostatné) poklesne na úroveň 27 % (23 a 4 %). Čiže pri znížení celkových odberov by malo stúpnúť množstvo fakturovanej vody. Členenie na vodu povrchovú a podzemnú odpovedá ostatným rokom. V rokoch vodnejších sú preferované odbery z podzemných zdrojov. V rokoch suchších spravidla klesajú odbery z podzemných vôd a stúpajú z povrchových vôd. Zásobovanie obecnými úradmi uvažujeme o veľkosti 10,5 mil. m<sup>3</sup>. Odpovedá to miernemu nárastu oproti súčasnosti. Prerozdelenie na užívateľské skupiny uvažujeme podľa doterajšieho členenia. Množstvo individuálneho zásobovania sme stanovili na základe odborného odhadu na úrovni 7 mil. m<sup>3</sup>. Pri stanovení tohto množstva sme vychádzali z množstva nezásobených obyvateľov z verejných vodovodov a uvažovali sme so špecifickou spotrebou 40 l/obyv. a deň.

Výsledné hodnoty prognózy sú v Schéme odberov z podzemných a povrchových vôd v mil. m<sup>3</sup> (na konci podkapitoly).

### Vypúšťanie vôd

Pre spracovanie bilancie je dôležité: Prietoky v toku sú ovplyvnené odbermi vody, po vypúšťaní použitej vody však tok pod výpustným objektom ovplyvňuje iba spotreba vody – chápaná ako rozdiel odberov a vypúšťaní (Tu je istý rozpor v terminológii, kde sa z hľadiska pitnej vody považujú za spotrebu vody „odbery“. Vychádza sa z predpokladu, že voda sa pri používaní znečistí – znehodnotí pre ďalšie použitie. Avšak po vyčistení na ČOV a vypustení do toku a samočistiacich procesoch je väčšinou opätovne pripravená na používanie, resp. mala by byť). Vo vodohospodárskej bilancii preto vystupujú vo výpočtoch odbery aj vypúšťania. To na strane potrieb vody.

Vypúšťania vôd sú významné. Pri výhľadových bilanciách však z metodického hľadiska je do výpočtov nutné používať hodnoty tzv. „suchých“ splaškov. Sú to množstvá odpovedajúce iba užívaniu vôd. Nemali by sa uvažovať iné vody - a to hlavne vody zrážkové a cudzie, napr. balastné, priesakové, a v niektorých prípadoch aj vody bankské. Preto vstupy bilancie za minulý rok, ktoré obsahujú všetky tieto vody nie sú priamo použiteľné pre spracovanie. Zásadným spôsobom deformujú možný stav, nakoľko poskytujú výrazne lepšie výsledky, než aké môžu byť dosiahnuté. Vstupy (vypúšťania) treba korigovať, a to vo väzbe na odbery vody a teoretickej spotrebe vody pre jednotlivé užívateľské skupiny, resp. na základe znalostí významných užívateľov vôd. Tieto vplyvy sú významné. K dispozícii bol stav v odkanalizovaní z hľadiska vypúšťaných množstiev v jednotlivých spoločnostiach k 31.12.2017 (podľa: Poráziková, K., Aktualizácia údajov o verejných vodovodoch a verejných kanalizáciách v SR, VÚVH Bratislava 2018, 2019). Z tohto stavu je zrejme (prepočet na priemerné ročné prietoky v m<sup>3</sup>.s<sup>-1</sup>), že vplyv „ostatných vôd“ je dôležitým prvkom vypúšťaných vôd:

Celkové vypúšťanie: 391399 tis. m<sup>3</sup>, 12,411 m<sup>3</sup>.s<sup>-1</sup>, celkom 100 %  
Celkom komunálne vody: 102314 tis. m<sup>3</sup>, 3,244 m<sup>3</sup>.s<sup>-1</sup>, celkom 26,5 %  
Celkom priemyselné vody: 86920 tis. m<sup>3</sup>, 2,756 m<sup>3</sup>.s<sup>-1</sup>, celkom 22,2 %  
Celkové vody zo zrážok: 50800 tis. m<sup>3</sup>, 1,611 m<sup>3</sup>.s<sup>-1</sup>, celkom 13,0 %  
Celkové cudzie vody: 151364 tis. m<sup>3</sup>, 4,800 m<sup>3</sup>.s<sup>-1</sup>, celkom 38,7 %.



Verejnými kanalizáciami v roku 2017 bolo vypúšťaných (suché splašky) celkom 48,3 % vôd, a ostatné vody tvorili 51,7 %, čiže až  $6,411 \text{ m}^3 \cdot \text{s}^{-1}$ . Ak by sme vzali za základ výhľadových bilancií priamo údaje za rok 2017, výsledky by boli pozitívne skreslené veľmi významne !!! V jednotlivých rokoch sa údaje menia. Čím je rok vodnejší, tým by boli výsledky výhľadovej bilancie skreslenejšie. Dokumentuje to i graf (Obrázok 16), ktorý je spracovaný z údajov tabuľky (Tabuľka 22 Tabuľka 22 Vývoj odberov, vypúšťania a spotreby vody). Ak zanedbáme všetky ďalšie možné chyby, skutočná spotreba vody z užívania vody nie je  $-1,050 \text{ m}^3 \cdot \text{s}^{-1}$ , ale väčšia o  $6,411 \text{ m}^3 \cdot \text{s}^{-1}$ , čiže  $5,361 \text{ m}^3 \cdot \text{s}^{-1}$ . S takouto spotrebou treba uvažovať, ako s údajom o súčasnom užívaní vôd pre spracovanie výhľadových bilancií.

Keďže vplyv „ostatných“ vôd na odkanalizovaní je dominantný a vplyv zmeny spotreby vody do roku 2027 je blízky nule, rozhodujúce práce na spresnení vypúšťaných vôd sme orientovali na korekciu údajov súčasného stavu. Korekcia bola vykonaná na základe teoretických spotrieb vody a porovnaním s odbermi vody. Keďže kapacity na riešenie tejto časti boli veľmi malé, nebolo možné vykonať členenie presnejšou metódou. Úprava sa týkala jednotlivých významných verejných kanalizácií. Realizovali sme ju priamo v zostavách vstupných údajov, zmenou hodnôt o vypúšťaných vodách.

Obrázok 16 Vývoj odberov, vypúšťania a spotreby vody v rokoch 2000 až 2018

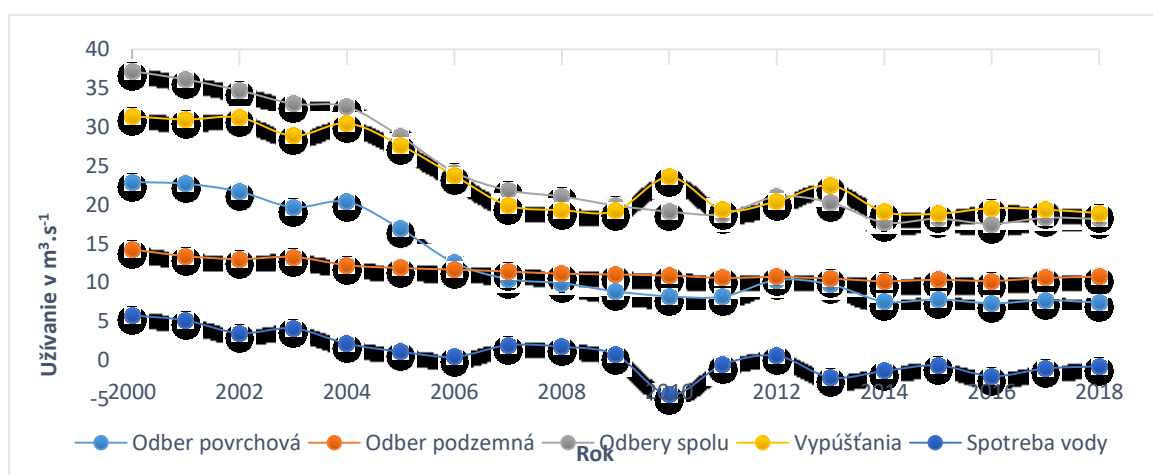

Tabuľka 22 Vývoj odberov, vypúšťania a spotreby vody

Rok	Odbery SR [ $\text{m}^3 \cdot \text{s}^{-1}$ ]		Spolu	Vypúšťania	Spotreba vody
	Povrchová	Podzemná			
2000	22,929	14,256	37,185	31,387	5,798
2001	22,702	13,398	36,100	30,961	5,139
2002	21,690	13,013	34,703	31,205	3,499
2003	19,691	13,295	32,986	28,869	4,116
2004	20,369	12,234	32,603	30,457	2,146
2005	16,895	11,867	28,762	27,647	1,115
2006	12,532	11,664	24,196	23,736	0,460
2007	10,449	11,422	21,871	19,922	1,949
2008	9,925	11,137	21,062	19,311	1,751
2009	8,869	11,039	19,908	19,195	0,713
2010	8,229	10,894	19,123	23,555	-4,432
2011	8,200	10,602	18,802	19,344	-0,542
2012	10,321	10,719	21,040	20,447	0,593
2013	9,769	10,511	20,280	22,472	-2,192
2014	7,548	10,181	17,729	19,088	-1,359
2015	7,850	10,352	18,202	18,846	-0,644
2016	7,325	10,216	17,541	19,570	-2,029
2017	7,729	10,596	18,325	19,375	-1,050
2018	7,427	10,746	18,173	18,934	-0,760

*Prognóza potrieb úžitkovej vody pre výhľadový horizont 2027*

*Poľnohospodárstvo*

Živočíšna výroba – klesajúci trend odberov v rokoch 2004 až 2010 sa v nasledujúcich rokoch stabilizoval a kľzavé priemery i polynomicke krivky zohľadňujú už nárast v posledných rokoch. Na základe týchto kriviek predpokladáme, že do roku 2027 stúpnu odbery z podzemných vôd pre túto skupinu minimálne na úroveň 14 mil. m<sup>3</sup> (priemerný ročný odber na úrovni nad 440 l.s<sup>-1</sup>). Pre vzdialenejšie výhľadové úrovne uvažujeme s takýmto množstvom odoberanej vody.

Obrázok 17 Stav a prognóza odberov vody pre živočíšnu výrobu z podzemných vôd

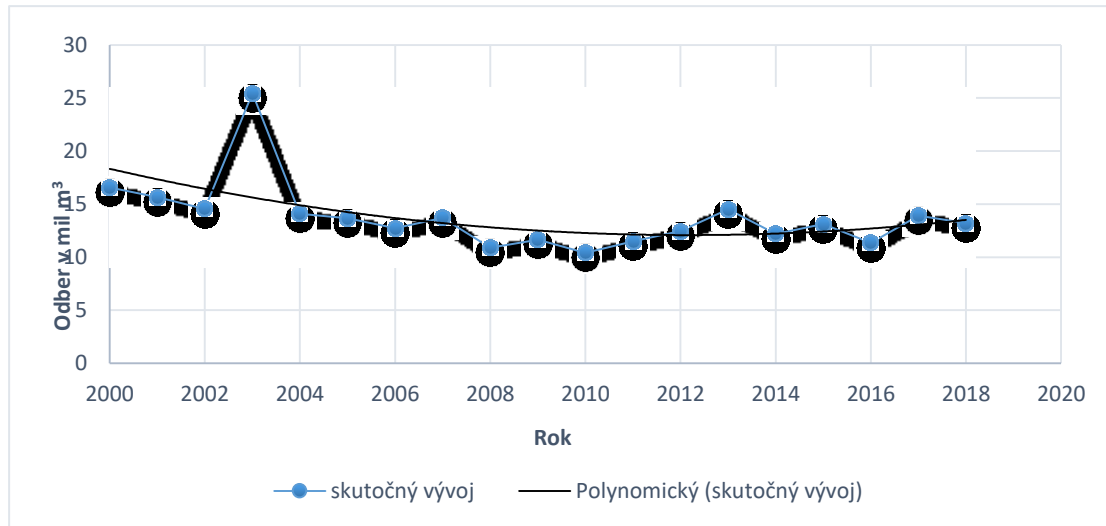

Rastlinná výroba – potreba vody reprezentuje potrebu vody na závlahy. Odbery vykazujú významnú rozkolísanosť, nakoľko sú závislé hlavne na zrážkovom charaktere roka, resp. vegetačného obdobia. Vývoj odberov v rokoch socializmu (1980 až 1990) vykazoval stúpajúci nárast odberov. Úplne iná bola situácia v období po roku 1990. V rokoch 1991 až 2003 ešte odbery čiastočne kopírovali vlhové potreby vody. Po roku 2004 poklesol významne počet zavlažovaných plôch a odoberané závlahové množstvá kryli potreby iba na niekoľkých poľnohospodárskych podnikoch. Vývoj odberov je na grafe (Obrázok 18).

Obrázok 18 Vývoj odberov vody na závlahy v rokoch 1991 až 2018

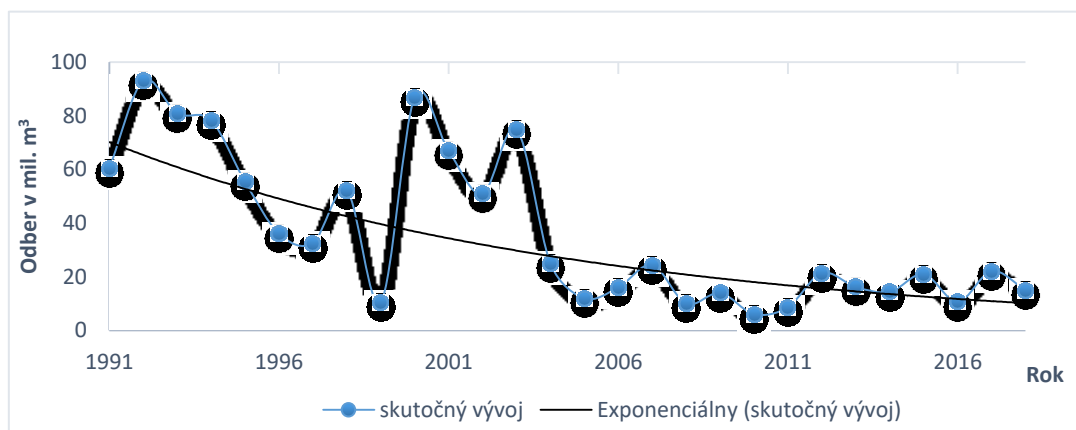

Vývoj v ostatných rokoch poukazuje na „stabilizovanie“ odberov. Vzhľadom na nevyhnutnosť zvýšiť potravinovú bezpečnosť v SR z vlastnej produkcie aspoň na 80 %, by mali začať odbery súvisiace so zvýšením a hlavne stabilizovaním úrod stúpať. Výraznejšie zvýšenie však možno predpokladať až po roku 2021, nakoľko bude potrebné obnoviť zdevastovaný závlahový detail spolu s čerpacími stanicami.

Pre výhľadový horizont 2027 sme uvažovali s priemernými potrebami vody na závlahy na úrovni 25 mil. m<sup>3</sup>.

#### Priemysel, energetika a ostatní

V tejto užívateľskej skupine (ďalej používame iba skrátený názov „priemysel“) dominujú odbery povrchovej vody. Na druhom mieste sú odbery z podzemných zdrojov, ktoré sú iba o niečo vyššie ako odbery z verejných vodovodov. Vývoj odberov z podzemnej a povrchovej vody je v tabuľke (Tabuľka 23).

Tabuľka 23 Vývoj odberov z podzemnej a povrchovej vody pre priemysel

Rok	Odbery pre priemysel [mil. m <sup>3</sup> ]		
	Povrchová	Podzemná	Spolu
2000	575,9	76,7	652,5
2001	596,1	72,4	668,6
2002	578,0	70,9	648,8
2003	485,7	74,0	559,7
2004	564,9	70,8	635,7
2005	468,0	68,6	536,6
2006	323,7	69,3	393,0
2007	266,8	69,2	335,9
2008	251,8	67,0	318,8
2009	217,0	64,0	281,0
2010	205,5	63,4	268,9
2011	199,1	63,2	262,3
2012	258,5	63,9	322,4
2013	246,9	64,0	310,9
2014	182,8	61,0	243,8
2015	183,3	65,0	248,3
2016	175,8	65,4	241,2
2017	178,9	68,1	247,0
2018	174,5	73,6	248,1

Obrázok 19 Vývoj odberov z povrchovej vody pre priemysel

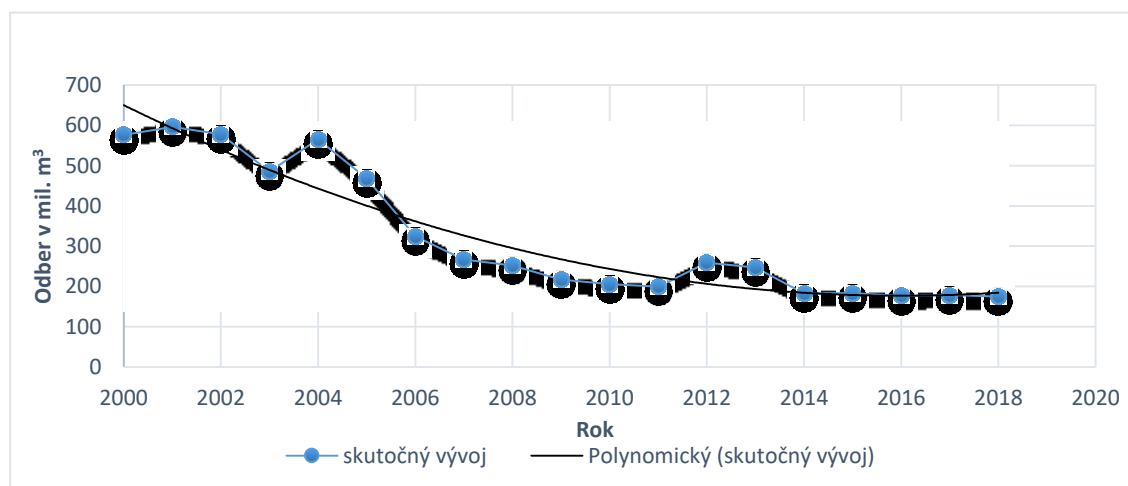

Obrázok 20 Vývoj odberov z podzemnej vody pre priemysel

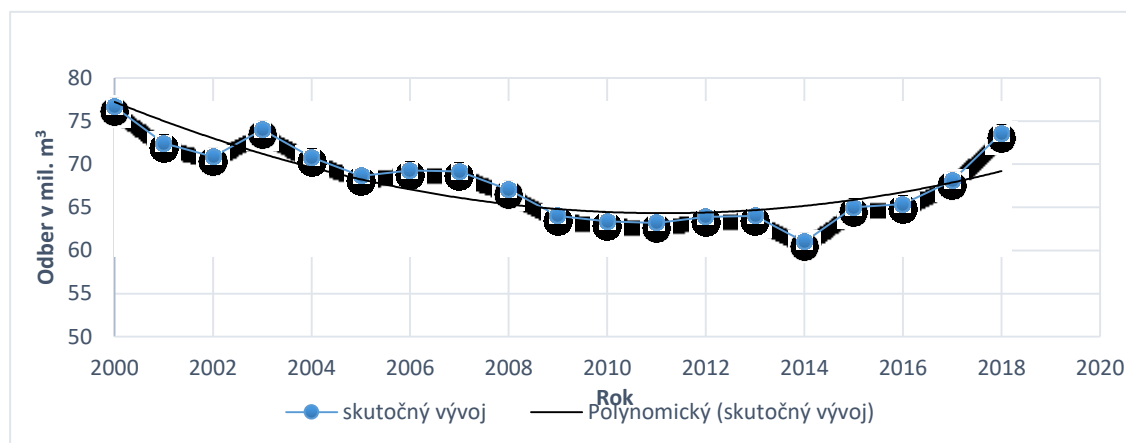

Z obrázkov je zrejmé, že je možné doterajší vývoj veľmi úspešne vyrovnáť rozličnými teoretickými krivkami. Je však zrejmé, že tieto krivky nie je možné použiť pre prognózu výhľadu (ani krátkodobého) odberov vody, nakoľko zmeny sú prudké a ovplyvňujú ich významní odberatelia. Napriek celkovej stabilizácii odberov a nárastu v ostatných rokoch viaceré krivky „vyrovnávajú“ vývoj stále s klesajúcou tendenciou. Táto metóda nie je vhodná pre spracovanie logicky zdôvodniteľnej prognózy, vzhľadom na vývoj v ostatných rokoch.

Tejto užívateľskej skupine dominujú významní užívatelia vody, podľa odberu ktorých sú ovplyvňované celkové trendy. V roku 2017 bolo v SR registrovaných 327 odberateľov vo všetkých odberateľských skupinách. Odoberatelia zaradení do kategórie významní (56) odoberali v roku 2017 spolu viac ako 95 % a 5 najvýznamnejších odberateľov v priemysle spolu odoberalo viac ako 53 % z celkového odoberaného množstva povrchových vôd. Významné poklesy odberov vody v posledných rokoch boli prevažne z dôvodu poklesu výroby, ale aj zavádzania nových technológií. Pokles pri prietokovom chladení spôsobil hlavne nárast ceny vody. V roku 2012 významný nárast odberov reprezentuje prakticky jeden odberateľ – SE Vojany (Slovenské elektrárne).

Prognóza do roku 2027 bola spracovaná na základe odborného odhadu z údajov vývoja v ostatných rokoch. Očakáva sa celkové mierne oživenie výroby. Malo by ísť o oblasti automobilového a strojárkeho priemyslu, potravinárskeho priemyslu, priemyselné parky, rekreáciu a turizmus. Mierny nárast by mal byť aj v energetike (elektrárne a teplárne). Rozhodujúci nárast odberov oproti súčasnosti by sa mal týkať povrchovej vody.

### Štruktúra využívania vody v roku 2027

Prognózy potreby vody do r. 2027 boli podrobne spracované vo vyššie zmienenej úlohe „Výhľadová VHB množstva povrchovej vody k dlhodobému časovému horizontu“, (Kelčík, VÚVH, 2019). V tejto podkapitole dopĺňujeme (

*Tabuľka 24)* štruktúru používania vody v r. 2027 pre jednotlivé sektory (obyvateľstvo, priemysel, poľnohospodárstvo) v členení na odbery z povrchovej a podzemnej vody.

Tabuľka 24 Štruktúra využívania vody v r. 2027 (podľa metodiky EHK OSN) v mil. m<sup>3</sup>

P.č.	Účel odberu	Odbery vody		
		spolu	z toho:	
			povrchová	podzemná
<b>A. OBYVATEĽSTVO</b>				
1	Voda z verejných vodovodov	330,5	55	275,5
2	Individuálne zásobovanie zo studní	7	0	7
3	Zásobovanie priemyslu a služieb z ver. vodovodov	69,2	11,6	57,6
4	Zásobovanie poľnohospodárstva z verejných vodovodov	2,5	0,4	2,1
5	Straty a vlastná spotreba	86,4	14,8	71,6
	SPOLU (1+2-3-4-5)	179,4	28,2	151,2
<b>B. PRIEMYSEL</b>				
6	Z vlastných zdrojov	275	200	75
(3)	Zásobovanie priemyslu a služieb z ver. Vodovodov	69,2	11,6	57,6
	SPOLU (6+3)	344,2	211,6	132,6
<b>C. POĽNOHOSPODÁRSTVO</b>				
7	Voda pre závlahy	29	25	4
8	Voda pre živočíšnu výrobu	14	0	14
(4)	Zásobovanie poľnohospodárstva z verejných vodovodov	2,5	0,4	2,1
	SPOLU ( 7+8+4)	45,5	25,4	20,1
<b>D. OSTATNÉ ÚČELY</b>				
9	Z vlastných zdrojov	.	.	.
(5)	Voda pre ostatné účely z verejných vodovodov	.	.	.
	SPOLU (9+5)			
<b>E. CELKOVÝ ODBER V SR</b>		655,5	280	375,5
Z toho bez individuálnych zásobovaní zo studní		648,5	280	368,5

Schéma odberov z podzemných a povrchových vôd (mil. m<sup>3</sup>)  
rok 2027

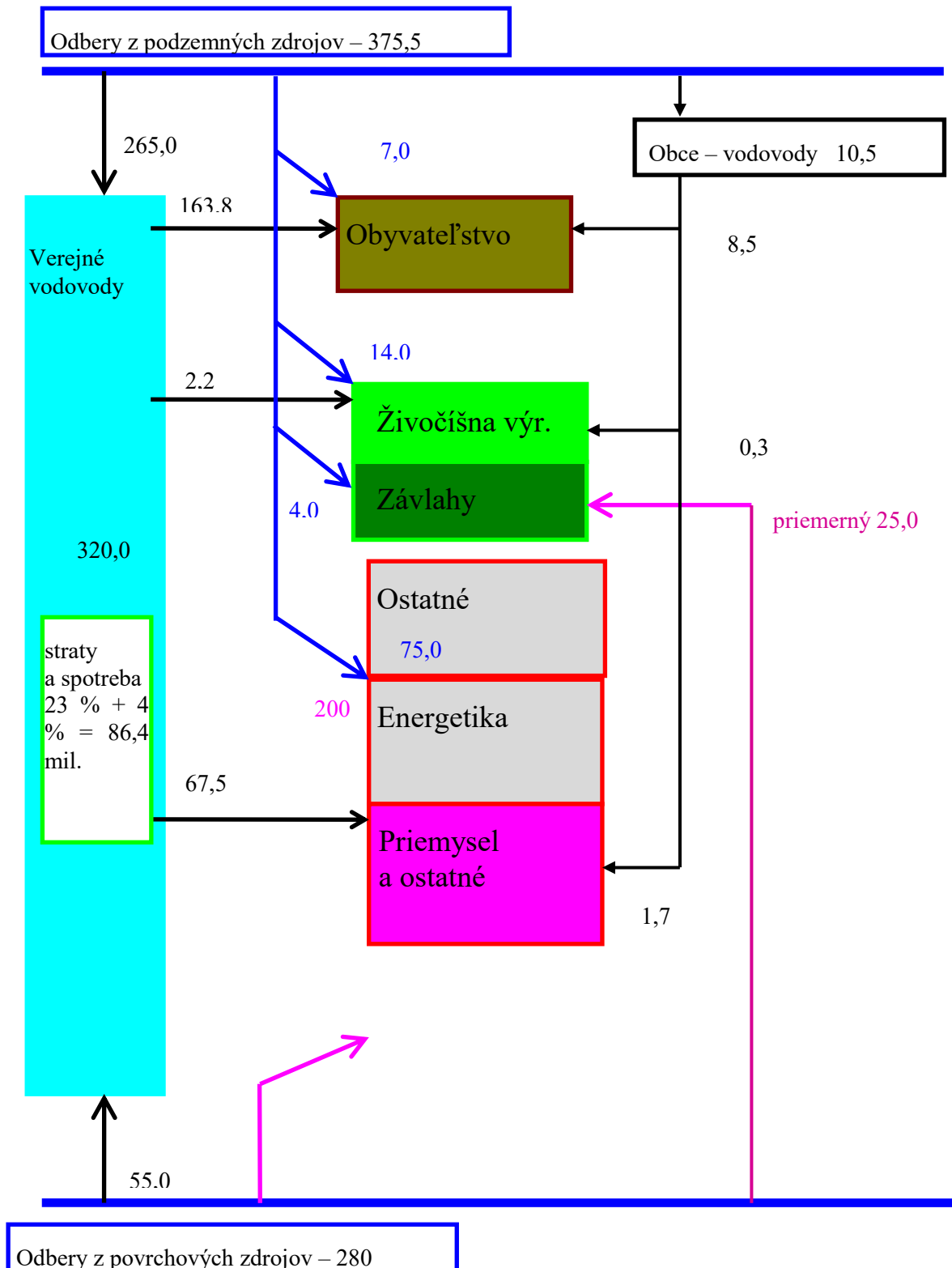

### 7.3 Návratnosť nákladov na vodohospodárske služby

Odhad návratnosti nákladov za vodohospodárske služby týkajúce sa *zásobovania, dodávky a distribúcie pitnej vody a odvádzania a čistenia odpadovej vody* sa uskutočňuje každoročne od roku 2007. Odhad návratnosti nákladov za sektor pitnej a odpadovej vody za roky 2016-2018 sa nachádza v tabuľke 25 a 26. Návratnosť nákladov na tieto vodohospodárske služby bola posudzovaná za vodárenské spoločnosti, ktoré sú majoritným poskytovateľom týchto služieb. Okrem nich sú tieto služby poskytované aj samostatne obcami alebo inými subjektmi (prevádzkovateľmi verejných vodovodov a verejných kanalizácií), ich podiel je menšinový a údaje za ne nie sú k dispozícii.

Podľa RSV je žiaduce posúdenie aj ďalších vodohospodárskych služieb, pokiaľ ich má členský štát zadefinované. Preto bola každoročne od roku 2007 posudzovaná aj návratnosť nákladov aj za ďalšie definované vodohospodárske služby – poskytované sektorom povodí, t.j. vodohospodárske služby súvisiace s využívaním vodného toku, ktorými sú: *využívanie hydroenergetického potenciálu (HEP), využívanie energetickej vody a odbery povrchovej vody*. Návratnosť nákladov za vodohospodárske služby súvisiace s využívaním vodného toku za roky 2016- 2018 sa nachádza v tabuľke 25 a 26. Všetky uvedené vodohospodárske služby sú platené služby, ktoré podliehajú regulácii prostredníctvom ÚRSO (Úrad pre reguláciu sieťových odvetví), okrem vodohospodárskej služby „odber povrchovej vody na závlahy pre poľnohospodárov“. Cena za odber povrchovej vody na zavlažovanie poľnohospodárskej pôdy nie je regulovaná prostredníctvom ÚRSO, za tento odber je stanovený poplatok na základe NV SR č. 394/2016 Z.z., ktorým sa mení a dopĺňa NV SR č. 755/2004 Z.z.).

Sektor povodí reprezentuje SVP, š.p., ktorý je poskytovateľom aj uvedenej služby odber povrchovej vody na závlahy pre poľnohospodárov.

Vysvetlenie pojmov súvisiacich s implementáciou článku 9 RSV z pohľadu realizovaných vodohospodárskych služieb je uvedené v prílohe 7.3.

Vstupné údaje potrebné k výpočtu návratnosti nákladov sú: náklady, tržby a dotácie. Dotácie sú jedným z faktorov, ktoré ovplyvňujú mieru návratnosti nákladov (v prípade poskytnutých dotácií užívateľa vody nehradia v cene všetky náklady). Preto pri výpočte návratnosti nákladov na vodohospodárske služby sú tržby znížené o dotácie. Použitá metodika pre odhad návratnosti nákladov pre jednotlivé vyššie zmienené vodohospodárske služby je jednotná. Pre výpočet návratnosti bol použitý vzorec:  $\text{tržby} - \text{dotácie} / \text{náklady} * 100$ .

Do výpočtu miery návratnosti nákladov na uvedené vodohospodárske služby sa brali do úvahy *prevádzkové náklady a čiastočne investičné náklady*. Prevádzkové náklady sú zahrnuté do sumy ekonomicky oprávnených nákladov, ktoré poskytovatelia vodohospodárskych služieb každoročne predkladajú na ÚRSO za účelom schválenia (regulovaných) cien týchto vodohospodárskych služieb. Investičné náklady sú vyjadrené v ročných prevádzkových nákladoch v položke „odpisy“ (čo sú ukončené investície, zaradené do DHM); investície ešte neukončené sa v bežnom roku nepremiatajú do prevádzkových nákladov (národná legislatíva to neumožňuje: účtovanie odpisov/zákon o dani z príjmov).

Vstupné údaje za vodohospodárske služby sektory *zásobovanie pitnou vodou a odvádzanie a čistenie odpadovej vody* boli prevzaté z výkazov vybraných ukazovateľov ekonomického vývoja, ktoré pre potreby spracovania Správy o vodnom hospodárstve v SR každoročne vyplňajú a poskytujú samotné vodárenské spoločnosti. Vzhľadom na to, že cena za výrobu, distribúciu a dodávku pitnej vody verejnými vodovodmi a cena za odvádzanie a čistenie odpadovej vody verejnými kanalizáciami v SR je určovaná v súlade s regulačnou politikou ako jednotná pre domácnosti, poľnohospodárstvo a priemysel, poskytovatelia týchto vodohospodárskych služieb nevedú oddelenú evidenciu nákladov a tržieb v členení na tieto sektory. Vzhľadom k tomu, že územná (regionálna) pôsobnosť vodárenských spoločností neodpovedá vymedzeným hraniciam jednotlivých povodí, získané údaje o tržbách a nákladoch vodárenských spoločností boli do povodí transformované cez GIS a to pomerom počtu zásobovaných obyvateľov jednotlivých vodárenských spoločností v povodiach.

Vstupné údaje potrebné pre výpočet návratnosti nákladov *vodohospodárskych služieb súvisiacich s využívaním vodného toku* poskytol SVP, š. p., Banská Štiavnica – ako poskytovateľ týchto služieb - a to podľa jednotlivých čiastkových povodí.



Mieru návratnosti nákladov za sektor zásobovania pitnou vodou, odvádzania a čistenia odpadových vôd a taktiež služieb súvisiacich s využívaním vodného toku pre celé územie SR uvádza Tabuľka 25 a pre Správne územie povodia VISLA Tabuľka 26.

Návratnosť nákladov za vodohospodársku službu „odber povrchovej vody na závlahy pre poľnohospodárov“ je vyjadrená v rámci položky „odbery povrchovej vody pre ostatných odberateľov“ (za roky 2017 a 2018, pretože povinnosť platiť za tieto odbery existuje od 1. januára 2017).

Tabuľka 25 Miera návratnosti nákladov za jednotlivé vodohospodárske služby za roky 2016-2018 za SR

<b>Miera návratnosti nákladov (%)</b>			
	<b>2016</b>	<b>2017</b>	<b>2018</b>
<b>Sektor VHS</b>			
Zásobovanie pitnou vodou (verejné vodovody)	102,8	101,0	105,2
Odvádzanie a čistenie odpadových vôd (verejné kanalizácie)	90,4	90,1	93,2
<b>Verejné vodovody a verejné kanalizácie spolu</b>	<b>96,5</b>	<b>95,4</b>	<b>99,0</b>
<b>Správa povodí:</b>			
-HEP	113,3	101,1	75,0
-Energetická voda	5,8	117,1	78,2
-Odbery povrchových vôd spolu	64,5	89,5	89,2
- Odbery pre domácnosti	57,1	109,9	83,3
- Odbery pre ostatných odb.	66,8	85,5	90,8
<b>Správa povodí celkom</b>	<b>76,1</b>	<b>95,3</b>	<b>82,3</b>

Tabuľka 26 Miera návratnosti nákladov za jednotlivé vodohospodárske služby za roky 2016-2018 na úrovni správneho územia povodia VISLA

<b>Miera návratnosti nákladov (%)</b>			
	<b>2016</b>	<b>2017</b>	<b>2018</b>
<b>Sektor VHS</b>			
Zásobovanie pitnou vodou (verejné vodovody)	105,3	115,3	120,6
Odvádzanie a čistenie odpadových vôd (verejné kanalizácie)	117,0	106,4	106,2
<b>Verejné vodovody a verejné kanalizácie spolu</b>	<b>110,8</b>	<b>110,6</b>	<b>112,8</b>
<b>Správa povodí:</b>			
-HEP	0,9	0,9	0,6
-Energetická voda	0,0	0,0	0,0
-Odbery povrchových vôd spolu	9,5	10,4	16,0
- Odbery pre domácnosti	10,1	23,8	18,3
- Odbery pre ostatných odb.	6,3	2,0	8,8
<b>Správa povodí celkom</b>	<b>6,4</b>	<b>7,0</b>	<b>9,1</b>

Z tabuľky vyplýva, že miera návratnosti vodohospodárskych služieb poskytovaných vodárenskými spoločnosťami (zásobovanie pitnou vodou a odvádzanie a čistenie odpadových vôd spolu) na národnej úrovni sa v roku 2018 nachádza na úrovni 99 % (pričom samostatne oblasť pitnej vody na úrovni 105,2 % a odpadovej vody 93,2 %). Podobnú úroveň vykazujú roky 2016-2017.

Za SÚP VISLA vodohospodárska služba pitná a odpadová voda spolu dosiahla v roku 2018 návratnosť nákladov 112,8 % (samostatne pitná voda 120,6 % a odpadová voda 106,2 %).

U vodohospodárskych služieb súvisiacich s využívaním vodných tokov je situácia menej priaznivá (hoci na druhej strane vypovedá o nižšej miere využívania funkcií vodných tokov, čo je možné hodnotiť pozitívne z hľadiska environmentálneho). Miera návratnosti nákladov v období rokov 2016-2018 na národnej úrovni sa pohybuje v rozmedzí 76 – 82%, čo má negatívny dopad na výkon správy povodia a obnovy majetku.

Za SÚP VISLA miera návratnosti vodohospodárskych služieb súvisiacich s využívaním vodných tokov dosiahla v roku 2018 hodnotu len 9,1 % (2017-7,0 %, 2016 – 6,4 %). Táto hodnota zároveň poukazuje na nízku mieru využívania funkcií vodných tokov pre poskytovanie vodohospodárskych služieb (najmä využívanie HEP-u a energetickej vody), čo možno z hľadiska environmentálneho pokladať za pozitívne.

Podľa RSV by do odhadu návratnosti nákladov na vodohospodárske služby mali byť zahrnuté nielen náklady finančné, ale i environmentálne náklady a náklady na využívanie vodných zdrojov. Keďže stále neexistuje jednotná metodika na identifikáciu a kalkuláciu externých environmentálnych nákladov a nákladov na zdroje, pre účel 3. plánu nenastala zmena spôsobu kalkulácie týchto nákladov oproti 1. a 2. plánu, to zn. že v uskutočnenom odhade sú v značnej miere tieto náklady zohľadnené ako náklady „internalizované“ v klasických finančných nákladoch, ktoré vchádzajú do cien odpadovej a pitnej vody (poplatky za vypúšťanie odpadovej vody, odbery povrchových vôd a odbery podzemných vôd). Slovensko sa pokračuje v snahe vytvoriť národnú metodiku pre kalkuláciu týchto nákladov. Za tým účelom na základe dostupných publikovaných prístupov rozpracováva postupy na ich odvodenie.

Do analýzy návratnosti nákladov nebola zahrnutá protipovodňová ochrana, plavba, závlahová voda pre poľnohospodárstvo, ani samoodbery (samoobslužné odbery).

### Protipovodňová ochrana

**Akumulácia a zachytávanie pre protipovodňovú ochranu** sú na Slovensku definované ako verejno-prospešné služby (služby všeobecného záujmu). (Doplňujúca informácia: Len nádrže používané na zásobovanie obyvateľstva pitnou vodou sú jednoúčelové. Žiadne iné akumulčné nádrže sa nebudujú len na jeden účel (napr. len na protipovodňovú ochranu), ale slúžia viacnásobnému účelu, napr. pre závlahy, priemysel vrátane hydroenergetiky, protipovodňovú ochranu, atď.).

Plavba - Plavba reprezentuje verejnoprospešnú službu platenú štátom.

### Závlahová voda pre poľnohospodárstvo

Novela vodného zákona opätovne zaviedla povinnosť platiť za odber závlahovej vody pre poľnohospodárov od 1. januára 2017 (od roku 2004 bolo spoplatnenie zrušené).

### Samoodbery (samoobslužné odbery)

V súlade s národnou legislatívou **samoodbery** (samoobslužné odbery) bez povolenia nepodliehajú platbe a preto nie sú evidované (vo vodnom zákone povinnosť platiť sa vzťahuje k prekročeniu stanoveného množstva odobratej vody 1 250 m<sup>3</sup>/mesiac. Táto hranica znamená, že samoodbery v sektore domácností nie sú platené. Avšak prekročenie tohto objemu znamená povinnosť platiť pre podnikateľov a pre obce s menším počtom obyvateľov.

Pojmy súvisiace s implementáciou článku 9 RSV z pohľadu realizovaných vodohospodárskych služieb obsahuje Príloha 7.3.

## 7.4 Cenová politika za vodohospodárske služby

Vývoj v oblasti cenovej politiky za vodohospodárske služby od vydania 1. a 2. VPS:

- V roku 2010 bol vypracovaný „Návrh cenovej politiky v oblasti vodného hospodárstva“ (ďalej len „návrh cenovej politiky“), ktorý potvrdil existenciu dovtedy uplatňovanej cenovej politiky v oblasti vôd

v súlade s čl. 9 RSV. Ide o stimulačnú a motivačnú cenovú politiku, v rámci ktorej je uplatnená úhrada nákladov na poskytované vodohospodárske služby, ako aj zohľadnenie princípu „užívateľ a znečisťovateľ platí“ v rámci nákladov na vodohospodárske služby. Návrh cenovej politiky rešpektuje platné legislatívne predpisy v oblasti vodného hospodárstva a v oblasti ekonomiky, hospodárske vzťahy, životný cyklus a zohľadňuje nákladovú koncepciu pri zachovaní princípu RSV - „znečisťovateľ platí“ a rešpektuje platnú regulačnú politiku. Za účelom väčšieho zosúladenia cenovej politiky s požiadavkami čl. 9 RSV návrh cenovej politiky obsahuje aj „Návrh možných mechanizmov zintenzívnenia cenovej politiky“ (návrh aktualizácie finančného mechanizmu).

- Vláda svojím uznesením č. 17 zo dňa 12. januára 2011 návrh cenovej politiky schválila a v bode B.1. uznesenia odporučila ostatným ústredným orgánom štátnej správy SR pri zavádzaní nových ekonomických nástrojov a zintenzívňovaní súčasných ekonomických nástrojov v oblasti vodného hospodárstva uplatňovať princípy cenovej politiky (uvedené v kapitole 6 uznesenia).

- V marci 2016 bola schválená/odsúhlasená Regulačná politika na regulačné obdobie 2017 - 2021 ktorá nadväzuje na predchádzajúcu Regulačnú politiku na regulačné obdobie 2012 – 2016. Základné metódy a princípy novej regulačnej politiky zostali zachované (kalkulácia ceny na základe ekonomicky oprávnených nákladov). Nižšie sú zhrnuté najzákladnejšie charakteristiky regulačnej politiky na roky 2017-2021:

- ceny pitnej a odpadovej vody sa stanovujú *ako maximálne* (s možnosťou uplatňovať aj ceny nižšie ako tie, ktoré schválil ÚRSO, avšak za podmienky, že zníženie ceny nebude mať negatívny dopad na riadnu prevádzku a obnovu infraštruktúry);
- cieľom regulačnej politiky je vytvoriť podmienky na zavedenie *dvojzložkovej ceny*, skladajúcej sa z fixnej a variabilnej zložky (dvojzložková cena po jej zavedení od začiatku januára 2017 mala len krátku životnosť, s následným návratom k jednozložkovej cene, platnej v súčasnosti);
- podpora investičného rozvoja najmä v oblasti *verejných kanalizácií* vytváraním primeraných možností na tvorbu vlastných finančných zdrojov;
- zabezpečenie primeranej finančnej udržateľnosti investícií realizovaných v súvislosti s plnením záväzkov, ktoré sa Slovenská republika pri vstupe do Európskej únie zaviazala splniť do roku 2015;
- primerané limitovanie rozsahu a štruktúry ekonomicky oprávnených nákladov na výkon regulovaných činností, s ohľadom na zabezpečovanie vlastných zdrojov na rozvoj infraštruktúry a realizáciu plánu obnovy;
- optimalizácia nákladov na výkon regulovaných činností, vrátane stanovenia limitných hodnôt vybraných položiek kalkulácie nákladov, najmä osobných nákladov, režijných nákladov, výšky nájomného a odpisov majetku.

- Na vykonávanie cenovej regulácie v praxi (rozsah regulácie, spôsoby a postupy vykonávania regulácie) boli vydané všeobecne záväzné právne predpisy, ktoré tvoria súčasť regulačnej politiky na regulačné obdobie 2017 – 2021:

- Vyhláška Úradu pre reguláciu sieťových odvetví č. 194/2013 Z. z., ktorou sa ustanovuje cenová regulácia odberu povrchovej vody a energetickej vody z vodných tokov a využívania hydroenergetického potenciálu vodných tokov.
- Vyhláška Úradu pre reguláciu sieťových odvetví č. 195/2013 Z. z., ktorou sa ustanovuje cenová regulácia výroby, distribúcie a dodávky pitnej vody verejným vodovodom a odvádzania a čistenia odpadovej vody verejnou kanalizáciou v znení vyhlášky č. 188/2014 Z. z.
- Vyhláška Úradu pre reguláciu sieťových odvetví č. 224/2016 Z.z., ktorou sa ustanovuje cenová regulácia odberu povrchovej vody a energetickej vody z vodných tokov a využívania hydroenergetického potenciálu vodných tokov.
- Vyhláška Úradu pre reguláciu sieťových odvetví č. 225/2016 Z.z., ktorou sa ustanovuje cenová regulácia výroby, distribúcie a dodávky pitnej vody verejným vodovodom a odvádzania a čistenia odpadovej vody verejnou kanalizáciou.

- Vyhláška Úradu pre reguláciu sieťových odvetví č. 21/2017 Z.z., ktorou sa ustanovuje cenová regulácia výroby, distribúcie a dodávky pitnej vody verejným vodovodom a odvádzania a čistenia odpadovej vody verejnou kanalizáciou.
- Vyhláška Úradu pre reguláciu sieťových odvetví č. 204/2018 Z.z., ktorou sa mení a dopĺňa vyhláška Úradu pre reguláciu sieťových odvetví č. 21/2017 Z. z., ktorou sa ustanovuje cenová regulácia výroby, distribúcie a dodávky pitnej vody verejným vodovodom a odvádzania a čistenia odpadovej vody verejnou kanalizáciou.

**Dvojzložková cena vody** bola zavedená od 1. januára 2017 **Vyhláškou ÚRSO č. 225/2016 Z.z.** a ustanovuje sa ňou cenová regulácia výroby, distribúcie a dodávky pitnej vody verejným vodovodom a odvádzania a čistenia odpadovej vody verejnou kanalizáciou. Uvedená vyhláška mala len krátku históriu (jeden a pol mesiaca), keďže v polovici februára 2017 bola vydaná nová **Vyhláška ÚRSO č. 21/2017 Z.z.**, na základe ktorej sa uskutočnil návrat k **jednozložkovej cene vody**, aká platila v roku 2016, s tým, že vodárenské spoločnosti dostali nové cenové rozhodnutia platné na obdobie od **1. januára 2017 do 31. decembra 2021**, t.j. na celé päťročné regulačné obdobie. **V súčasnosti je platná vyhláška ÚRSO č. 21/2017 Z.z. v znení vyhlášky č. 204/2018 Z. z.**

Novou **vyhláškou ÚRSO č. 204 z 27. júna 2018**, ktorou sa ustanovuje cenová regulácia výroby, distribúcie a dodávky pitnej vody verejným vodovodom a odvádzania a čistenia odpadovej vody verejnou kanalizáciou, chce Úrad zabezpečiť pri zmene cenových rozhodnutí o maximálnych cenách za vodné a stočné počas regulačného obdobia 2017 až 2021 zohľadnenie **výšky primeraného zisku a uplatnenie odpisov** z majetku používaného na regulovanú činnosť vo výške, ktorá je ekonomicky oprávneným nákladom. Navrhovaná úprava spočíva v úprave vzorca pre výpočet primeraného zisku pri zohľadnení využitia kapacity vodohospodárskeho majetku, ktorý sa používa na regulovanú činnosť, ako aj v úprave faktora investičného rozvoja.

• Nariadením vlády SR č. 394/2016 Z.z. sa zaviedlo spoplatnenie odberu vody na zavlažovanie poľnohospodárskej pôdy. Povinnosť platieb za odber závlahovej vody pre poľnohospodárov nadobudlo účinnosť od 1. januára 2017 (NV 394/2016 Z.z., ktorým sa mení a dopĺňa nariadenie vlády SR č. 755/2004 Z.z., ktorým sa ustanovuje výška neregulovaných platieb, výška poplatkov a podrobnosti súvisiace so spoplatňovaním užívania vôd v znení nariadenia vlády Slovenskej republiky č. 367/2008 Z.z.).

Asociácia vodárenských spoločností sa v súčasnosti intenzívne venuje príprave **regulačnej politiky na nové regulačné obdobie po roku 2021**. Opätovne pripravuje návrh na **zavedenie viaczložkovej ceny a regulovaných odpisov**. Cieľom uvedených opatrení je získanie finančných prostriedkov na plynulú obnovu existujúcich sietí.

Zhodnotenie požiadavky RSV ohľadne adekvátneho príspevku rôznych využívaní vody (v sektoroch domácnosti, priemysel a poľnohospodárstvo):

• **Oblasť zásobovania pitnou vodou a odvádzania a čistenia odpadovej vody:** Rovnako ako v 2. plánovacom cykle stanovenie cien je v kompetencii ÚRSO, ktorý na základe svojej regulačnej politiky platnej na obdobie rokov 2017-2021 určuje jednotnú cenu pre všetkých odberateľov pitnej vody resp. producentov odpadovej vody, t.j. pre sektor domácností, priemyslu a poľnohospodárstva, pričom cena za m<sup>3</sup> je stanovená na základe ekonomicky oprávnených nákladov, nevyhnutných na poskytnutie týchto vodohospodárskych služieb. Za účelom zhodnotenia dostatočnosti existujúcich stimulov pre efektívne využívanie vody odberateľmi - od roku 2012 vyhodnocujeme závislosť medzi odobratým množstvom vody a zmenou ceny za vodu, tiež známou ako cenová pružnosť dopytu, prípadne elasticita dopytu. Koeficient cenovej elasticity EQ,P je vlastne pomer percentuálnej zmeny množstva (%Q) k percentuálnej zmene ceny (%P). Pri väčšine tovarov je cenová elasticita dopytu záporná, pretože s rastúcou cenou klesá dopyt a naopak. Pre analytické účely sa však používa absolútna hodnota, aby sa dosiahol ako výsledok kladné číslo. Podľa absolútnej hodnoty koeficientu rozlišujeme: dokonale neelastický dopyt, málo elastický dopyt, jednotkovo elastický dopyt, elastický dopyt, dokonale elastický

dopyt. Tabuľka 27 demonštruje, že až v siedmich čiastkových povodiach môžeme hovoriť o elastickom dopyte, to znamená, že jednopercenčné zvýšenie ceny vyvolá viac ako jednopercenčný pokles množstva. V ostatných troch povodiach sledujeme málo elastický dopyt. Správanie obyvateľstva pri hospodárení s pitnou vodou je potrebné vnímať v širšom kontexte a cena za vodné a stočné je len jedným z faktorov ovplyvňujúci dopyt po vode. (Poznámka: Dunajec a Poprad patria do SÚP VISLA, ostatné čiastkové povodia patria do SÚP DUNAJ). Obrázok 21 (mapka) prehľadne znázorňuje úroveň koeficientu elasticity v čiastkových povodiach.

Tabuľka 27 Elasticita dopytu medzi rokmi 2013 a 2018

Povodie	Elasticita dopytu medzi rokmi 2013 a 2018		
	zmena množstva (% <sub>Q</sub> )	zmena ceny (% <sub>P</sub> )	$E_{Q,P}$
Poprad a Dunajec	11,89	4,77	2,49
Morava	16,07	1,79	8,99
Dunaj	-3,53	2,19	1,61
Váh	5,92	4,87	1,21
Hron	1,83	6,29	0,29
Ipeľ	1,93	6,29	0,31
Slaná	-10,99	5,33	2,06
Hornád	1,31	4,57	0,29
Bodva	-6,21	5,16	1,20
Bodrog	-8,01	5,16	1,55
SÚP Dunaj	1,57	4,71	0,33
SÚP Visla	11,89	4,77	2,49
SR	1,75	4,02	0,44

Zdroj: VÚVH,  $E_{Q,P} < 1$  - málo elastický dopyt,  $E_{Q,P} > 1$  - elastický dopyt

Obrázok 21 Elasticita dopytu v čiastkových povodiach

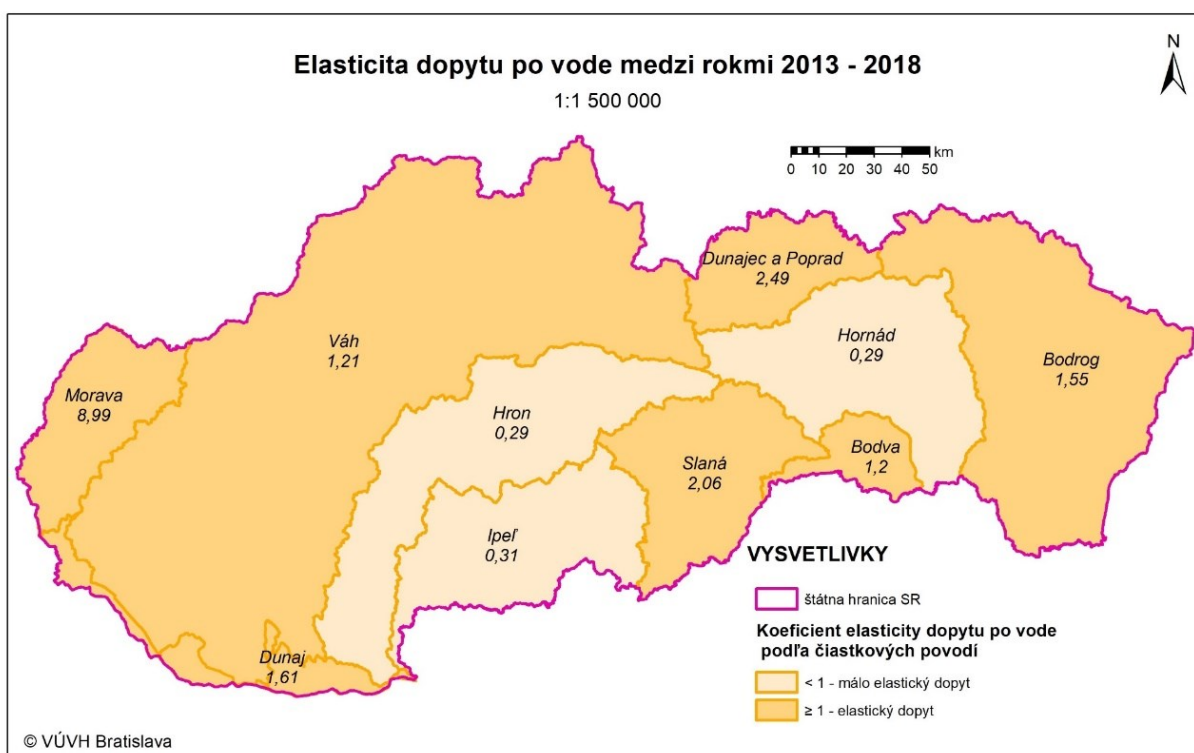

- Oblasť vodohospodárskych služieb spojených s využívaním vodného toku (poskytovateľ SVP, š.p. Banská Štiavnica) zahrňuje *odber povrchovej vody, využívanie hydroenergetického potenciálu vodného toku a odber energetickej vody z vodného toku*. Cenu za uvedené vodohospodárske služby taktiež stanovuje ÚRSO na základe ekonomicky oprávnených nákladov. Regulovaná cena za odoberaný m<sup>3</sup> povrchovej vody je rovnaká pre verejné vodovody (vodárenské spoločnosti a ostatných prevádzkovateľov) aj pre priemysel. Cena za využívanie hydroenergetického potenciálu je stanovená za 1 MWh a pre jednotlivé skupiny užívateľov hydroenergetického potenciálu je *diferencovaná* podľa inštalovaného výkonu vodných elektrární (do 100 kW, od 1 001 kW do 10 000 kW, nad 10 000 kW).

- Výška poplatku za *odber vody na závlahy v poľnohospodárstve* bola stanovená v NV SR č. 394/2016 Z.z., (ktorým sa mení a dopĺňa NV SR č. 755/2004 Z.z.) a jeho výška je rovnaká bez ohľadu na to, či sa jedná o odber z povrchových alebo podzemných zdrojov vody, pričom povinnosť platiť poľnohospodárom vznikla až od 1. januára 2017. Prehodnotenie súčasnej výšky poplatku za odber závlahovej vody (0,001 EUR/m<sup>3</sup>) bolo súčasťou analýzy uskutočnenej Inštitútom environmentálnej politiky (august 2020). Jej výsledkom je odporúčenie, aby ceny za odbery vôd na zavlažovanie postupne zvyšovali a dosiahli minimálne úroveň cien povrchových vôd. Ak by však ceny odberov stúpili na hodnotu súčasných cien za povrchovú vodu, celkové náklady na závlahy pre poľnohospodárov by sa zvýšili natoľko, že väčšina veľkých odberateľov by sa rýchlo dostala do straty. Z tohto dôvodu bude nevyhnutné nájsť spôsob, ako zabezpečiť prežitie poľnohospodárskych spoločností. Výsledok analýzy bude podkladom pre návrh novelizácie NV SR č. 755/2004 Z.z. v znení neskorších predpisov (zvýšenie poplatkov za odbery podzemných vôd a povrchových vôd na závlahy poľnohospodárskej pôdy). Podrobné výsledky analýzy sú na webovej stránke <http://www.vuvh.sk/rsv2/default.aspx?pn=PDM>.

- Výšku *poplatkov za vypúšťanie odpadových vôd* stanovuje NV SR č. 755/2004 Z.z. za m<sup>3</sup>, pričom poplatky platí ten, kto splní podmienku prekročenia stanoveného objemu vypúšťaných vôd a koncentračných a bilančných limitov jednotlivých znečisťujúcich látok.

- *Difúzne znečistenie z poľnohospodárstva* živinami a pesticídmi v podmienkach Slovenska zatiaľ spoplatnené nie je. Jedná sa o **platby znečisťovateľa za znečisťovanie vôd formou environmentálnej dane**. Pretože ich spotreba u nás sa zaraďuje k relatívne nízkym v rámci EÚ (čo potvrdzujú aj údaje EUROSTATu), doteraz na Slovensku nebola zavedená environmentálna daň z priemyselných hnojív (najmä dusíkatých) a pesticídov. Spoplatnenie nepriameho vypúšťania odpadových vôd, do ktorého spadá aj vyplavovanie živín z využívanej poľnohospodárskej pôdy do podzemných a povrchových vôd predstavuje ďalšiu formu spoplatnenia difúzneho znečisťovania vôd, ktorý sa v súčasnej cenovej politike v oblasti vôd v EÚ nateraz neuplatňuje.

Namiesto emisnej dane z emisií živín do vôd (z difúznych zdrojov), ktorá sa v súčasnosti v Európe neuplatňuje, sa pristupuje k zmenám štandardov aplikácie živín a k úprave limitov záťaže prostredia živinami úpravou národnej legislatívy s príslušnými sankčnými postihmi, čo spadá do kategórie základných opatrení v rámci RSV. V podmienkach Slovenska je to najmä zákon o hnojivách, v ktorom sú zahrnuté aj opatrenia pre zraniteľné územia vymedzené v zmysle Dusičnanej smernice EÚ.

Otázka difúzneho znečistenia z poľnohospodárstva je súčasťou výskumnej úlohy v r. 2020 (Implementácia článku 9 RSV v cenovej politike SR, VÚVH 2020), ktorá je prístupná na webovej stránke <http://www.vuvh.sk/rsv2/default.aspx?pn=PDM>. Problematike sa venuje aj článok „Environmentálne dane a finančné stimuly na znižovanie difúzneho znečisťovania vôd z poľnohospodárstva a ich aktuálnosť na Slovensku“ (Bujnovský, Vodohospodársky spravodajca 9-10/2020, <http://www.zzvvh.sk/archiv/>).

**Finančné stimuly (platby znečisťovateľovi)** za aktivity/opatrenia, ktoré zlepšujú stav životného prostredia (vôd) predstavujú ďalší ekonomický nástroj. Doplnkové opatrenia (v zmysle RSV), financované z Programu rozvoja vidieka SR spadajú do tejto kategórie. Zoznam aktuálnych opatrení v rámci PRV SR pre nové programovacie obdobie nie je nateraz k dispozícii, nakoľko spustenie novej Spoločnej poľnohospodárskej politiky EÚ je posunutú o dva roky. Možno však predpokladať, že väčšina

z existujúcich opatrení (prenos znalostí a informačné aktivity, poradenské služby, investície do hmotného majetku, agroenvironmentálno-klimatické opatrenie, ekologické poľnohospodárstvo, platby v rámci sústavy NATURA 2000) bude pokračovať aj ďalej.

Inú formu finančných stimulov predstavujú kompenzačné platby vodárenských spoločností poľnohospodárom za obmedzenie hospodárenia v pásmach hygienickej ochrany vodných zdrojov.

- Výška poplatkov za odber podzemnej vody je určená na základe NV SR č. 755/2004 Z.z. v znení neskorších predpisov za m<sup>3</sup> a je diferencovaná pre jednotlivé skupiny odberateľov, t.j. odbery pre verejné vodovody, odbery na účely osobitného predpisu/zákona o ochrane zdravia ľudí a na napájanie a ošetrovanie hospodárskych zvierat, odbery geotermálnych a iných podzemných vôd, odbery na ostatné použitie. Na prehodnotenie súčasnej výšky poplatkov za odber podzemnej vody bola uskutočnená analýza „Ceny vody“ (Inštitút environmentálnej politiky, august 2020). Jej výsledkom je odporúčenie **zvýšovať ceny za všetky typy odberov podzemných vôd okrem vôd na pitné účely a znížiť minimálne spoplatnené množstvo spoplatnenej vody**. Ceny za odbery podzemných vôd, vrátane ceny za odber na zavlažovanie poľnohospodárskej pôdy, by mali postupne (do roku 2025) dosiahnuť minimálne úroveň cien povrchových vôd. Výsledok analýzy bude podkladom pre návrh novelizácie NV SR č. 755/2004 Z.z. v znení neskorších predpisov (zvýšenie poplatkov za odbery podzemných vôd pre špecifikované skupiny odberateľov). Podrobné výsledky analýzy sú na webovej stránke <http://www.vuvh.sk/rsv2/default.aspx?pn=PDM>.

Na zhodnotenie adekvátnosti stimulov podporujúcich efektívne využívanie vody v existujúcej cenovej politike boli uskutočnené analýzy. Analýza elasticity dopytu po vode v závislosti od ceny sa nachádza vo výskumnej úlohe „Aktualizácia ekonomickej analýzy využívania vody podľa čl. 5 RSV pre 3. cyklus plánov manažmentu povodia (2022-2027)“ (VÚVH, 2020) (kapitola 4, časť Využívanie vody v povodiach), ktorá sú k dispozícii na webovej stránke <http://www.vuvh.sk/rsv2/default.aspx?pn=PDM>. Súčasťou analýzy „Ceny vody“ uskutočnenej Inštitútom environmentálnej politiky (august 2020) je okrem analýzy cien podzemnej vody aj analýza výšky poplatku za odber vody na zavlažovanie poľnohospodárskej pôdy a jej podrobné výsledky sú na webovej stránke <http://www.vuvh.sk/rsv2/default.aspx?pn=PDM>. Analýza odporúča **zvýšiť cenu a znížiť minimálny spoplatnený objem odoberanej vody**.

#### 7.4.1 Cenová regulácia v oblasti výroby, distribúcie a dodávky pitnej vody verejným vodovodom a odvádzania a čistenia odpadovej vody verejnou kanalizáciou

Vodohospodárske služby súvisiace so zásobovaním pitnou vodou verejnými vodovodmi a s odvádzaním a čistením odpadovej vody verejnou kanalizáciou sú poskytované vodárenskými spoločnosťami (vrátane iných subjektov) a obcami.

Súčasťou regulovanej ceny pitnej vody je cena za odber povrchovej vody (taktiež regulovaná prostredníctvom ÚRSO), pričom cena za povrchovú vodu je jednotná pre domácnosti aj priemysel.

Základné metódy a princípy regulačnej politiky na roky 2017-2021 v porovnaní s predchádzajúcim regulačným obdobím (2012-2016) zostali zachované (kalkulácia ceny na základe ekonomicky oprávnených nákladov; ceny pitnej a odpadovej vody sa stanovujú *ako maximálne*).

Vyhláškou ÚRSO č. 204 z 27. júna 2018 (ktorou sa mení a dopĺňa Vyhláška ÚRSO č. 21/2017 Z.z.) zabezpečuje pri zmene cenových rozhodnutí o maximálnych cenách za pitnú a odpadovú vodu zohľadnenie *výšky primeraného zisku a uplatnenie odpisov z majetku používaného na regulovanú činnosť vo výške, ktorá je ekonomicky oprávneným nákladom*. Úprava spočíva v úprave vzorca pre výpočet primeraného zisku pri zohľadnení využitia kapacity vodohospodárskeho majetku, ktorý sa používa na regulovanú činnosť, ako aj v úprave faktora investičného rozvoja.

K 31.12.2018 bolo zaregistrovaných celkom 655 regulovaných subjektov prevádzkujúcich verejné vodovody a verejné kanalizácie. Z tohto počtu regulovaných subjektov bolo 14 vodárenských spoločností, 41 miest a obcí, 82 menších spoločností, prevádzkujúcich verejný vodovod alebo verejnú kanalizáciu I. a II. kategórie. Vlastníkom verejného vodovodu alebo verejnej kanalizácie III. Kategórie bolo 518 malých miest a obcí.

Ceny pitnej a odpadovej vody v roku 2017 boli stanovené ako jednozložkové (po krátkej existencii dvojzložkovej ceny, ktorá mala len krátku históriu - jeden a pol mesiaca). Cenové rozhodnutia o cene pitnej a odpadovej vody vydané v roku 2017 platia do konca regulačného obdobia 2017 - 2021, ak ÚRSO neschváli zmenu cenového rozhodnutia.

V roku 2017 ceny pitnej a odpadovej vody spolu vo vodárenských spoločnostiach boli na úrovni **2,0174 EUR/m<sup>3</sup>** (bez DPH) a medziročne vzrástli o 0,7 %. V rámci toho bola priemerná cena za pitnú vodu 1,0431 EUR/m<sup>3</sup> a priemerná cena za odpadovú vodu 0,9743 EUR/m<sup>3</sup>. Vodárenské spoločnosti dodávajú pitnú vodu až pre 97 % z celkového počtu zásobovaných obyvateľov.

V roku 2018 **priemerné vodné a stočné** spolu (bez DPH) vo vodárenských spoločnostiach predstavovalo **2,0521 EUR/m<sup>3</sup>** a oproti roku 2017 vzrástlo o 1,7 %. V rámci toho bola priemerná cena za pitnú vodu 1,0518 EUR/m<sup>3</sup> a priemerná cena za odpadovú vodu 1,0003 EUR/m<sup>3</sup>.

Okrem cien pre vodárenské spoločnosti, ÚRSO stanovil maximálne ceny na regulačné obdobie 2017-2021 aj *pre obce a malé regulované subjekty*. Napriek ich vyššiemu percentuálnemu medziročnému zvýšeniu v roku 2017, tieto ceny sú v priemere stále o niečo nižšie ako ceny vodárenských spoločností a platí to aj pre ceny v rokoch 2018 a 2019. V roku 2019 ich medziročný nárast oproti roku 2018 predstavoval 1 % za pitnú vodu a 0,6 % za odvádzanie odpadovej vody.

Pre menšie spoločnosti a obce, ktoré dodávali pitnú vodu alebo odvádzali a čistili odpadovú vodu, predovšetkým v obciach a menších okrajových častiach miest, ÚRSO vydal v roku 2018 sedem nových a päť zmien cenových rozhodnutí a 22 potvrdení o cene.

Vývoj priemerných cien malých regulovaných subjektov v rokoch znázorňuje Tabuľka 28:

Tabuľka 28 Vývoj priemerných cien malých regulovaných subjektov v €/m<sup>3</sup> bez DPH

	2014	2015	2016	2017	2019
Pitná voda	0,7524	0,7524	0,7524	0,7770	0,7912
Odpadová voda	0,8644	0,8644	0,8644	0,8865	0,9014

V roku 2018 sa zvýšilo dodané množstvo pitnej vody verejnými vodovodmi medziročne o 1 970 tis. m<sup>3</sup> (+ 1 %). Na novovybudované verejné kanalizácie sa pripájali noví producenti odpadovej vody, preto sa ešte viac zvýšilo množstvo odvádzanej odpadovej vody verejnými kanalizáciami v priemere o 3 772 tis. m<sup>3</sup> (+2 %).

V predchádzajúcich rokoch sa vo vodárenstve realizovali najmä investície v súvislosti s plnením záväzkov v oblasti čistenia komunálnych odpadových vôd tak, aby do roku 2015 mali všetky obce nad 2 000 ekvivalentných obyvateľov vybudovanú kanalizáciu a čistené odpadové vody, na čo Európska únia prispela značnými prostriedkami zo svojich fondov. V roku 2017 prírastok hodnoty majetku v oblasti odvádzania a čistenia odpadovej vody (+18 %) bol oveľa väčší ako v oblasti zásobovania pitnou vodou (+3 %), kde chýbajúce verejné vodovody budovali vodárenské spoločnosti a obce väčšinou z vlastných zdrojov. Podobne v roku 2018 v oblasti zásobovania pitnou vodou bol prírastok majetku 3 %. V roku 2018 bol prírastok majetku obstaraného z dotácií z fondov EÚ a štátneho rozpočtu iba 0,2 %, nakoľko chýbajúce verejné vodovody budovali vodárenské spoločnosti a obce väčšinou už len z vlastných zdrojov. Podiel majetku obstaraného z dotácií na celkovej hodnote majetku predstavoval 14 %.



Vývoj priemernej ceny pitnej a odpadovej vody v rokoch 2014 a 2018 obsahuje nasledovná Tabuľka 29:

Tabuľka 29 Vývoj cien pitnej a odpadovej vody (bez DPH) a % zmeny v rokoch 2014-2018:

Priemerná cena vody	2014	2015		2016		2017		2018	
	EUR/m <sup>3</sup>	EUR/m <sup>3</sup>	Zmena oproti r.2014	EUR/m <sup>3</sup>	Zmena oproti r.2015	EUR/m <sup>3</sup>	Zmena oproti r.2016a	EUR/m <sup>3</sup>	Zmena oproti r.2017
Pitná voda	1,0500	1,0500	0 %	1,0500	0 %	1,0431	0,7 %	1,0518	0,8 %
Odpadová voda	0,9400	0,9400	0 %	0,9400	0 %	0,9743	3,6 %	1,0003	2,7 %

Vývoj množstva odobratej vody pre domácnosti v tis. m<sup>3</sup> a percento medziročnej zmeny uvádza Tabuľka 30:

Tabuľka 30 Vývoj množstva odobratej vody pre domácnosti v tis. m<sup>3</sup> a % zmeny

Povodie	Množstvo odobratej pitnej vody pre domácnosti v tis. m <sup>3</sup>							
	2015	Zmena oproti r. 2014	2016	Zmena oproti r. 2015	2017	Zmena oproti r. 2016	2018	Zmena oproti r. 2017
SÚP Visla	2 102,4	+5,55 %	1 997,6	-4,98 %	2 014,3	+0,84 %	1 882,4	-6,55 %
SR celkom	47 715,6	+4,14 %	46 703,4	-2,12 %	48 075,1	+2,94 %	47 714,1	-0,75 %

## 7.4.2 Cenová regulácia vodohospodárskych služieb spojených s využívaním vodného toku

ÚRSO reguluje aj *vodohospodárske služby súvisiace s využívaním vodného toku*, ktorých poskytovateľom je Slovenský vodohospodársky podnik, š.p. (dominantný regulovaný subjekt s monopolným postavením vykonávajúci regulované činnosti v danej oblasti).

*Vodohospodárske služby súvisiace s využívaním vodného toku:*

- odber povrchovej vody z vodných tokov
- využívanie hydroenergetického potenciálu vodných tokov
- odber energetickej vody z vodných tokov.

Cena za povrchovú vodu je jednotná pre sektor priemyslu i na pitné účely (platba za odber povrchovej vody je súčasťou ceny pitnej vody).

Novela zákona o vodách č. 303/2016 Z.z. zaviedla platby za odber vody na závlahy v poľnohospodárstve, ktoré boli od roku 2004 nespoplatnené. Povinnosť platiť za odber začala plynúť od 1. januára 2017. Výška poplatku za odber povrchovej a podzemnej vody na zavlažovanie poľnohospodárskej pôdy bola stanovená v NV SR č. 394/2016 Z.z., (ktorým sa mení a dopĺňa NV SR č. 755/2004 Z.z.).

Ceny za vyššie uvedené regulované vodohospodárske služby na rok 2017 a 2018 boli stanovené v súlade so schválenou Regulačnou politikou ÚRSO na obdobie 2017-2021. Jej hlavné ciele sú: stanoviť ceny vodohospodárskych služieb súvisiacich s užívaním povrchových vôd ako pevné ceny (zabezpečenie stabilizácie tržieb); za využívanie hydroenergetického potenciálu stanoviť tarify podľa inštalovaného výkonu vodných elektrární; optimalizovať výšku cien týchto vodohospodárskych služieb na základe vývoja skutočných nevyhnutných ekonomicky oprávnených nákladov na zabezpečovanie regulovaných činností a vývoja množstva dodávanej mechanickej energie a vývoja množstva vody odoberanej z vodných tokov za roky 2012 - 2016.

Prehľad vývoja cien za využívanie povrchových vôd v rokoch 2014-2018 obsahuje Tabuľka 31.

Tabuľka 31 Ceny za využívanie povrchových vôd

	2014	2015	2016	2017	2018	2019
Ceny za odber povrchovej vody za m <sup>3</sup>	0,1122	0,1122	0,1122	0,1120	0,1120	0,1250*
Priemerná cena za využívanie hydroenergetického potenciálu za 1 MWh	15,7552	15,7552	14,1681	13,8796	13,8796	15,9615
Cena za odber energetickej vody za tis. m <sup>3</sup>	0,1659	0,1659	0,1659	0,1691	0,1691	0,1691

\*od 1.9.2019

Cena za 1 m<sup>3</sup> **odbratej povrchovej vody** pre rok **2018** je cenovým rozhodnutím ÚRSO č. 0001/2017/V z 23.09.2016 stanovená ako pevná cena vo výške 0,1120 EUR bez DPH. Cenové rozhodnutie platí na celé regulačné obdobie (2017-2021), t. j. do 31.12.2021, ak ÚRSO neschváli zmenu cenového rozhodnutia (k čomu nakoniec prišlo, pozri text nižšie).

Cena za **využívanie hydroenergetického potenciálu vodných tokov** pri inštalovanom výkone väčšom ako 100 kW je stanovená aj v roku **2018** ako tarify pre jednotlivé skupiny užívateľov HEP podľa inštalovaného výkonu vodných elektrární nasledovne (bez DPH):

- od 100 kW do 1 000 kW vrátane.....4,1638 EUR/MWh
- od 1 001 kW do 10 000 kW vrátane.....6,9398 EUR/MWh
- nad 10 000 kW.....14,1571 MWh

Pevná cena za **odber energetickej vody z vodných tokov** pri inštalovanom výkone väčšom ako 10 MW je v roku **2018** stanovená 0,1691 EUR/1 000 m<sup>3</sup> (bez DPH).

ÚRSO svojím rozhodnutím č. 0012/2019/V zo 14.8.2019 stanovil pre SVP, š.p. Banská Štiavnica s účinnosťou od 01.09.2019 do 31.12.2021:

- pevnú cenu za **odber povrchovej vody z vodných tokov** 0,1250 EUR/m<sup>3</sup>  
 - tarify za **využitie hydroenergetického potenciálu vodných tokov** podľa inštalovaného výkonu vodných elektrární:

- o od 100 kW do 1 000 kW vrátane.....4,7885 EUR/MWh
- o od 1 001 kW do 10 000 kW vrátane.....7,9807 EUR/MWh
- o nad 10 000 kW.....16,2807 MWh

Vyššie uvedené ceny sú bez DPH.

Pevná cena za **odber energetickej vody z vodných tokov** zostáva nezmenená (t.j. vo výške 0,1691 EUR/1000 m<sup>3</sup> bez DPH).

Cena za odber povrchovej vody sa v roku 2018 oproti roku 2017 nezmenila, avšak v roku 2019 sa zvýšila o 11,6 %.

Priemerná cena za využívanie hydroenergetického potenciálu v roku 2017 a 2018 zostala nezmenená. Cena za odber energetickej vody v rokoch 2017-2019 zostáva na rovnakej úrovni.

Slovenský vodohospodársky podnik poskytuje aj ďalšie vodohospodárskej služby:

- udržiavanie splavnosti vodných ciest a vytyčovanie plavebnej dráhy na plavbu na vodných cestách na účely používania vôd na plavbu
- iné služby vo verejnom záujme (protipovodňová ochrana).

Podľa § 1 Nariadenia vlády SR č. 755/2004 Z.z., ktorým sa ustanovuje výška neregulovaných platieb, výška poplatkov a podrobnosti súvisiace so spoplatňovaním využívania vôd platby za tieto služby nie sú regulované a ich výška predstavuje ekonomicky oprávnené náklady správcu vodných tokov. Správca vodohospodársky významných vodných tokov (SVP, š.p.) a správcovia drobných vodných tokov si uplatňujú nárok na úhradu ekonomicky oprávnených nákladov za tieto služby prostredníctvom MŽP SR